



## <!Δυνητικές Γεφυρες Σχεδιασμου>

Διπλωματική εργασία

## Απο τον φυσικό χώρο στον ψηφιακό

το διαδίκτυο ως εργαλείο σχεδιασμού

Φοιτήτρια : Κυριακοπούλου Αναστασία- Μαρία  
Επιβλέπων : Ουγγρίνης Αλκέτας - Κωνσταντίνος

# Ψηφιακό Φυσικό

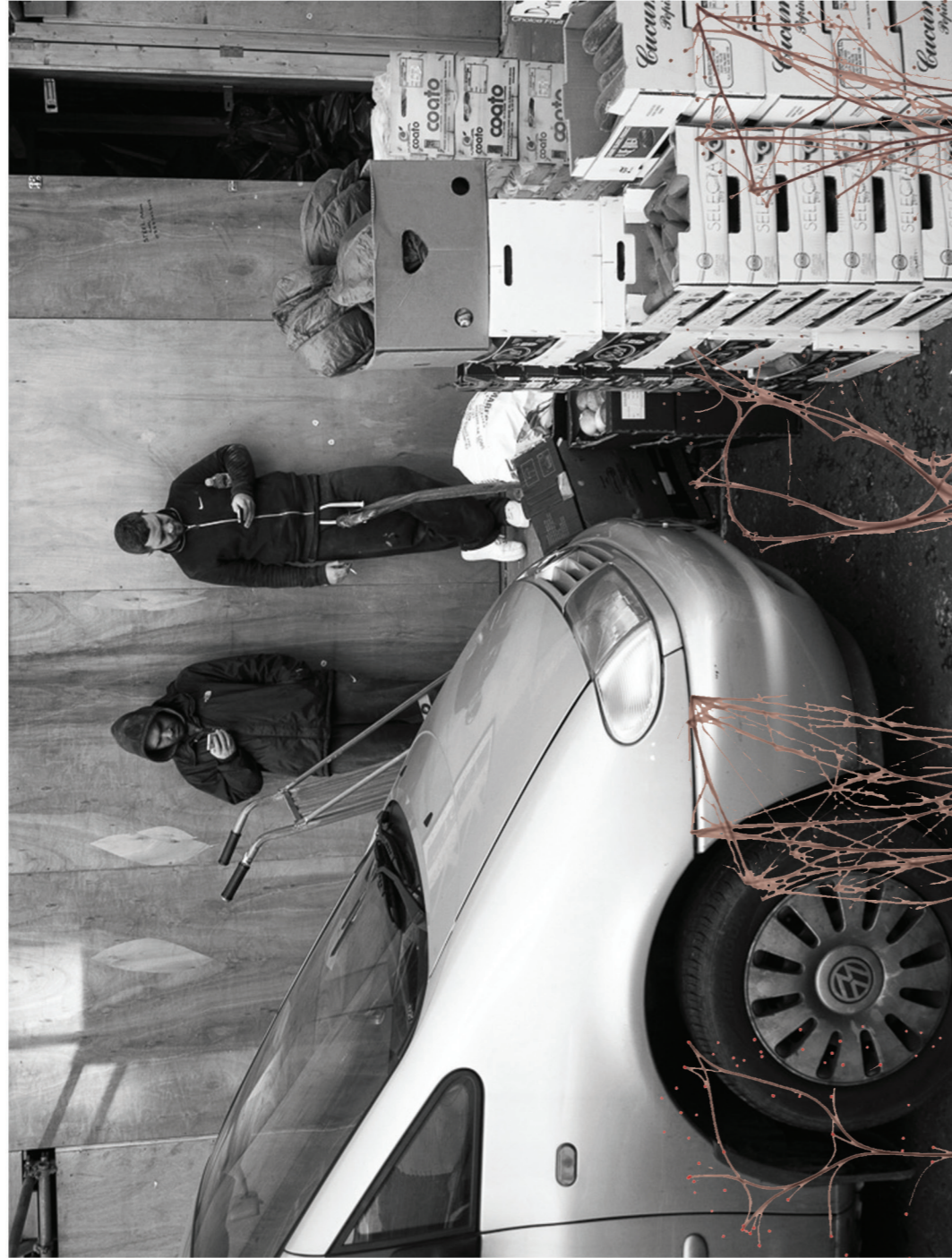

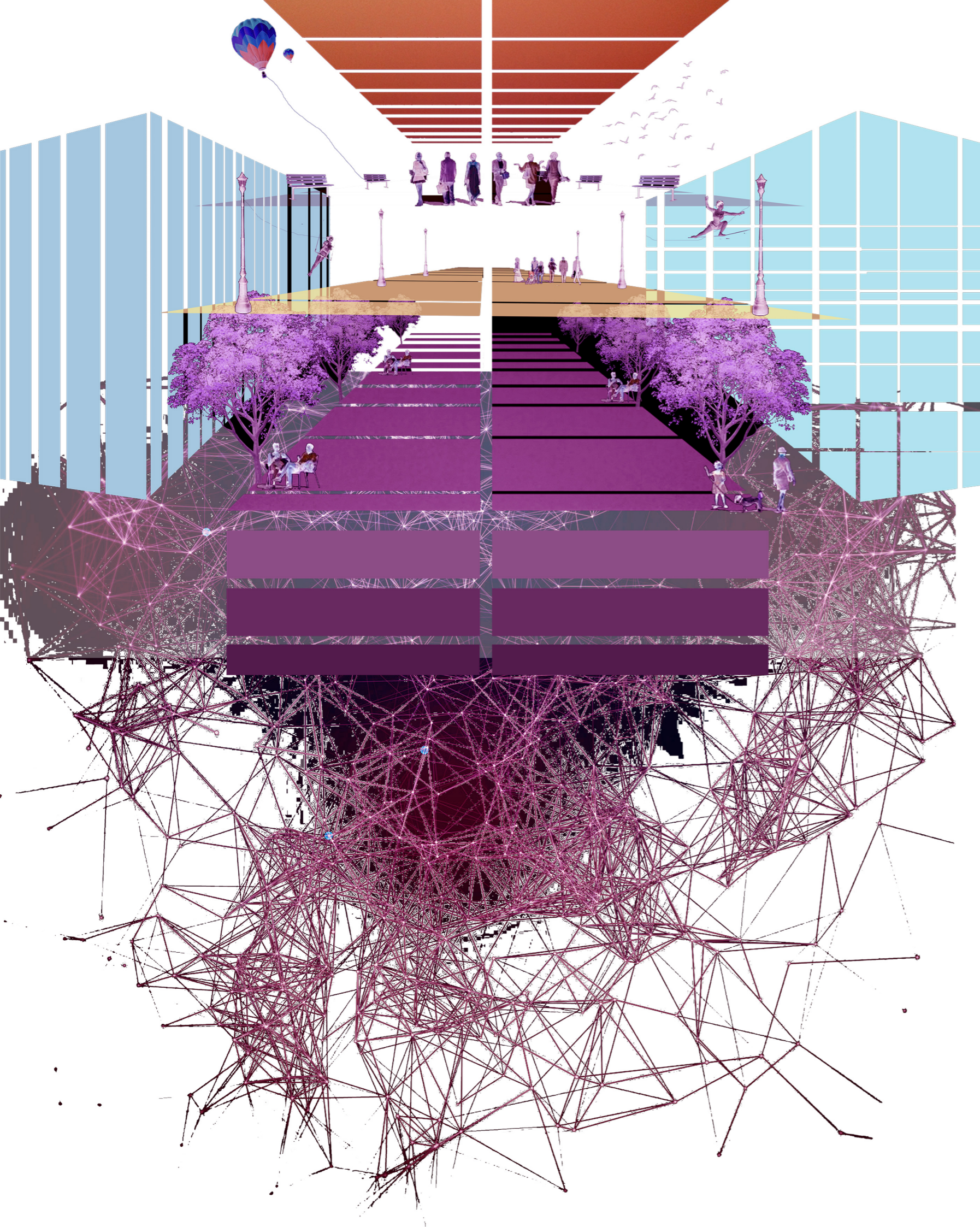

Δημόσιος χώρος

Παράλληλες δράσεις

Στιγμές στο ενδιάμεσο

Δυνητικότητα

Δύο κόσμοι-ίδιοι χρήστες

Ψηφιακός χώρος

Τ  
Ε  
Χ  
Ν  
Ο  
Λ  
Ο  
Γ  
ΙΑ  
Α  
Ν  
Θ  
Ρ  
Ω  
Π  
Ο  
Ι



# Παρατηρήσεις

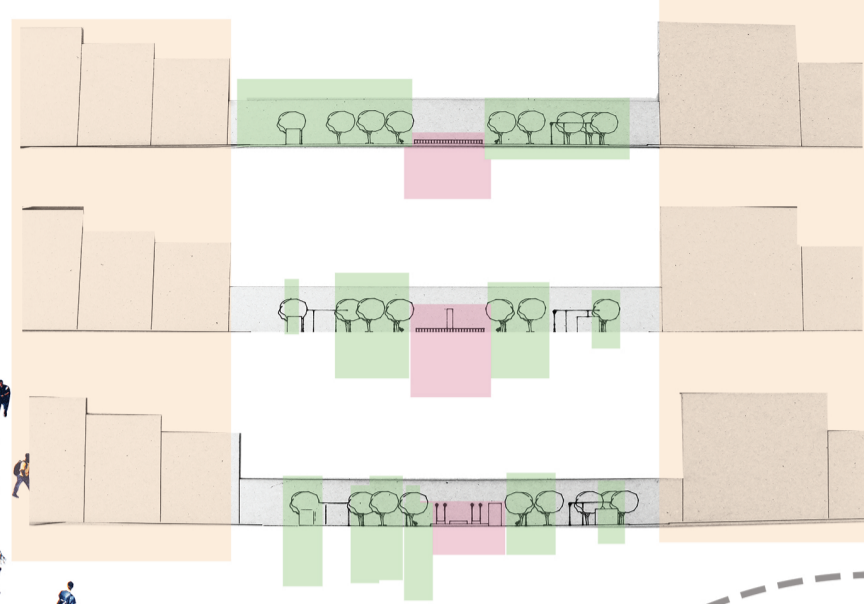
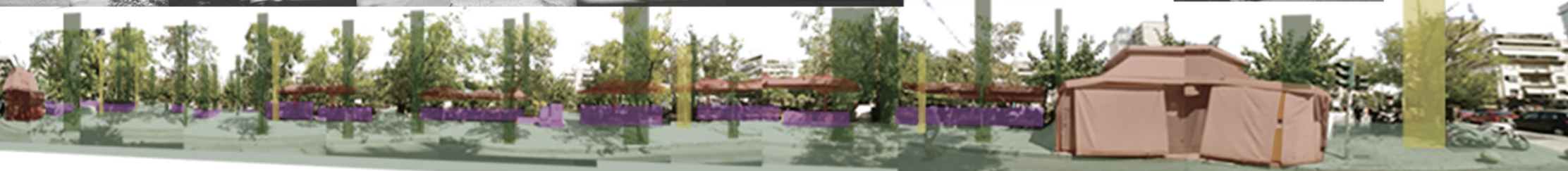
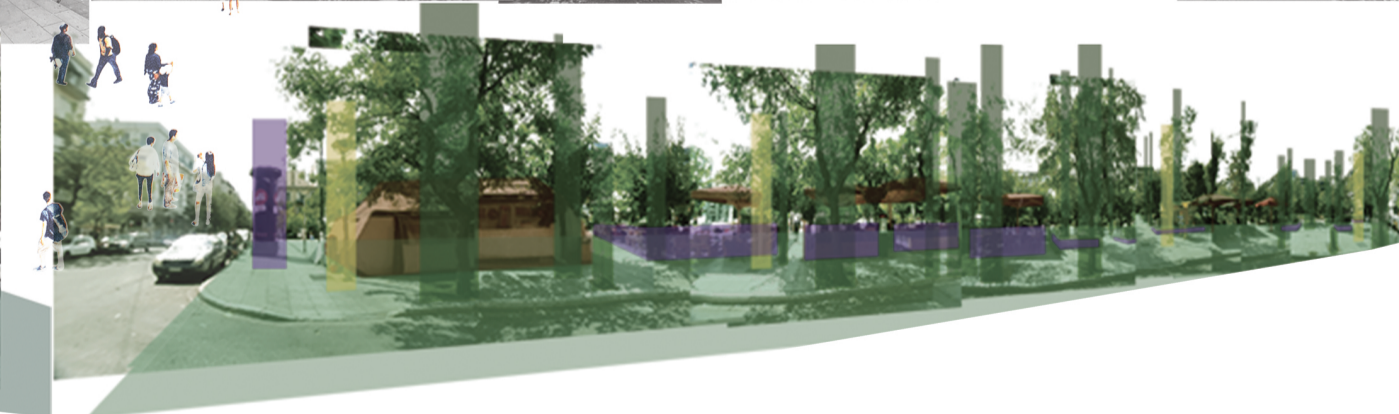
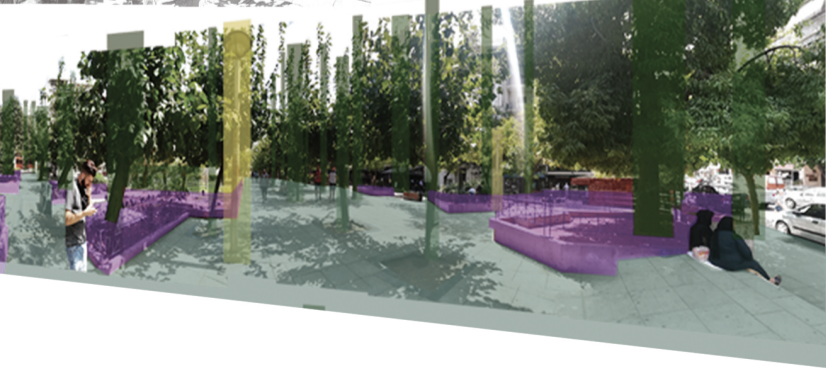
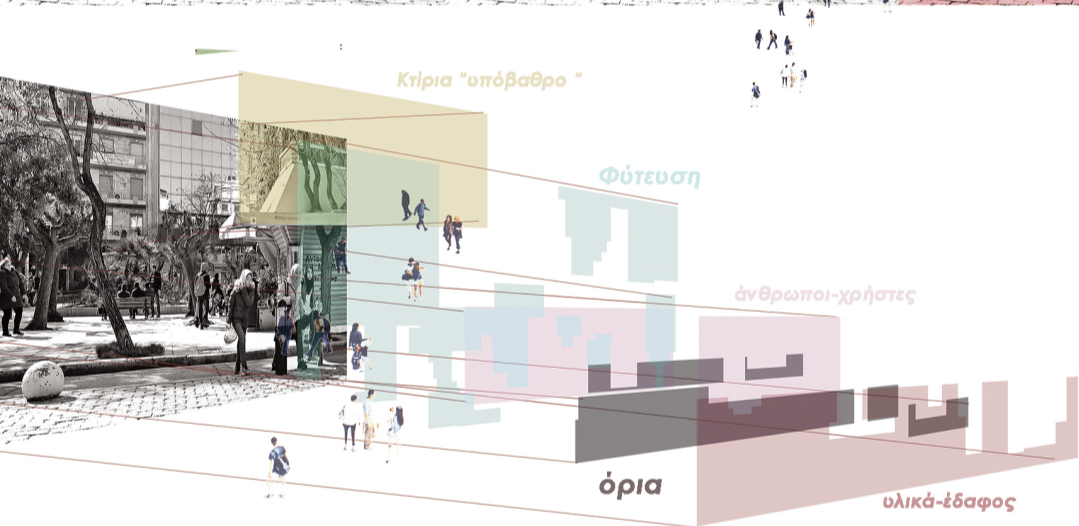
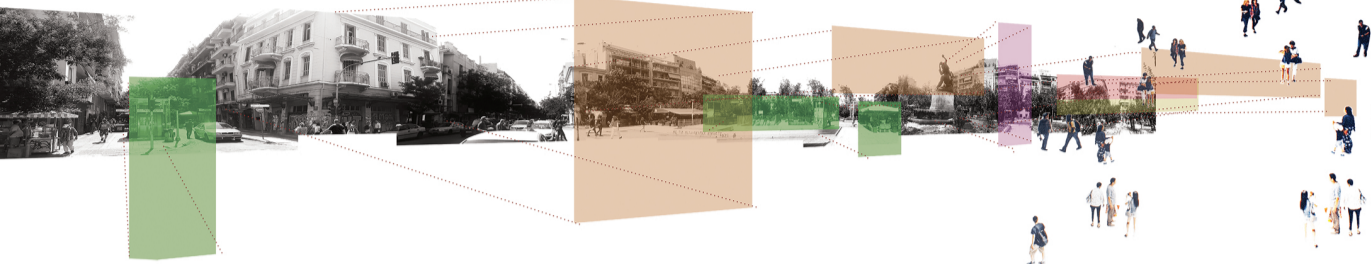
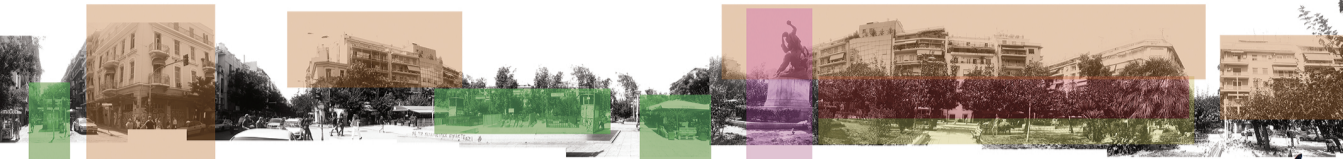

συμμετρία

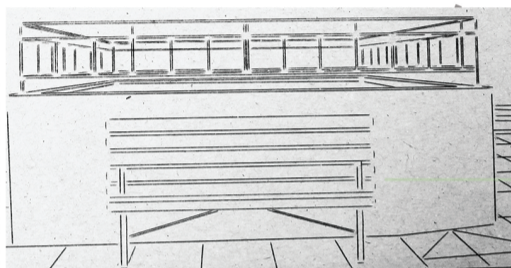
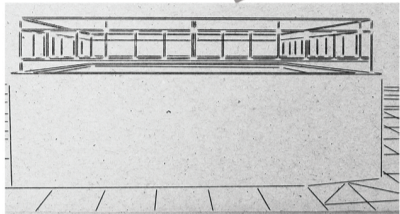

επανάληψη

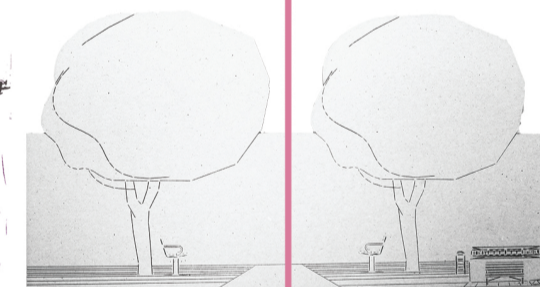
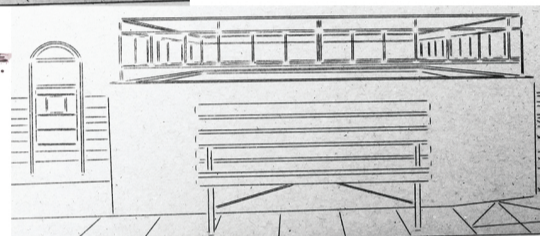

# Μεθοδολογία έρευνας

## Role playing

Οι χαρακτήρες



Ο ονειροπόλος- the dreamer:  
ο ρόλος αυτός απαιτεί απο τον συμμετέχοντα να καταγράψει όσα ακούει κάνοντας επίκληση στην **φαντασία του**. Αυτός ο ρόλος έχει ο στόχο **να μην καταγράψει μόνο τα αρχιτεκτονικά και χωρικά δεδομένα** που ακούει αλλά παράλληλα να φαντάζεται πως οι **άνθρωποι** που είναι εκεί και **ενεργούν** αντιλαμβάνονται ή βιώνουν τον χώρο . Ο ρόλος αυτός εισάγει στη διαδικασία το **ανθρώπινο στοιχείο** ενώ ακούει την περιγραφή συνδιάζοντας έτσι **δράσεις σε έναν φανταστικό χώρο**.



Ο ρεαλιστής-the realist:

ο συμμετέχοντας που έχει αυτόν τον ρόλο καταγράφει υπο το δικό του πρίσμα όσα θεωρεί δομικά στοιχεία του χώρου που του περιγράφεται. Αποτελεί το επίπεδο της αφήγησης που βρίσκεται πιο κοντά στην εικόνα που παρουσιάζεται εφόσον δεν του ζητάται να περιγράψει τα συναισθήματα και τα ενεργήματα των ανθρώπων που είναι βρίσκονται στις εικόνες αλλά μονάχα το περιβάλλον και τα στοιχεία του.



ο αφηγητής-the storyteller:

ο οποίος καλείται να παρουσιάσει τις εικόνες που του έχουν δοθεί προσπαθώντας όσο το δυνατόν περισσότερο να τις περιγράψει αντικειμενικά ,

## Τα εργαλεία

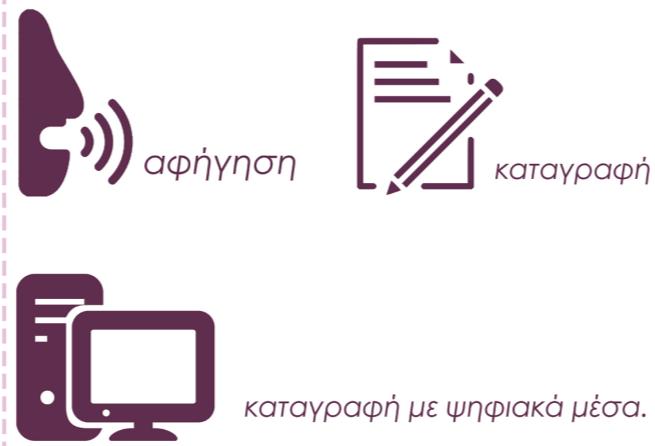

## Τα στάδια

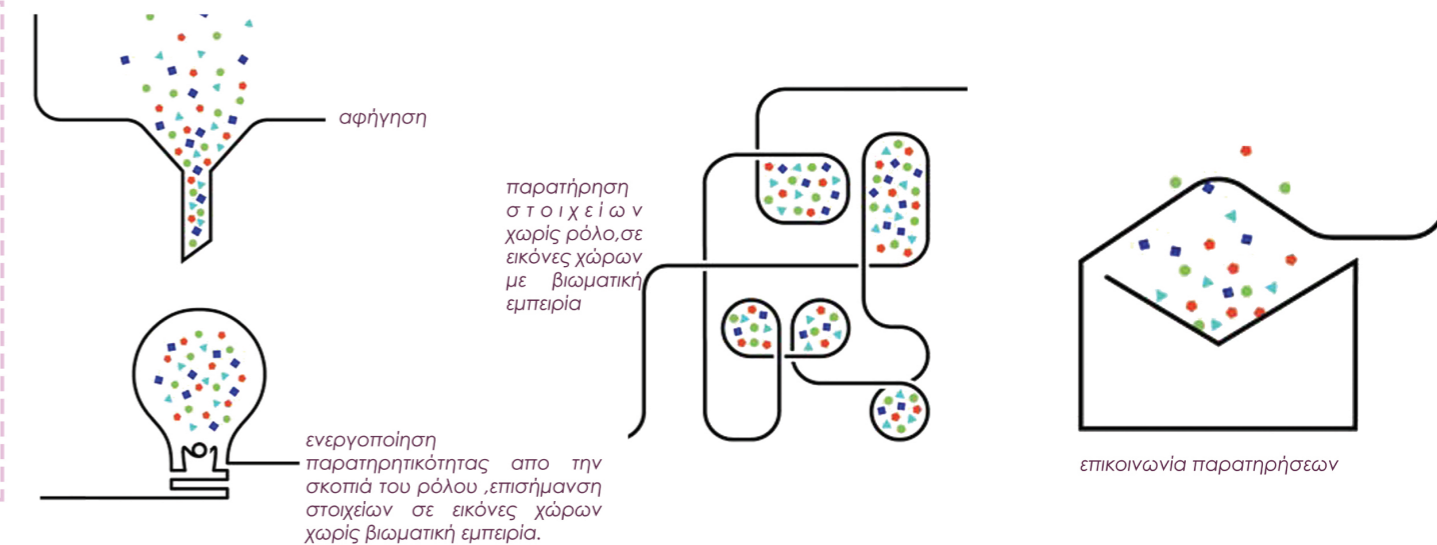

## Συνδυασμοί εργαλείων και διαφοροποιήσεις σταδίων .

πρώτος συνδυασμός

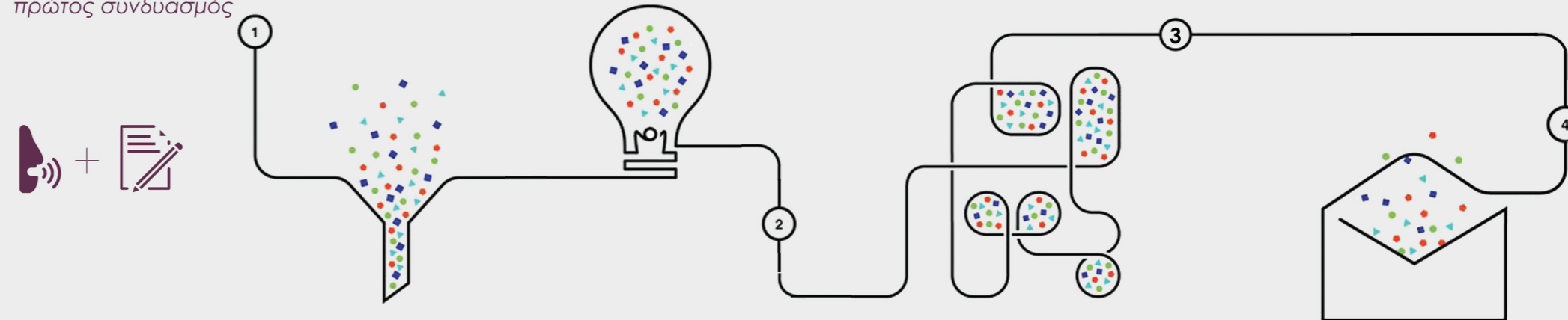

δεύτερος συνδυασμός

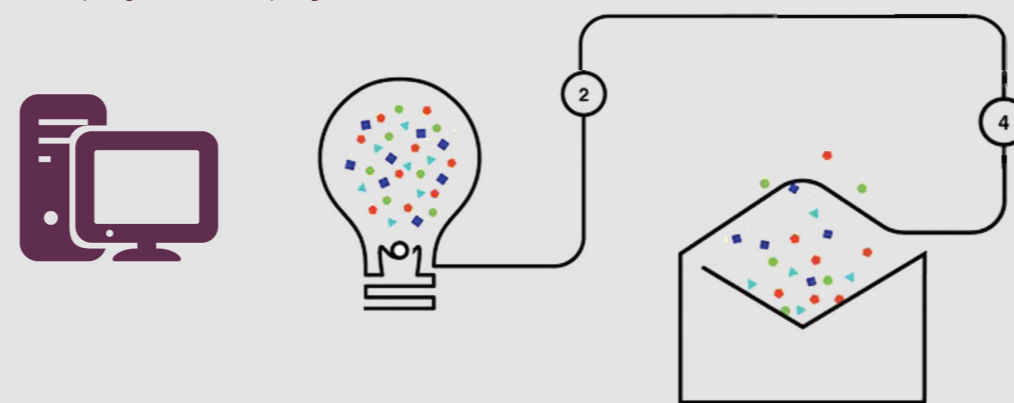

τρίτος συνδυασμός

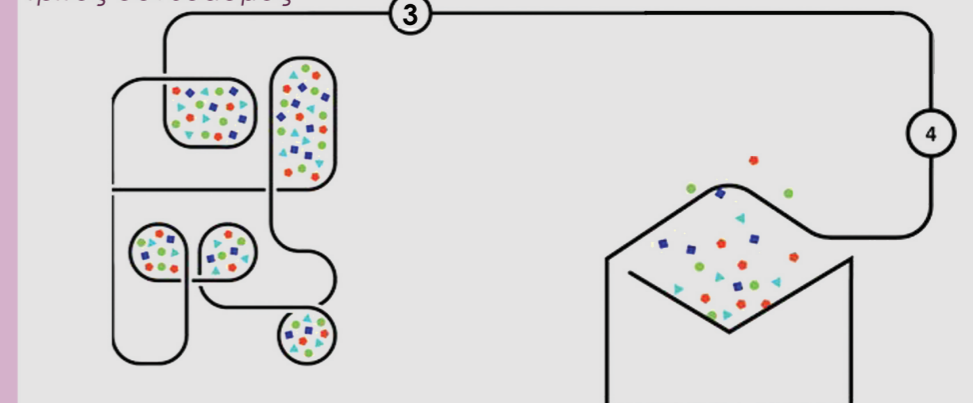

τέταρτος συνδυασμός

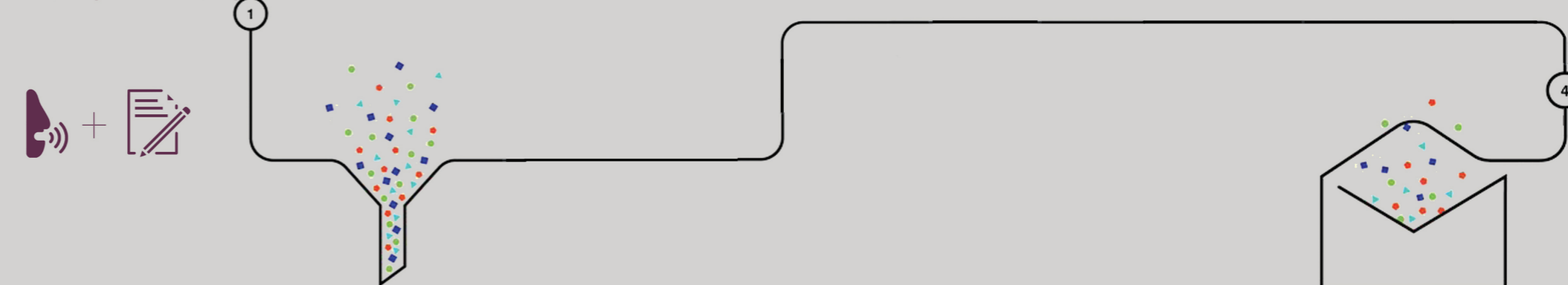

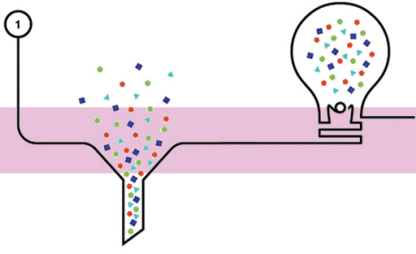

ST: **αρκετά κεντρική πλατεία**, ωστόσο χωρίς να έχει πολύ κόσμο, στο κέντρο υπάρχει **ένα άγαλμα**, το οποίο είναι **περιφραγμένο** με πολύ χαμηλά, τσιμεντένια, στηρίγματα, τα οποία ενώνονται μεταξύ τους με **μικρές αλυσίδες**, οι οποίες είναι καμπύλες, αυτό περιφράζει βασικά το άγαλμα στο κέντρο.

-πλατεία κάτω, έχει ένα τυπικό μοτίβο, σου φαίνεται σαν νούφαρο, **σχεδιασμένο**, το άγαλμα, το περιστοιχίζουν πάλι **φώτα**, εκτός της πλατείας, δηλαδή έξω από τον σχεδιασμό αυτού του νούφαρου, και γύρω από αυτήν υπάρχουν **δύο ιστορικά κτήρια** θα έλεγα, που ίσως ενώνονται, αρκετά παλιά,

-**σκάλες**, οι οποίες κατεβαίνουν σε έναν πιο κεντρικό δρόμο, από αυτήν την πλατεία έχεις **αρκετή θέα**, φαίνεται πως είμαστε σε ένα ακόμη πιο ψηλό ύψος, δηλαδή μπορείς να παρατηρείς την πλατεία από ακόμη πιο ψηλός ύψος και να κατέβεις, κλιμακωτά προς τον δρόμο, και να μπεις στην κυκλοφορία την κεντρική, -ε η διακόσμηση μου φαίνεται αρκετά περιποιημένη, δηλαδή υπάρχουν αρκετά αγάλματα, παλιές εποχές, ίσως ρωμαϊκών χρόνων

-**Τα δέντρα απουσιάζουν** από αυτήν την πλατεία ωστόσο είναι **καταπράσινο** το μέρος κάτω από αυτήν την πλατεία δηλαδή **σαν να αναπληρώνουν την έλλειψη που υπάρχει εκεί**, -και μετά υπάρχει ένα αστικό τοπίο, ευρωπαϊκής πόλης, τσάντες, πολλές τσάντες, κεραίες, παράθυρα άλλα ανοικτά άλλα κλειστά, SP: -Καθίσματα;

ST: **Καθίσματα**, ο κόσμος μπορεί να κάτσει κυρίως στα **σκαλοπάτια** δεν έχει παγκάκια, **έχει κάδους** κυρίως στα σκαλιά της πλατείας ή στα κάγκελα τα τσιμεντένια που κατεβαίνουν προς την πόλη αλλά **καθίσματα απουσιάζουν, παγκάκια**

ST: αυτήν την φωτογραφία διακρίνω **τέσσερα άτομα**, βρίσκομαστε στο κέντρο ενός **πεζοδρόμου**, -πλευρικά του πεζοδρόμου, αριστερά και δεξιά, υπάρχουν **πολλά φώτα**, και υπάρχουν και **πολλά κολονάκια**, μεταλλικά, **δέντρα**, επίσης αρκετά **σωστά** τοποθετημένα κατά τη δική μου οπτική, -ένα σαν **κίοσκι**, παριζιάνικο περίπτερο θα το χαρακτήριζα πιο πολύ,

-εμ, αριστερά όπως το βλέπω, υπάρχουν **πολλά καφέ**, το ένα δίπλα στο άλλο, ωστόσο είναι κλειστά, είναι βράδυ, -είναι ήσυχα, ομίχλη έχει πέσει στην πόλη και στο σημείο εκεί, και πέρα από τα δύο άτομα που περπατούν στο κέντρο του πεζοδρόμου, υπάρχουν και άλλα δύο τα οποία απομακρύνονται από το καφέ, ίσως να ήταν τα άτομα που δούλευαν εκεί, και φεύγουν για να πάνε σπίτια τους, δεν φαίνεται αν είναι δύο άντρες ή δύο γυναίκες, διακρίνονται δύο φιγούρες μόνο,

-**τραπεζάκια** μεταλλικά με επίσης μεταλλικές **καρέκλες**, SP: -Που βρίσκονται; ST: τοποθετημένα έξω, πλευρικά του πεζοδρόμου πάλι, βλέπουμε, οι **πλάκες** κάτω έχουν διαφορετική μορφή, δηλαδή εκεί που περπατάει το ζευγάρι είναι αρκετά **πιο μικρές** οι πλάκες όπως έχουν τοποθετηθεί, **ενώ δίπλα,**

**ΠΙΟ ΜΑΚΡΟ ΣΤΕΝΕΣ και πλατιές,** -υπάρχει μια **ανάμειξη στα υλικά** που έχουν χρησιμοποιηθεί, -εμμ, **τα δέντρα** επίσης διακρίνω ότι είναι **προστατευμένα** με **μεταλλικά στηρίγματα**, υπάρχουν επίσης ένα **μεταλλικό stand** από αυτά τα μεταλλικά τα παλιά, με εικόνες, **εστιάζεις**, στο έδαφος, και σε αυτά που βλέπεις δεξιά και αριστερά, πιο κοντά στο ζευγάρι,

-και ο **φωτισμός** είναι τόσοσ όσος, πάλι, δεν διακρίνεις πολλά πράγματα πίσω στο φόντο, διακρίνεις πιο πολύ, SP: -Είναι στοιχισμένα αυτά; [τα στοιχεία του φωτισμού] ST: -

**στοιχισμένα**, είναι τοποθετημένα, εμ ναι, όπως τα βλέπω εγώ από εδώ το ένα πίσω από το άλλο, SP: -[τα στοιχεία των στοιχείων]

ST: -Ναι σε ίσες αποστάσεις, όπως και τα κολονάκια, σίγουρα όπως και τα δέντρα, γενικά υπάρχει μια **συμμετρία ριζική** σε αυτό που παρατηρώ.



ST: -Λοπόν αυτή η σκηνή μοιάζει με ένα **σκηνικό ταινίας**, πολύ εντυπωσιακό, -πολύ **βιομηχανικό**, πολύ **αστικό**, εμμ, -πάλι **άνθρωποι** ξεχυμένοι στους **δρόμους**,

-**αυτοκίνητα** γεμάτα, **σιδεριές κλιμακοστάσια**, **σκαλωσιές** παντού, **φωτισμένη** αρκετά, αλλά και παράλληλα **σκοτεινή**, **δεν διακρίνεις εύκολα τα πάνω πάνω μέρη της**, πιο πολύ τα χαμηλά, όσα προσεγγίζουν προς τον **δρόμο**

**συνωστισμός**, -γενικά υπάρχει, φουλ, -οι άνθρωποι φαίνεται να βγαίνουν από τα μαγαζιά σωρηδόν, ή να μπάνουν -φαντάζομαι πως **είναι χειμώνας**, -εμμ,

-**φώτα** κυρίως μεταλλικά, πάλι **πολύ μεταλλικό στοιχείο**, **σκουριάς**, του χαλασμένου, του παλιού

-**αλλά παράλληλα και πολύ μοντέρνο**, -δεν πρόκειται για μια πόλη η οποία είναι παραδοσιακή ή ευρωπαϊκή -μου φαίνεται σαν ...

-Φανάρια επίσης, **πολλά φανάρια**, **σημάνσεις**, **αυτοκίνητα παρκαρισμένα**, **αυτοκίνητα που κινούνται**, **υπαίθριες αγορές**, κατά τόπους....

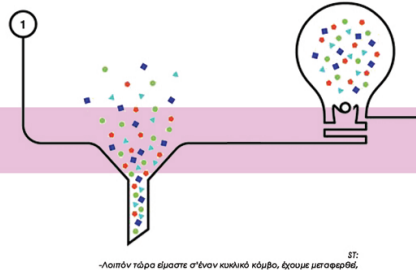

1  
-Λοιπόν τώρα είμαστε σ'έναν κυκλικό κόμβο, έχουμε μεταφορές.

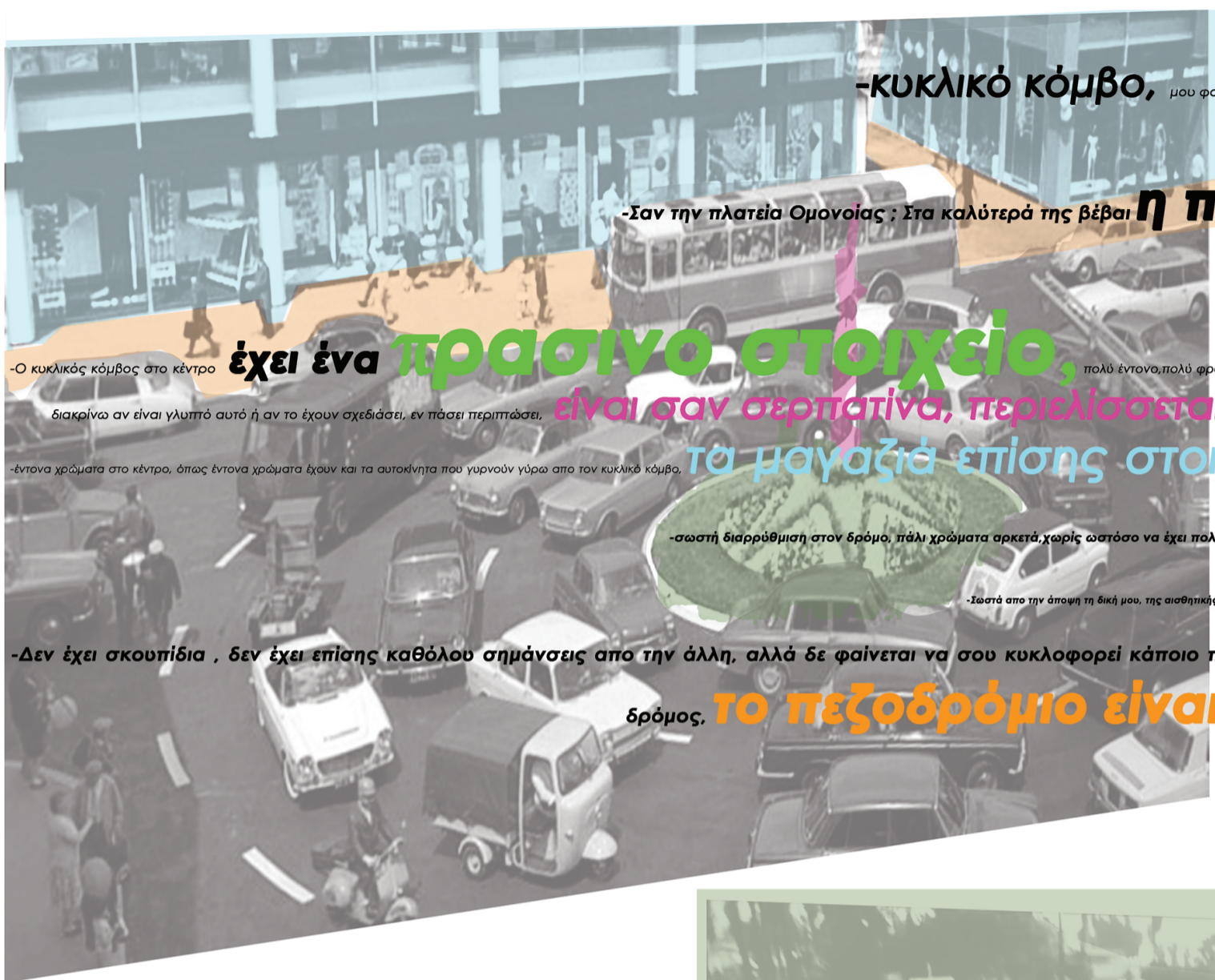

**-κυκλικό κόμβο,**

μου φαίνεται σαν παιχνίδι, απο play mobile, αυτήν την εντύπωση μου αφήνει.

SP:  
**-Σαν τι μοιάζει ; Σαν ποια πλατεία;**

ST:

**-Σαν την πλατεία Ομονοίας ; Στα καλύτερά της βέβαια**

**η πλατεία Ομονοίας.**

**έχει ένα πράσινο στοιχείο,**

πολύ έντονα,πολύ φροντισμένο, σαν καλλιτεχνία σχεδόν, με ένα κεντρικό μεταλλικό, τώρα δεν

διακρίνω αν είναι γλυπτό αυτό ή αν το έχουν σχεδιάσει, εν πάσει περιπτώσει,

**είναι σαν σερπατίνα, περιελίσσεται γύρω απο μία ράβδο,**

**τα μαγαζιά επίσης στοιχισμένα πάρα πολύ**

**σωστά**

το ένα δίπλα στο άλλο,

SP:  
**-σωστή διαρρύθμιση στον δρόμο, πάλι χρώματα αρκετά, χωρίς ωστόσο να έχει πολλά χρώματα η κατασκευή των κτηρίων,χρώματα κυρίως στις βιτρίνες,**

ST:  
**-Σωστά απο ποιά άποψη ;**

ST:  
**-Σωστά απο την άποψη τη δική μου, της αισθητικής της δικής μου, και απο την άποψη ότι, θα βόλευε να κυκλοφορείς σε αυτήν την πόλη, άνετα,**

SP:  
**-Γιατί, τι έχει;**

ST:

**-Δεν έχει σκουπίδια, δεν έχει επίσης καθόλου σημάσεις απο την άλλη, αλλά δε φαίνεται να σου κυκλοφορεί κάποιο πρόβλημα στην κυκλοφορία, αρκετά άνετος ο**

**δρόμος, το πεζοδρόμιο είναι επίσης τεράστιο,**

ST:



**γήπεδο του μπάσκετ,**

στον οριζοντα φαίνεται να έχει

**θάλασσα,**

**και ένα**

**ΥΨΟΣ**

**κτήριο,**

**-Πρόκειται για ένα γήπεδο του μπάσκετ, οι παίκτης δεν φοράνε πλούζες, είναι περισσότεροι σκουροόχρωμοι αλλά είναι δύο ομάδες,**

**-Άλλοι φαίνεται να απολαμβάνουν πιο πολύ τη θέα και το γύρω περιβάλλον,λίγο πιο έξω απο το γήπεδο, -Ένας φαίνεται να κανει ποδήλατο, μια άλλη κάθεται και παρακολουθεί απλά τον αγώνα, φαίνεται αρκετά «ζεν».**

SP:  
**-Έχω και άλλο ;**

ST:  
**-Όπως νιώθεις αν πιστεύεις ότι δεν έχεις να πεις καπ άλλο πάμε στην επόμενη.**

SP:  
**-Νομίζω εξαντλήθηκα σε αυτήν την εικόνα, πάμε στην επόμενη.**

DR:  
**-Άρα εγώ δεν γράφω προτάσεις**

**-Γράφω και λέξεις**

**-Γήπεδο μπάσκετ**

φαίνεται να είναι με μια

**πλατεία**

αριστερά,

και **δέντρα** πίσω.

Α έχει και έναν **μεγάλο τοίχο**

ST:  
**-Φαίνεται πως είναι Νέα Υόρκη,**

**-είναι χιονισμένη**

**-απο τις λίγες φορές που έχει τόσο χιόνι,**

**-οι άνθρωποι φαίνονται να έχουν ξεχυθεί στους δρόμους,**

**-κάνουν, σκι, snowboard, τα πάντα, κουκουλωμένοι όλοι με ρούχα πολύ ζεστά**

**-πάλι είναι όλο φωτισμένη,**

**-πρέπει να είναι στην Times Square**

DR:  
**-Τι εποχή είναι,**

**-μπορώ να ρωτάω;**

ST:  
**-Φαντάζομαι πως είναι Φεβρουάριος..;**

DR:  
**-Όχι τι εποχή..είναι..**

ST:  
**-Α η σύγχρονη φαίνεται,δεν φαίνεται να είναι παλιά.**

**μέσα στην τεχνολογία.**

**-Γιατί είναι πάλι φουλ**

**-Δεν έχουν θέμα απο άποψη ηλεκτρικού ρεύματος,**

**-Φαίνονται πάλι να το ευχαριστιούνται πάρα πολύ,βγάζουν φωτογραφίες,**

**-άλλοι απλά κοιτάνε την φωτογραφία που βγαίνει,εεε,**

**-Παρόλα αυτά υπάρχουν**

**φουλ κτήρια γύρω γύρω**

**-ο κόσμος μπορεί να αποσπάται, απο τη θέα τους,**

**-είναι εντυπωσιακά,**

**-το ΥΨΟΣ τους επίσης εντυπωσιακό,**

**-Παρόσον χιονιά, υπάρχουν άτομα που ακόμα μπανοβγαίνουν στα μαγαζιά,**

**-Μάρκες παντού διαφημίζονται επίσης,**

**-Αεικίνητη πόλη φαίνεται, ζωντανή,**

**-όπως είναι η Νέα Υόρκη κάθε φορά,σαν να μην την έχει επηρεάσει ο χιονιάς,**



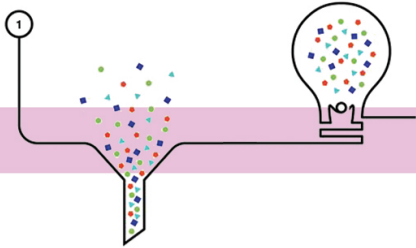

# υπαίθριο σημείο

-Σ' αυτήν την εικόνα βλέπω πάλι ένα **υπαίθριο σημείο** μέσα σε μια πόλη, -η οποία φαίνεται **αρκετά βιοηχανική**, πάλι αστική

**-πολυκατοικίες** σαν να είναι **στιβαγμένες** η μία δίπλα στην άλλη, παράθυρα τα οποία είναι ατάκτως πεταμένα πάνω στο κτήριο, δεν έχουν κάποια συνοχή, ούτε τα κτήρια στην αρχιτεκτονική τους, ούτε σαν δομή απλά είναι ενωμένα αρκετά, **κολλημένα μεταξύ τους**, -ένας υπαίθριος χώρος πάρκινγκ μπροστά

**-ελάχιστα δέντρα, τσιμέντο πάρα πολύ**, -άνθρωποι οι οποίοι κάθονται σκεπτικοί, τέσσερις νέοι συγκεκριμένα, φαίνονται μέλη συμμορίας,

**-εμμ. [κάθονται] πάνω σε κάποια υψώματα από τσιμέντο**, αυτά τα **κλασσικά** που υπάρχουν σε όλες τις πόλεις, που μπορείς να **κάτσεις επάνω τους**

-υπάρχει και ένα υπόγειο πάρκινγκ επίσης, ακριβώς απέναντι από το υπαίθριο, πάλι γκρίζα εικόνα αρκετά σκοτεινή  
SP:  
-Αυτό εκεί με τι μοιάζει να είναι; Αυτός ο χώρος.  
ST:

**-Σαν πλατεία**,  
DR:  
-Τι δείχνει;  
ST:

**-Σαν πλατεία ο χώρος στον οποίο κάθονται**, -πάλι **δεν το αντιλαμβάνεσαι** ευκρινώς,

**ελάχιστο πράσινο**

-πάρκα **στο πάρκο** και παρακολουθούν τι γίνεται γύρω, -η περιοχή αρκετά ερημωμένη,  
-δεν φαίνεται να θέλει κάποιος να ζήσει εκεί,  
-ακόμα και αυτοί που απεικονίζονται δεν θέλουν, μου φαίνεται, να βρίσκονται εκεί,  
-ο καθένας κοιτάει και σε διαφορετικές κατευθύνσεις είναι χαρακτηριστικό,



ST:

-Αμμ, πρέπει να είμαστε πάλι Νέα Υόρκη, **Μανχάταν**, είμαστε σε μια **πλατεία**,

**-Μάλλον στη γέφυρα του Βροoklyn, την πιο γνωστή**, δεν ξέρω αν είναι η γέφυρα του Βροoklyn βέβαια στο Μανhattan, σιδεριές παντού πάλι, **έντονο** το μεταλλικό στοιχείο παντού στη γέφυρα, πλεγμένα μεταξύ τους τα σίδηρα, το χαρακτηριστικό νεοσερκέζικο, πολύ έντονες βάσεις γερές, ανθεκτικές,

-οι άνθρωποι κάθονται, **ένα ζευγάρι κάθεται και τα παρατηρεί**,

-πάνω σε ένα πάλι μεταλλικό **παγκάκι**, **σημάνσεις**, έντονες, πάλι, για τις ζώνες των πεζών, αρκετά προσεγγμένη φαίνεται, **σκάλες και διαβάσεις**, οι οποίες κατεβαίνουν προς τα κατώ, ίσως και να είναι υπόγειες, υπάρχει ένα διαχωριστικό, ανάμεσα στη σκάλα της υπόγειας διάβασης και του υπόλοιπου χώρου,

**ΤΕΡΑΣΤΙΟ κασπώ**, μ' ένα φυτό μέσα,

-Αυτά τι είναι;  
ST:

-Αυτά μου φαίνονται σαν κρουνοί, σαν πυροσβεστικοί κρουνοί, αλλά πιο μακρόστενοι, τώρα δεν ξέρω αν είναι **κάγκελα** απλά

DR:  
-Θάλασσα υπάρχει;  
ST:  
-Φαντάζομαι πως μπροστά υπάρχει ο Hudson River.



ST:

-Εμμ, αυτό μου δημιουργεί μεγάλη **δυσφορία**.  
SP:  
-Γιατί;  
ST:

-Ενώ φαίνεται αρκετά φωτισμένο στο βάθος, το πλάνο έχει εστιάσει σε κάτι πολύ σκοτεινό, -μόνο **μία - δύο λάμπες** φωτίζουν, φαίνεται σαν τοπίο από **εικόνα καταστροφής** ας πούμε, κάτι έχει περάσει από πάνω και το έχει καταστρέψει, εμμ **-κτήρια πολύ ψηλά παντού**, Τα οποία είναι φωτισμένα στο πίσω μέρος, μπροστά φαίνεται σαν να έχει διακοπεί το ρεύμα στα κτήρια, μόνο οι λάμπες πάνω στον δρόμο φωτίζουν την περιοχή αυτή, εμμ,

-κάποια **εργοτάξια**, στο κέντρο, ένα εργοτάξιο βασικά έχει σκάψει, έχει δημιουργήσει τεράστια αναστάτωση, κόσμος δεν κυκλοφορεί, κανένας άνθρωπος δεν υπάρχει, απουσιάζει δηλαδή το ανθρώπινο στοιχείο,

**-υπάρχει αρκετή τεχνολογία**,  
SP:  
-Μοιάζει με καμία άλλη πλατεία;  
ST:

**-Αυτή; Με της Νέας Υόρκης θα μπορούσε, με την Times Square**, αλλά πολύ πιο σκοτεινή στο μπροστινό της μέρος,

-εμμ, ένα ανάμεικτο τοπίο γενικότερα, αυτό που είπαμε, **απευσιάζει το ανθρώπινο στοιχείο εντελώς**, σου δημιουργεί **έντονη δυσφορία**, αυτό που βλέπεις, λόγω της βροχής, **χώμα ξεχειλίζει** από παντού, δεν περιορίζεται από κάπου αυτό,  
SP:  
-Τα φώτα και οι κρουνοί έχουν πάλι και εδώ συμμετρία ή κάτι τέτοιο;  
ST:

**-Όχι καμία συμμετρία**.  
**-βιομηχανική**

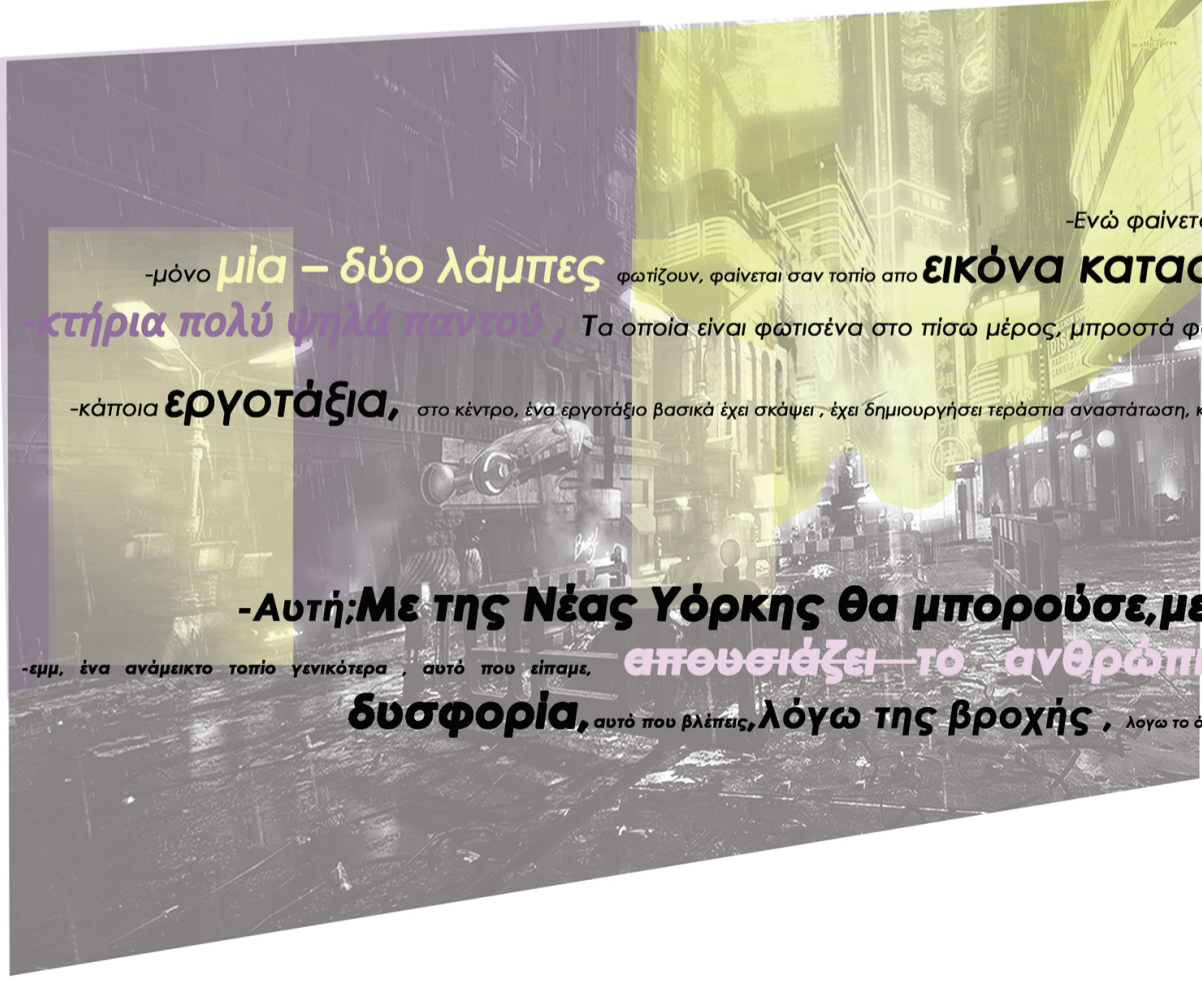

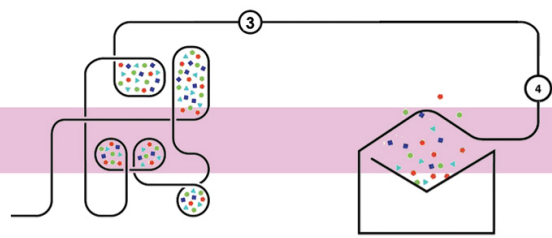

ουρανός  
 παράθυρα  
 στοές  
 άνθρωποι  
 πεζόδρομοι  
**δρόμος**

Προτάσεις  
 ο δρόμος να γίνει  
**πεζόδρομος**

παγκάκια και  
**υπόστεγα** δίπλα στον δρόμο  
 διαβάσεις



μπλε  
 κτίριο  
**Γρασίδι**  
 πλατεία χώμα

2-3 **παγκάκια** για να κάθονται οι άνθρωποι

**4-5 φώτα** για το βράδυ σε σημεία που είναι σκοτεινά

**πλακόστρωση** για πρόσβαση με ποδήλατα

**στέγαστρο** σε περίπτωση βροχής κοντά στην πλατεία

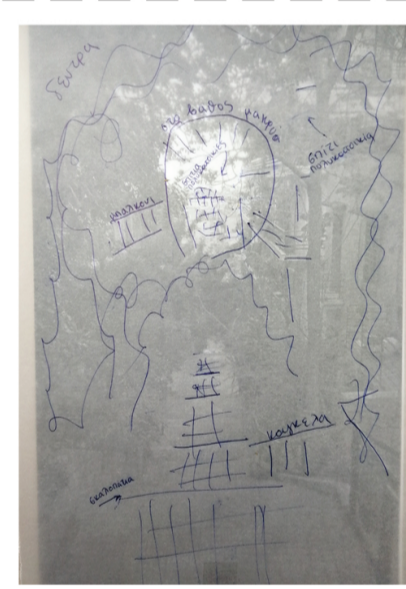
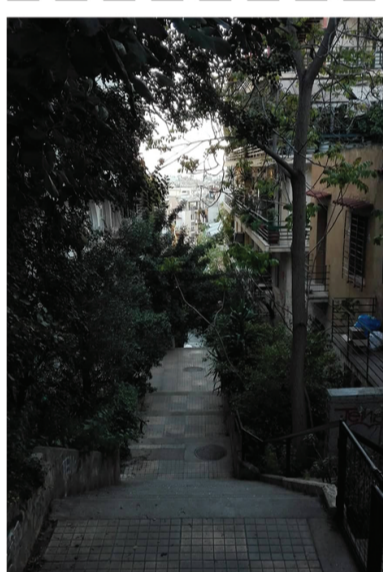

**Δέντρα**  
 σπίτια / πολυκατοικίες  
 κάγκελα  
 σκαλοπάτια  
 μπαλκονάκι

επειδή υπάρχουν πολλά σκαλοπάτια θα βοηθούσε κάποια **υποδομή για ΑΜΕΑ ή για τα κατότσια (π.χ. Τσιμεντένια ράμπα)**



**λάμπα**  
 συντριβάνι με πέτρες  
**Δέντρα**  
 δρομάκι

να μην υπήρχε το **συντριβάνι** γιατί καταλαμβάνει πολύ χώρο με αποτέλεσμα να μην μπορεί να κινηθεί ο κόσμος με άνεση

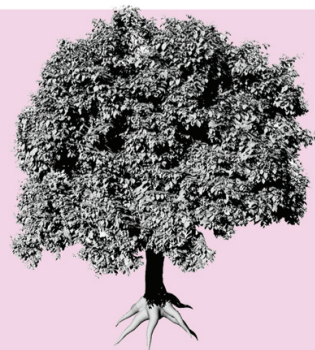
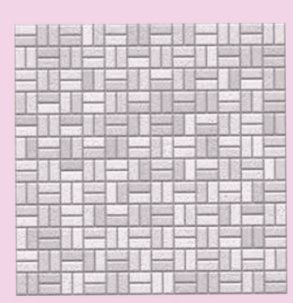

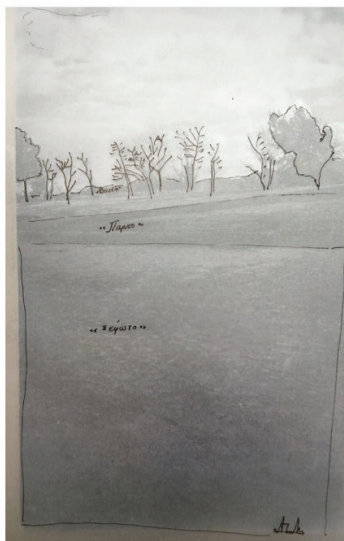
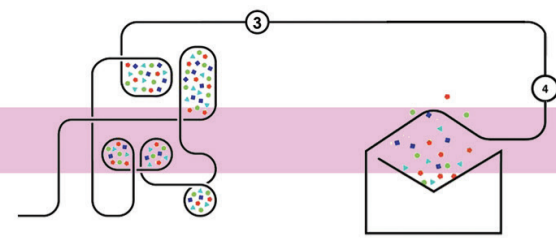

Βουνά

Πάρκο

Ξέφωτο

Προτάσεις

πουφ και πάγκους  
εκθεσιακούς χώρους  
γλυπτά διάσπαρτα

ΚΙΟΣΚΙ  
παγκάκια



ουρανός

Διακοσμητικά

χώμα

Δέντρα

Γρασιδί

παγκάκι

άνθρωποι

δημόσιες τουαλέτες  
φωτισμός  
συντριβάνι

ΚΙΟΣΚΙ  
πλακόστρωτο

υπόστεγο για βροχή



ουρανός

σπίτια / πολυκατοικίες

παγκάκι

μπαλκονάκι

Γρασιδί

καγκελάκια δίπλα/  
κατα μήκος των  
σκαλοπατιών



κάγκελα

Δέντρα

συννεφάκια

ένα μικρό ΚΙΟΣΚΙ  
θάμνοι αντί για κάγκελα

φώτα

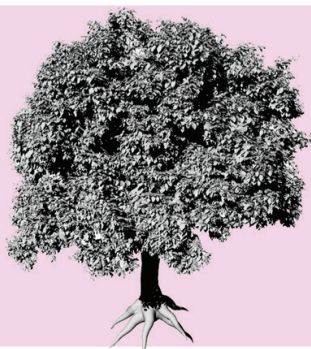
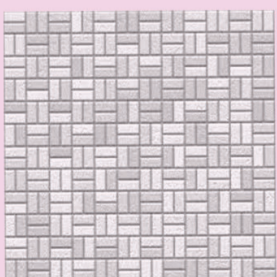

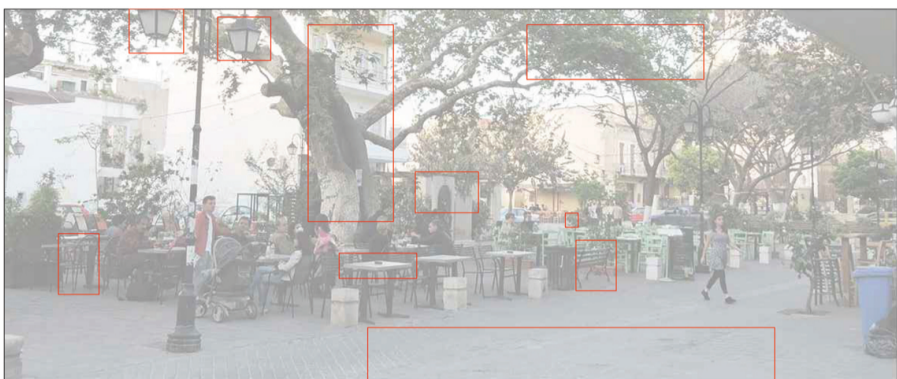
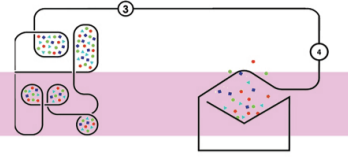

φωτισμός

φύτευση

τραπέζια

παγκάκι

καρέκλες

πλακόστρωση



φύτευση

φωτισμός

κτίρια

παγκάκι

στέγαστρο

[πρόταση συμμετέχοντος]

πλακόστρωση



συρμάτινα όρια

φύτευση

υψώματα

απο  
τσιμέντο

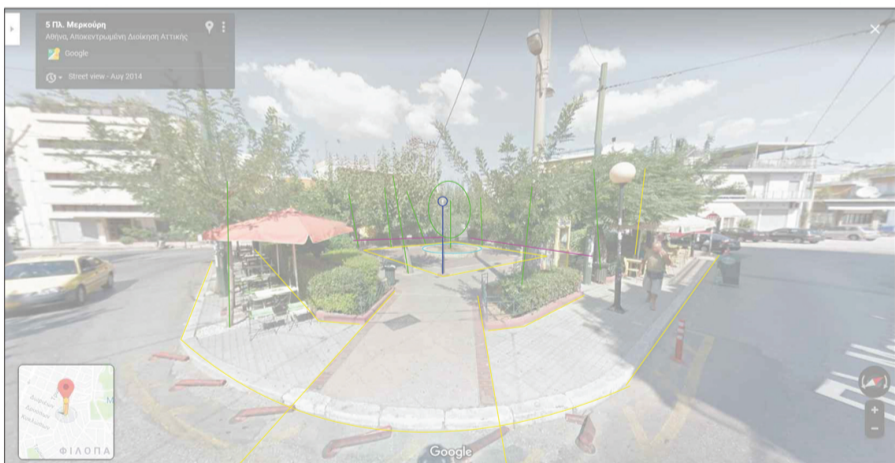

φύτευση

πλατεία

φωτισμός

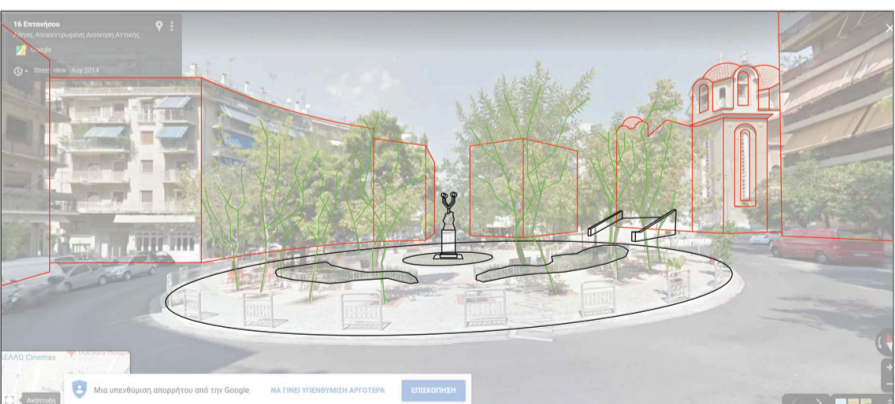

Δέντρα

κτίρια

πλατεία

άγαλμα

φύτευση

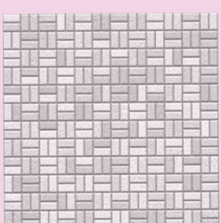

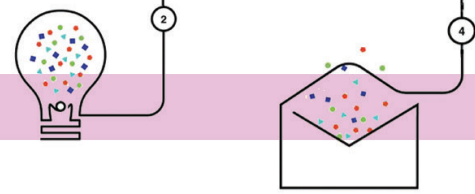

φωτισμός

περίπτερα  
ανακοινώσεων

άνθρωποι

όρια - κολωνάκια

πλακόστρωση

πλακόστρωση



Αφηγητής : Βλέπω μια στάση λεωφορείου η οποία βρίσκεται κάπου στα εξάρχεια , έχει 4 ανθρώπους γύρω, μια γυναίκα που κάθεται στην στάση, έναν άντρα που κάθεται στο δίπλα παγκάκι μια γυναίκα όρθια κάτω από το στέπαστρο της στάσης και έναν άντρα που περπατάει προς αυτήν. Δίπλα στην στάση που δεν φαίνεται ολόκληρη είναι γκρί και μπροστά πάνω στο πεζοδρόμιο γκρι κολωνάκια . Στην εικόνα φαίνεται

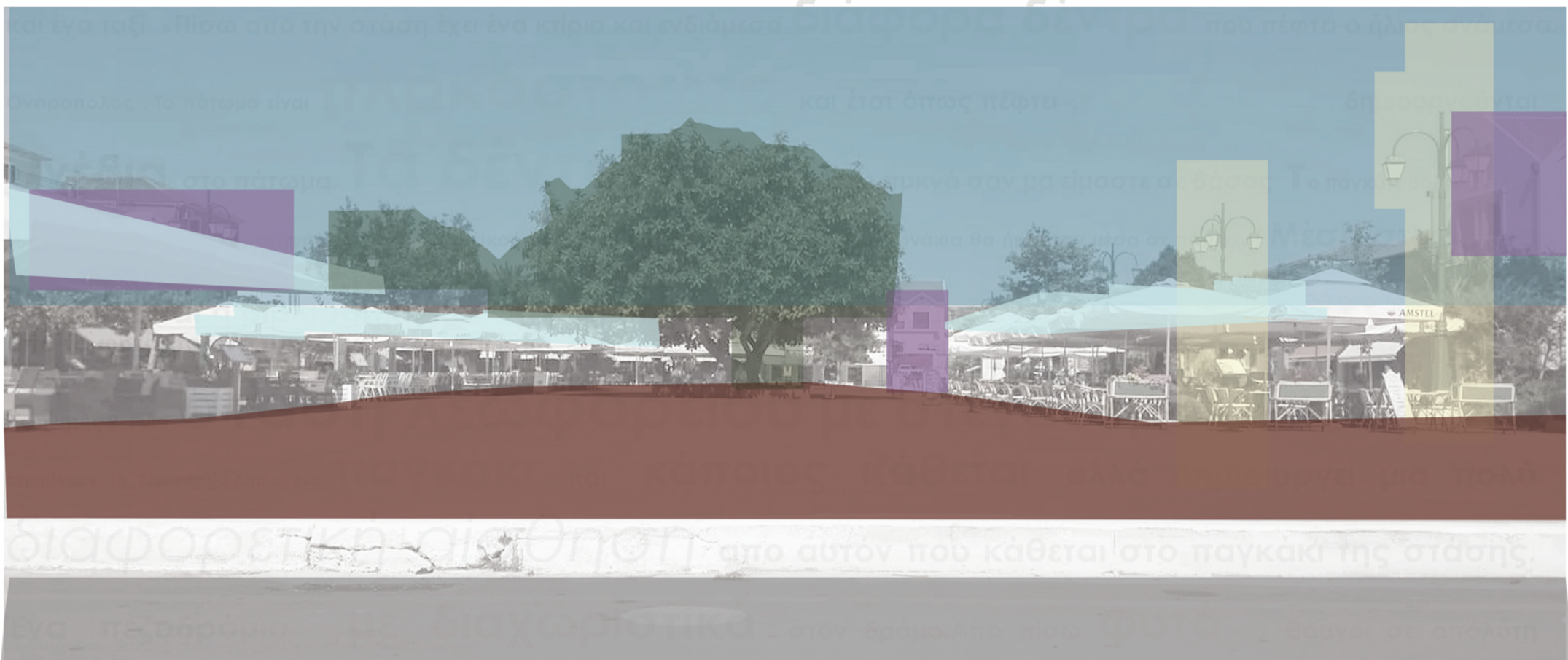

**συμμετρία** και διάφορα ψηλά **δέντρα**. Ένας κάδος απορριμμάτων ανάμεσα στην στάση και το παγκάκι  
 αφηγητής 1: βλέπω ένα μεγάλο **δρόμο** στο τέλος του έχει ένα σκαλί για να ανέβεις πάνω στην πλατεία όπου δεξιά και αριστερά έχει διάφορες **ομπρέλες** που καλύπτουν τα **τραπεζάκια** από τα **μαγαζιά** που ρίσκονται από κάτω. Σε όλη την έκταση της πλατείας έχει διάφορα **ΨΗΛΑ ΦΑΝΑΡΙΑ** στο κέντρο της εικόνας έχει ένα **μεγάλο δέντρο**. Πίσω φαίνεται ένα **κτίριο** και από πάνω φαίνεται ο **ουρανός** ο οποίος είναι πολύ καθαρός • Ανάμεσα από τα κτίρια έχει διάφορα **δέντρα** διάσπαρτα. Η **πλατεία** είναι σχεδόν άδεια. Το κάτω μέρος της εικόνας είναι γκρι και το πάνω γαλάζιο.

ονειροπόλος : **δε μου αρέσει καθόλου** πολύ **έντονη** η εικόνα του **τσιμέντου**. Πολύ κακή η επιλογή **ομπρελών** για σκιά ενώ θα μπορούσαν να υπάρχουν **δέντρα** για φυσική σκίαση. **Καφετέριες** και από την άλλη **πολύς άδειος** χώρος στην **πλατεία**. Κακή κατανομή. Κάτι λείπει νιώθω **από μπροστά** . Σκέφτομαι ότι με έναν **χαμηλό φωτισμό** **ισομοιρασμένο** , αυτό το τοπίο θα μ'άρεσε για βραδινή βόλτα. Βέβαια ο άδειος χώρος προσφέρεται να **παίζουν τα παιδιά** . Όμως **είναι και ο δρόμος ακριβώς** κάτω • Αν υπήρχε ένας **φυσικός φράχτης δέντρων** θα ήταν ιδανικό για παιδιά.

αφηγητής 2 : Μια μεγάλη **πλατεία** με **μαγαζιά** και **ομπρέλες** πάνω από τα **τραπεζάκια**. Ένας ανεκμετάλλευτος **μεγάλος χώρος** με **συμπικνωμένα** τα **μαγαζιά** τριγύρω. Περιφεριακά υπάρχουν **κτίρια** **διαφορετικού** χρώματος. Ζέστη και **τσιμέντο**. **Φώτα**, Ένα **μεγάλο δέντρο** στη μέση . Στο βάθος ένα **κτίριο** , τα **κτίρια** έχουν σκεπές. Η πλατεία **διαχωρίζεται από τον δρόμο** επειδή είναι **υπερυψωμένη** γιατί έχουν το ίδιο χρώμα. Θα μπορούσε να είναι ένας **ΜΕΓΑΛΟΣ ΔΡΟΜΟΣ**.



Αφηγητής 1: βλέπω έναν **πλάτανο** που βρίσκεται σε ένα **μαγαζί** στορογγυλό και φτιαγμένο από **πέτρα** που πάνω έχει **διάφορες** **γλάστρες**. Πίσω έχει ένα **κτίριο** φτιαγμένο από **τούβλα** ή **πέτρα** και **φανάρια**. Κάτω στην πλατεία έχει

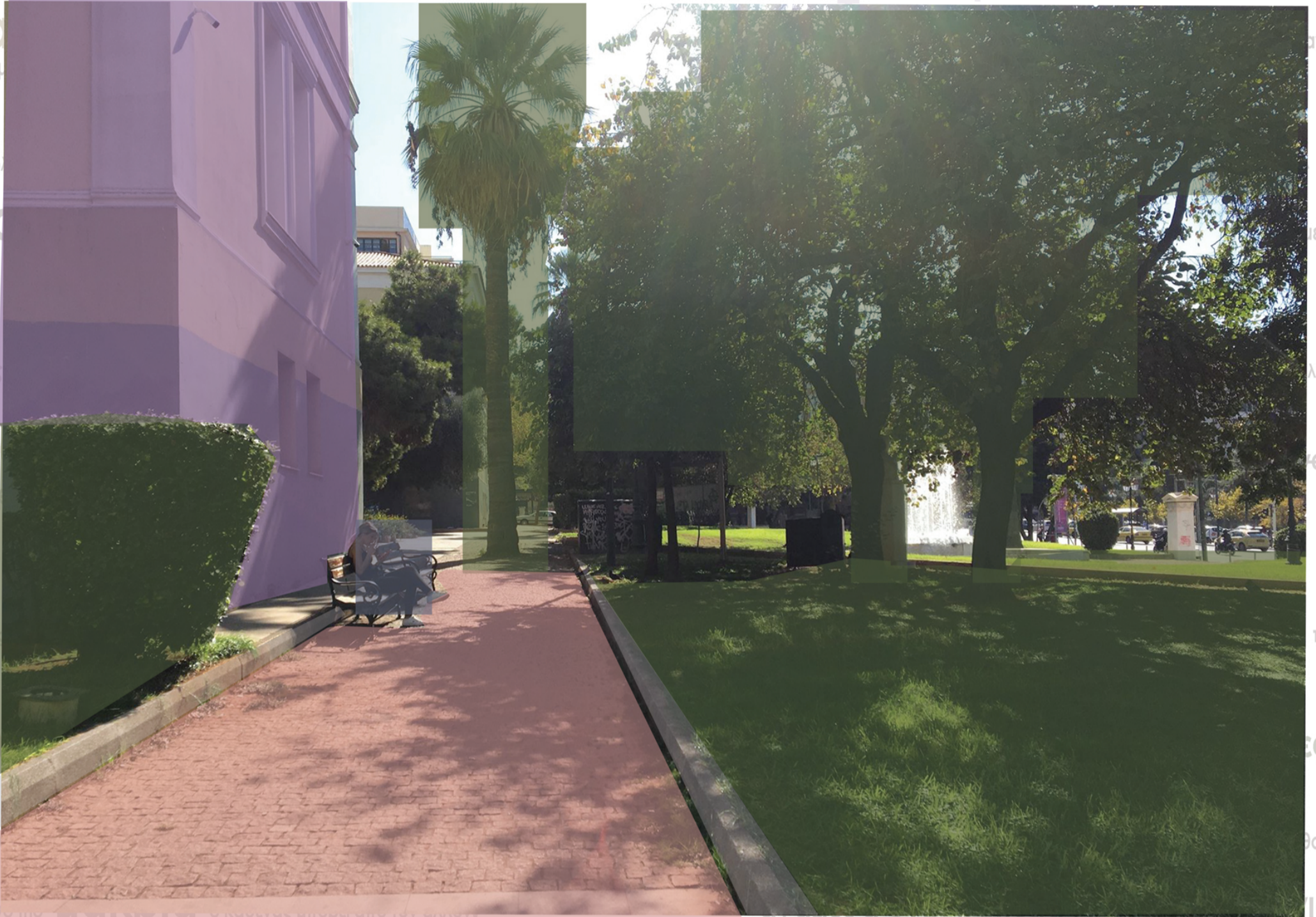

περνούν ανάμεσα. Μου θυμίζει ο τρόπος που καλύπτου οι άνθρωποι τον χώρο στο μετρό.

εικόνα 3η

Αφηγητής 1: Αριστερά βλέπω ένα **κτίριο** πάνω σε ένα μικρό **σκαλοπατάκι**, γκρι με μπλε και

άσπρο στο παράθυρο. Μπροστά βλέπω δύο **παγκάκια** στο ένα κάθεται μια **κοπέλα**. Όπως κοιτάζω την φωτογραφία βλέπω έναν **θάμνο** τετράγωνο. Απέναντι έχει **πράσινο χορτάρι** (γκαζόν) και πάνω **λίγα δέντρα**

**διάσπαρτα**. Το κτίριο με αυτό το διαχωρίζει ένας **πλακόστρωτος δρόμος**. Προς το τέλος του δρόμου έχει έναν **φοίνικα** και **άλλα δέντρα** από πίσω. Πίσω από αυτά ένα **ακόμα κτίριο**. Στο βάθος της εικόνας και προς τα δεξιά έχει ένα **συντριβάνι** κάτι σαν πλατεία και τέμα δεξιά δρόμο με διάφορα αυτοκίνητα.

Ονειροπόλος: Ο **φοίνικας** τέλειος. Μαζί με το πάνω μέρος του **κτιρίου** θυμίζουν **παλιά Αθήνα με τα αρχοντικά σπίτια**. Το **γκρί** κάτω κομμάτι σαν φυλακή. Το δρομάκι φαίνεται **καθαρό και άνετο**. Η ύπαρξη **συντριβανιού** δίνει μια **εντελώς δροσερή αίσθηση** και μια **ανάσα** μαζί με το **γκαζόν**. Ο ήλιος κάνει τα **δέντρα** να φαίνονται πιο πυκνά. Το κάτω αριστερό κομμάτι της εικόνας είναι πιο καταθλιπτικό σε σχέση με το πάνω δεξιά.

Αφηγητής 2: ένα **πάρκο**, ένα **πλακόστρωτο** δρομάκι σε **ημίφως**. Ένα **παγκάκι** με μια **κυρία** να ρεμβάζει. Αριστερά ένας **θάμνος** σε απόλυτη **συμμετρία** κλαδεμένος. Ένα **ψηλό κτίριο** καθαρό σχεδόν αδιάφορο που δεν σου τραβάει την προσοχή και σε κρατάει στο κλίμα

που υπάρχει στο πάρκο. Το **γρασίδι** είναι **περιποιημένο** και **κουρεμένο**. Άλλο ένα **δρομάκι**. Πάμω στο δρομάκι ένα **ψηλό δέντρο**. Παρατηρώ πως οι χώροι που έχουν **πράσινο** είναι σαν **προστατευμένοι** και **υπερυψωμένοι**. Στο βάθος ένα **συντριβάνι** χωρίς χρησιμότητα για εμένα απλώς σου δημιουργεί μια **αίσθηση δροσιάς**.

για να κάτσεις και να παρατηρήσεις τους περαστικούς. Αν δεν υπήρχαν η στάση και τα παγκάκια θα ήμασταν μέσα σε πάρκο. Μέσα στο κτίριο



Μη ζω είναι η βιβλιοθήκη και θα μου άρεσε πολύ να υπάρχουν ένα παγκάκι και κάποιο φυτό που να σε οδηγεί μέσα και ίσως ένα μικρό κατάφωτο προαύλιο.

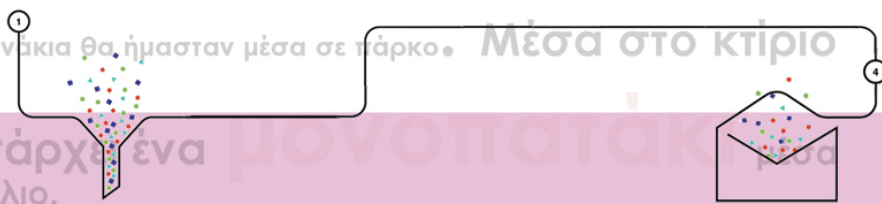

Αφηγητής 2 : μια **στάση λεωφορείου με στέγαστρο** κάποιιοι κάθονται και περιμένουν το λεωφορείο. Δίπλα ένα **παγκάκι** και κάποιος κάθεται αλλά δημιουργεί μια πολύ



κάθεται στο παγκάκι της στάσης.

πίσω **φυτά** , θάμνοι σε απόλυτη ποικιλία ανάμεσα στην στάση και το παγκάκι

βλέπω άλλη μια **στάση λεωφορείου** αυτή τη φορά από το πλάι. Όπου επάνω έχει και μια **διαφήμιση**. Μπροστά από την στάση

όπως κοιτάζω έχει 3 **δέντρα** σε ευθεία και ενδιάμεσα από τα δύο δέντρα έχει μια πινακίδα . Στον δρόμο φαίνονται απέναντι κτίρια και αμάξια παρκαρισμένα και στον δρόμο που βρίσκεται η στάση έχει αμάξι που έχει καβαλήσει το πεζοδρόμιο. Βλέπω πίσω από την στάση 2 παγκάκια που και ακριβώς πίσω κάγκελα και ένα **ΜΕΓΑΛΟ**

**κτίριο** κίτρινο με λίγο μπορντώ. Πάλι βλέπω 3

**ανθρώπους** να περιμένουν. Το πεζοδρόμιο έχει 2 **άσπρες** και μια **γκρι** και ξανά 3-4 **άσπρες λορίδες**.

Στην εικόνα βλέπω και μια κολώνα με διάφορα χαρτιά επάνω.

ονειροπόλος: Μέσα στα εξάρχεια πολύχρωμα και διαφορετικά πράγματα παντού. Μέσα σε μια μόνο εικόνα:

**παράθυρα** , **παγκάκια** , **δέντρα** , **περαστικοί** , **αυτοκίνητα** , **αφίσες** , **γκράφιτι!**

Δίνουν **ΧΡΩΜΑ** και χαρακτήρα στους τοίχους και το **ΦΩΣ** σαν να κρύβεται ανάμεσα από **τα κτίρια** αλλά βρίσκει δρόμο να φανεί. Ωραία τα σχέδια κάτω από τα παράθυρα και ωραίο που τα παράθυρα είναι κόκκινα και τουρκουάζ. Τα παράθυρα, οι πόρτες, και γενικά τα ανοίγματα δίνουν μια **αίσθηση επικοινωνίας εσωτερικού και εξωτερικού χώρου**.

Αφηγητής 2: Η εικόνα μου δίνει την αίσθηση πως περπατάω εγώ στο πεζοδρόμιο. **Δεν έχει πολύ χώρο** Σ' ένα πεζοδρόμιο **δύο παγκάκια** και μια **στάση λεωφορείου**. Τα παγκάκια **πολύ χρήσιμα** συνήθως κάθονται σε αυτά όταν περιμένω εκεί γιατί έχει πολύ κόσμο. **Τρία δέντρα** και **κάγκελα** για την περιφραγή των **κτιρίων**. Ένα αυτοκίνητο πάνω στο πεζοδρόμιο κάποιους περαστικούς να διασχίζουν το πεζοδρόμιο και μια πινακίδα κυκλοφορίας.

Αφηγητής 1: Αριστερά βλέπω ένα **κτίριο** πάνω σε ένα μικρό **σκαλοπατάκι**, γκρι με μπλε και

μπρο στο **πατάκι**. Μπροστά βλέπω δύο **παγκάκια** στο ένα κάθεται μια **κοπέλα**. Όπως κοιτάζω την φωτογραφία βλέπω έναν

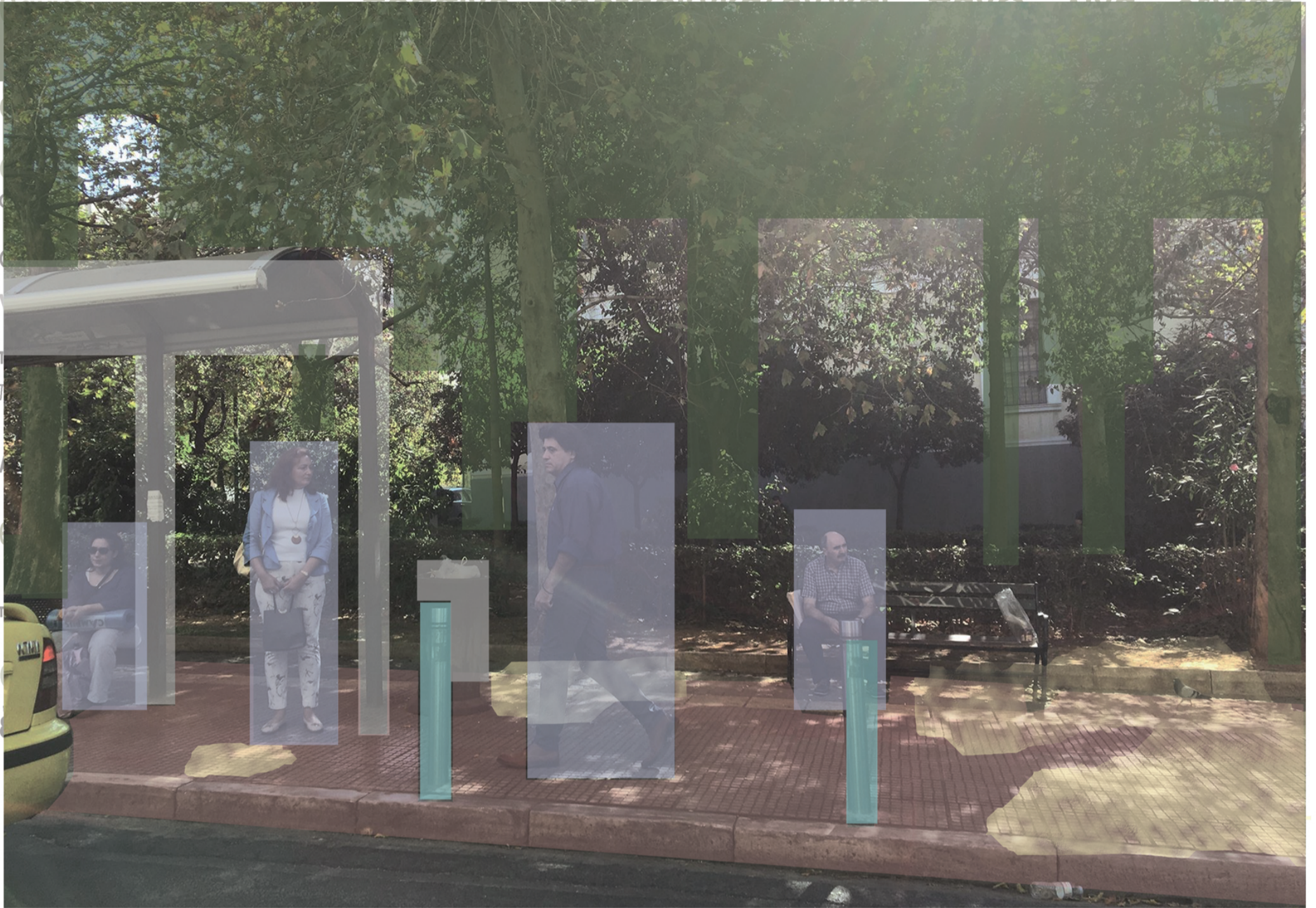

Αφηγητής : Βλέπω μια **στάση λεωφορείου** η οποία βρίσκεται κάπου στα εξάρχεια , έχει **4 ανθρώπους** γύρω, μια γυναίκα που κάθεται στην στάση, έναν άντρα που κάθεται στο διπλανό παγκάκι μια γυναίκα όρθια κάτω από το σκέπαστρο της στάσης και έναν άντρα που περπατάει προς αυτήν. Δίπλα στην στάση που δεν φαίνεται ολόκληρη έχει έναν **γεμάτο κάδο** και μπροστά πάνω στο πεζοδρόμιο **γκρι κολωνάκια** . Στην εικόνα φαίνεται και ένα ταξί . Πίσω από την στάση έχει ένα κτίριο και ενδιάμεσα **διάφορα δέντρα** που πέφτει ο ήλιος ανάμεσα.

Ονειροπόλος : Το πάτωμα είναι **πλακόστρωτο** και έτσι όπως πέφτει **το φως** δημιουργούνται **σχέδια** στο πάτωμα. **Τα δέντρα** φαίνονται τόσο πυκνά σαν να είμαστε σε δάσος **Το παγκάκι** βολεύει τέλεια για να κάτσεις και να παρατηρήσεις τους περαστικούς. Αν δεν υπήρχαν η στάση και τα κολωνάκια θα ήμασταν μέσα σε πάρκο. **Μέσα στο κτίριο** νομίζω είναι η βιβλιοθήκη και θα μου άρεσε πολύ να υπάρχει ένα **μονοπατάκι** μέσα από τα φυτά που να σε οδηγεί μέσα και ίσως ένα μικρό κατάφωτο προαύλιο.

Αφηγητής 2 : μια **στάση λεωφορείου με στέγαστρο** κάποιος κάθονται και περιμένουν το λεωφορείο. Δίπλα ένα **παγκάκι** και κάποιος κάθεται αλλά δημιουργεί μια πολύ **διαφορετική αίσθηση** από αυτόν που κάθεται στο παγκάκι της στάσης. Ένα πεζοδρόμιο **με διαχωριστικά** στον δρόμο. Από πίσω **φυτά** , θάμνοι σε απόλυτη **συμμετρία** και διάφορα ψηλά **δέντρα**. Ένας **κάδος απορριμμάτων** ανάμεσα στην στάση και το παγκάκι **ριζιζήληο**

# Δημόσιος χώρος



αναζήτηση εργαλείων για την καλύτερη κατανόηση του.

κοινωνικές επιστήμες

ραγδαία εξέλιξη των τεχνολογικών μέσων

επαναπροσδιορισμός αναθεώρηση

\_νέα υλικά  
\_νέα εργαλεία

\_νεα ανάγνωση του δημόσιου χώρου

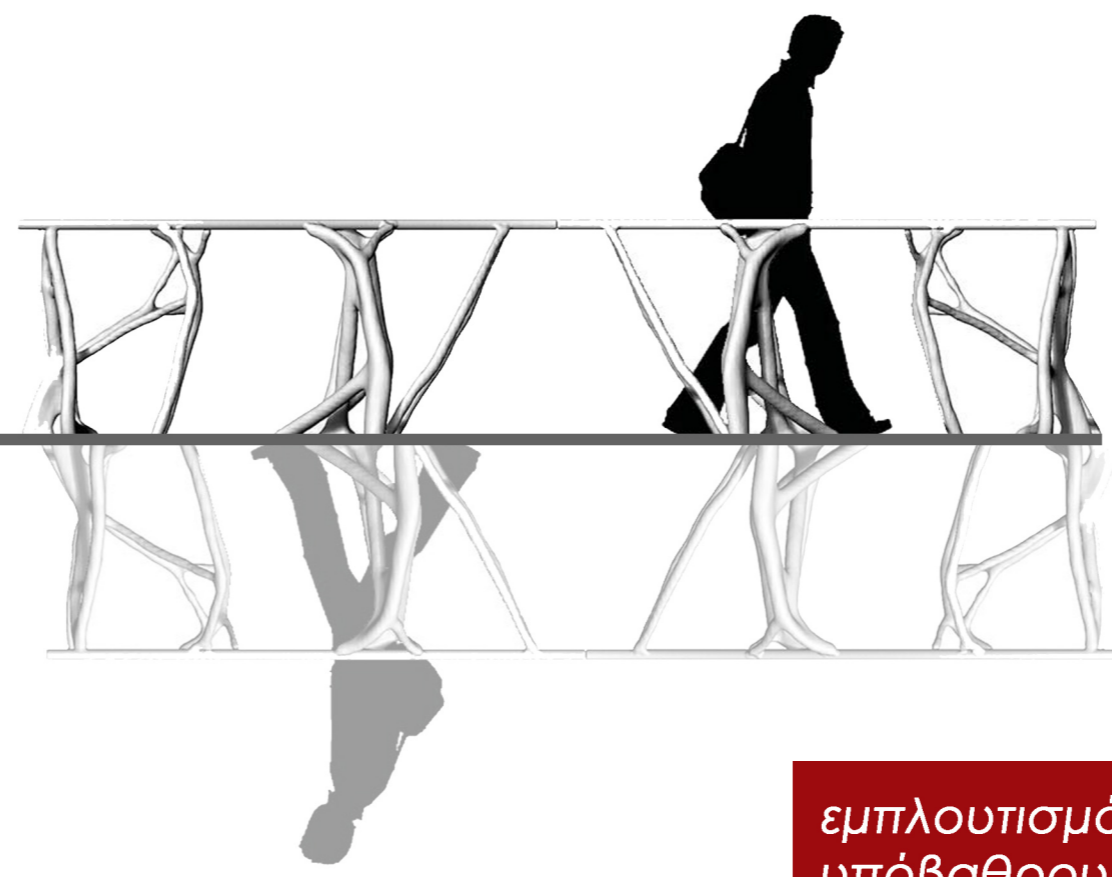

επεξήγηση του ως σύστημα

εμπλουτισμός θεωρητικού υπόβαθρου από άλλες επιστήμες

τεχνολογικά εργαλεία απεικόνισης και καταγραφής αλλαγών

Δημόσιος χώρος

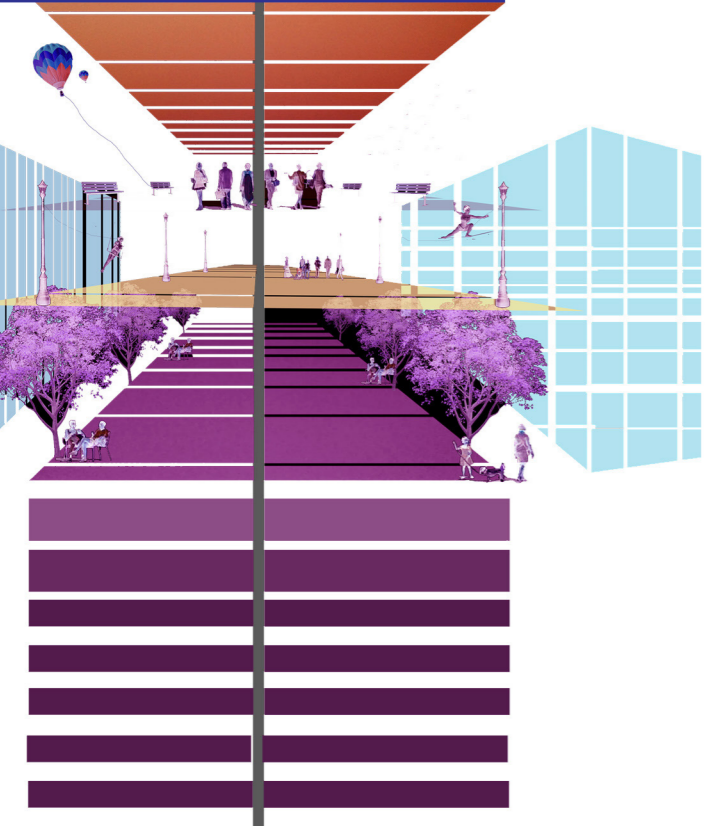

Πολύπλοκο σύστημα



**δυναμικές** ανάμεσα στις πράξεις, **τη ροή**  
**και τα συμβάντα.**

εξερεύνηση νέας μορφής χώρου --->  
διαδίκτυο

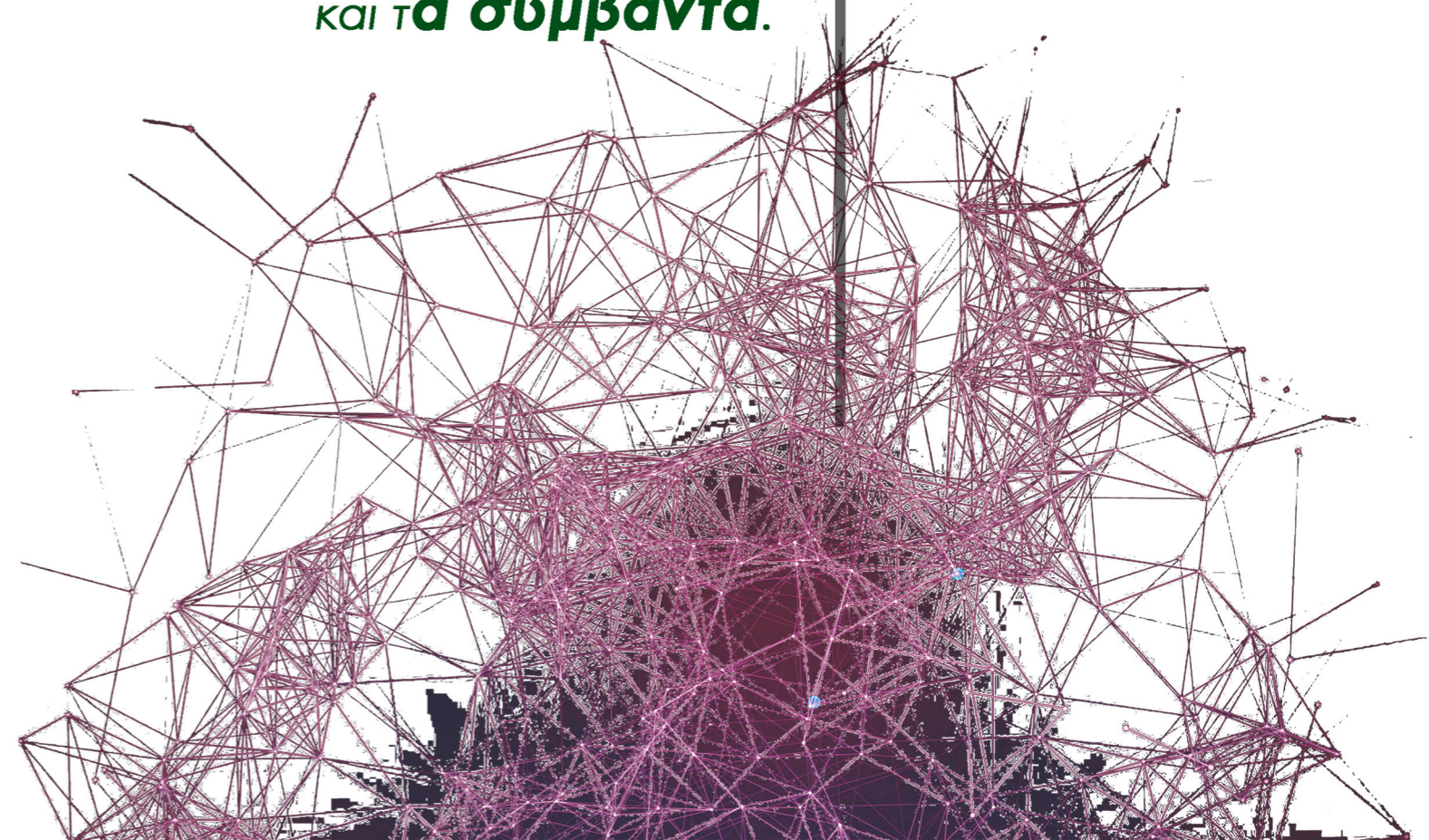

# Κατασκευή μοντέλου και δοκιμές μεθόδου.

## software

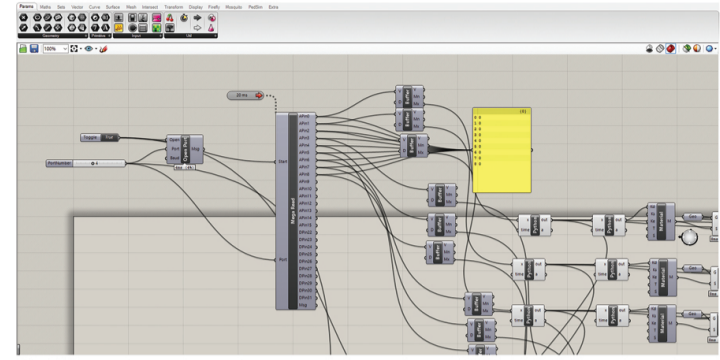
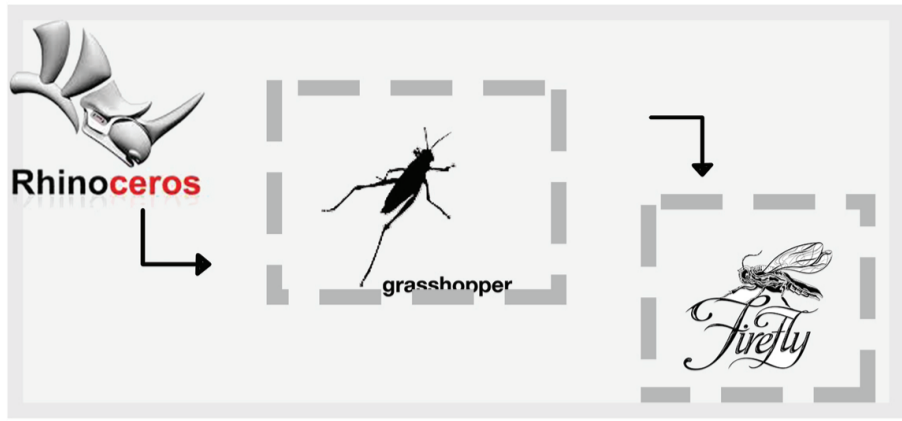

## hardware

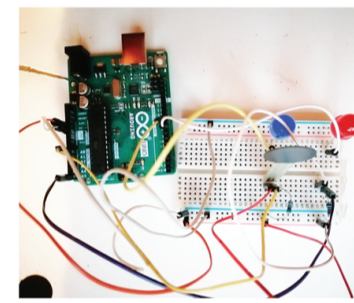
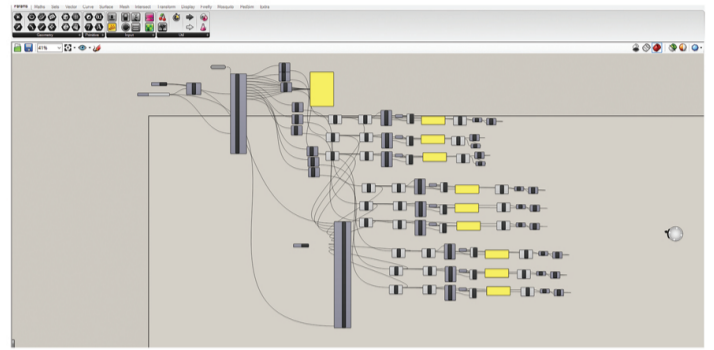
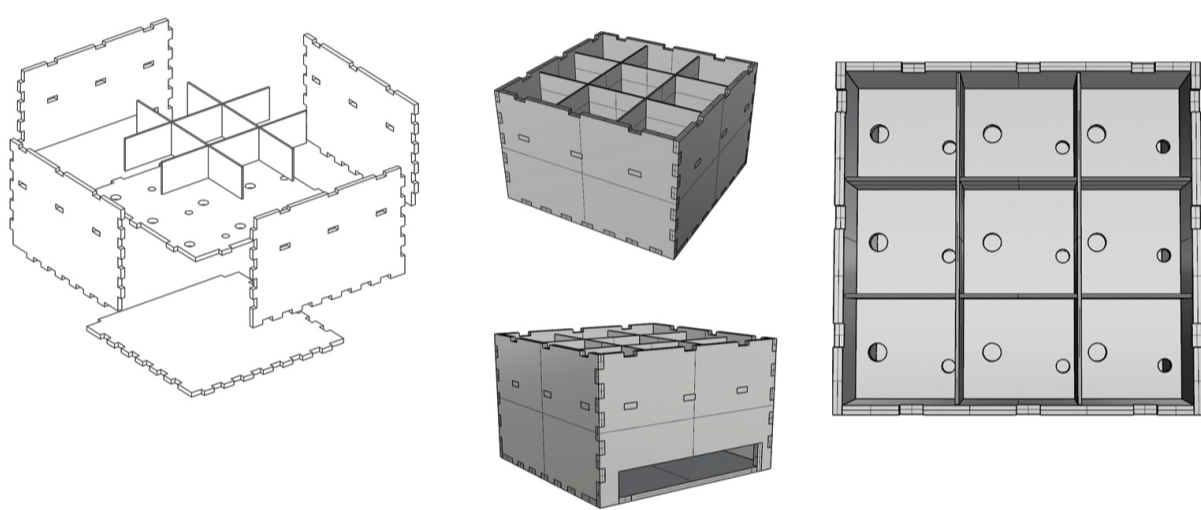

Προγραμματισμός αισθητήρων πίεσης και φώτων led με την χρήση των επέκτασεων firefly και grasshopper για το πρόγραμμα Rhinoceros.

Χρήση πλακέτας arduino mega και αισθητήρων πίεσης pressure sensors .  
το μοντέλο αποτελείται απο mdf και plexiglass .

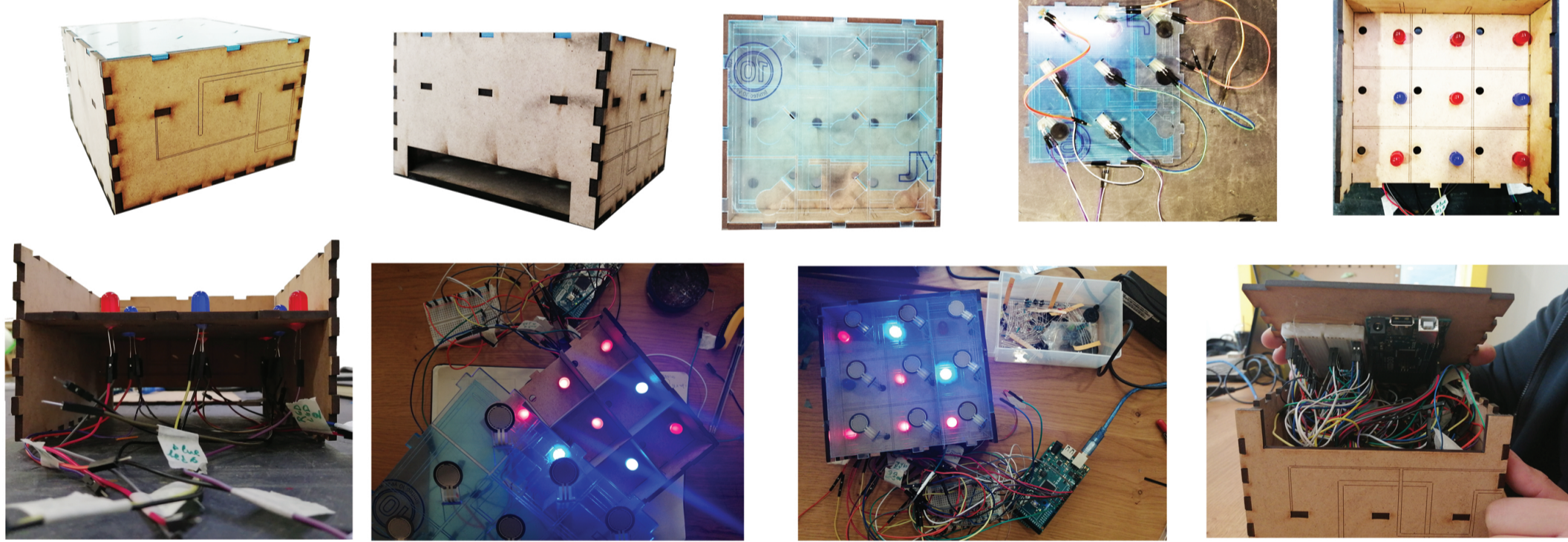
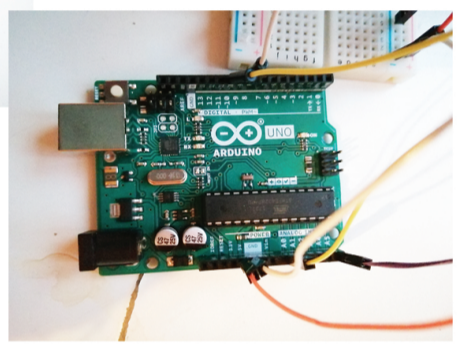

## Δοκιμές του μοντέλου απο τους συμμετέχοντες.

Στόχος του πειράματος ήταν σε πρώτο επίπεδο η δοκιμή του "παιχνιδιού" της ιστοσελίδας σε φυσική μορφή.  
Σε δεύτερο στάδιο με τον συνδιασμό φυσικού μοντέλου και ψηφιακού οι συμμετέχοντες δημιούργησαν περιοχές ενδιαφέροντος για την χωροθέτηση αντικειμένων στον κানাβο.

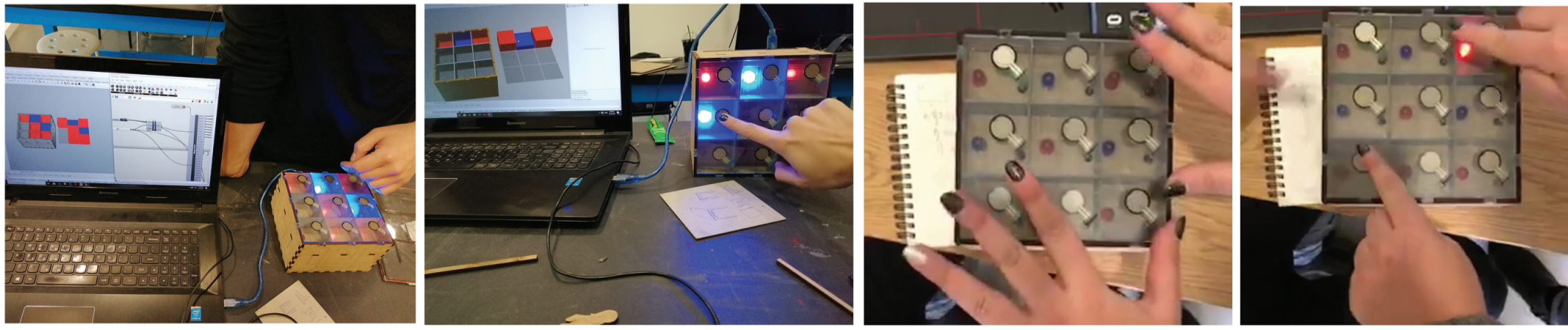

# Υλοποίηση ιστοσελίδας

# HTML

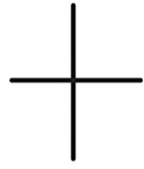

# CSS



```

<html>
<head>
<title> Architectural Library </title>
<link rel="stylesheet" type="text/css" href="style.css"/>
</head>
<body>
<div id="container">
<div id="header">
<h1> Architectural Library</h1>
</div>
<div id="content">
<div id="nav">
<h3>Navigation</h3>
<ul>
<li><a href="home.html">Home</a></li>
<li><a href="about.html">About</a></li>
<li><a href="methology.html">Methology</a></li>
<li><a href="maps.html">Maps</a></li>
<li><a href="game.html">Game</a></li>
</ul>
</div>
</div>
<div id="main">
<h2>Home Page</h2>
<div class="background.png"></div>

</div>
</div>
<br>
<br>
    
```

\_απόσπασμα απο τον κώδικα

## Πρώτο βήμα : είσοδος στην πλατφόρμα

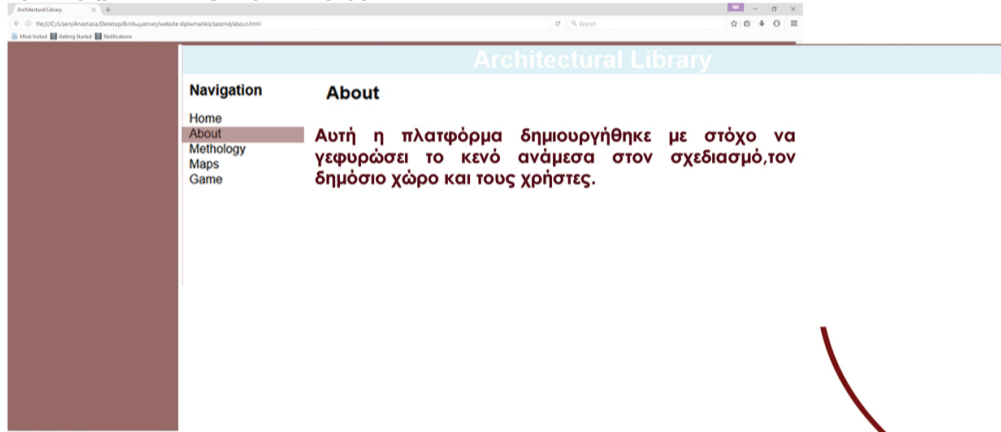

**Δεύτερο βήμα : οι χρήστες μπορούν να κοινοποιούν φωτογραφίες και να επισημαίνουν σε αυτές τα σημεία του χώρου που θα ήθελαν να αλλάξουν ή που θα ήθελαν να παραμείνουν. Με αυτόν τον τρόπο οι αρχιτέκτονες μπορούν να συλλέξουν στοιχεία για τα αντικείμενα του δημόσιου χώρου που οι χρήστες θα ήθελα να είναι διαφορετικά.**

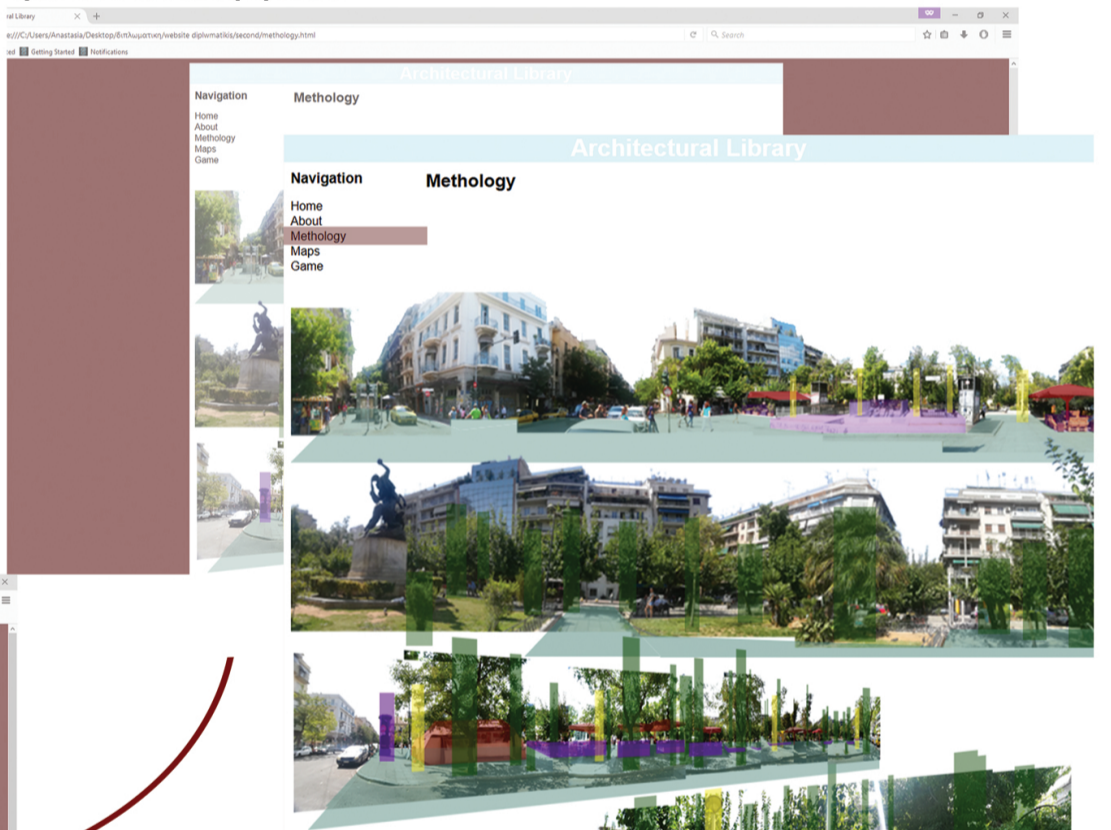

## Τρίτο βήμα : οι συμμετέχοντες επιλέγουν τον δημόσιο χώρο που θα ήθελαν να προτείνουν μετατροπές .

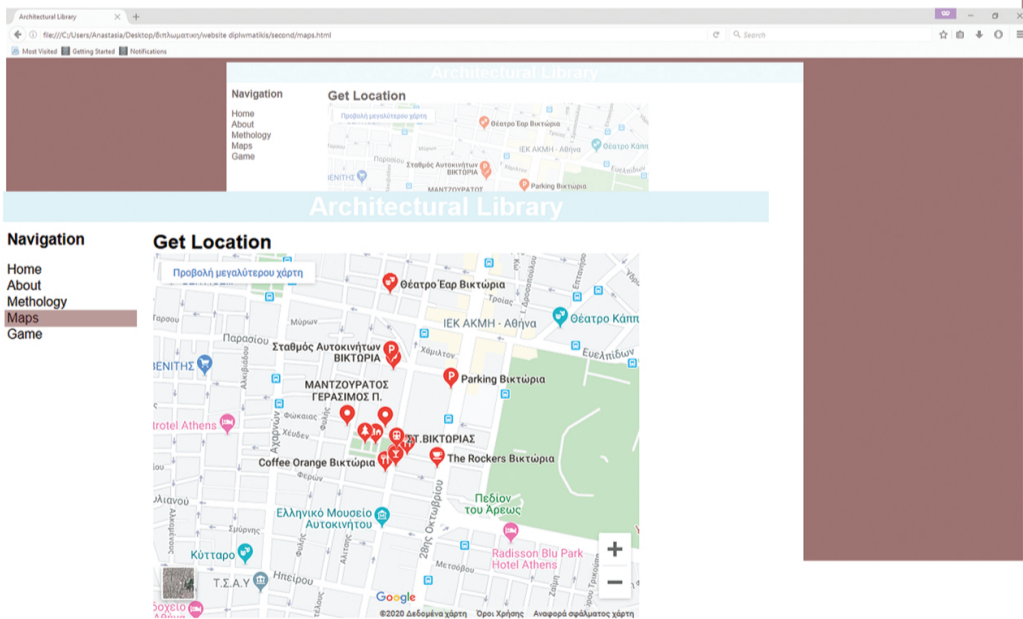

**Τέταρτο βήμα : οι συμμετέχοντες μέσα απο ένα τρισδιάστατο "παιχνίδι" επιλέγουν τον τρόπο που θα χωροθετήσουν τα αντικείμενα απο την "βιβλιοθήκη".**

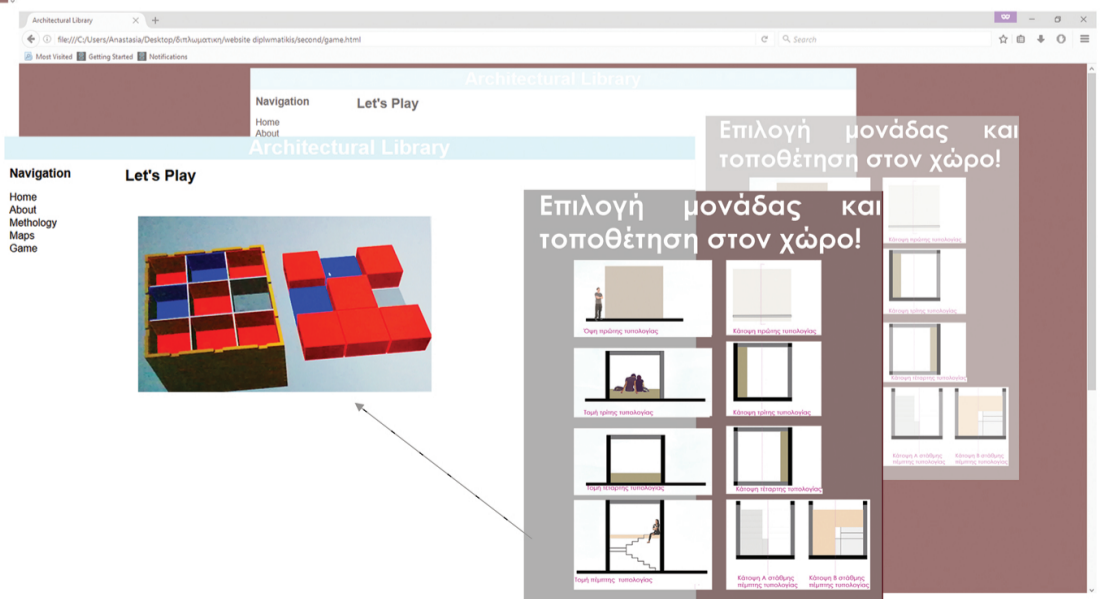

Pick your location and let's design.

# Ενδεικτική εφαρμογή μεθοδολογίας

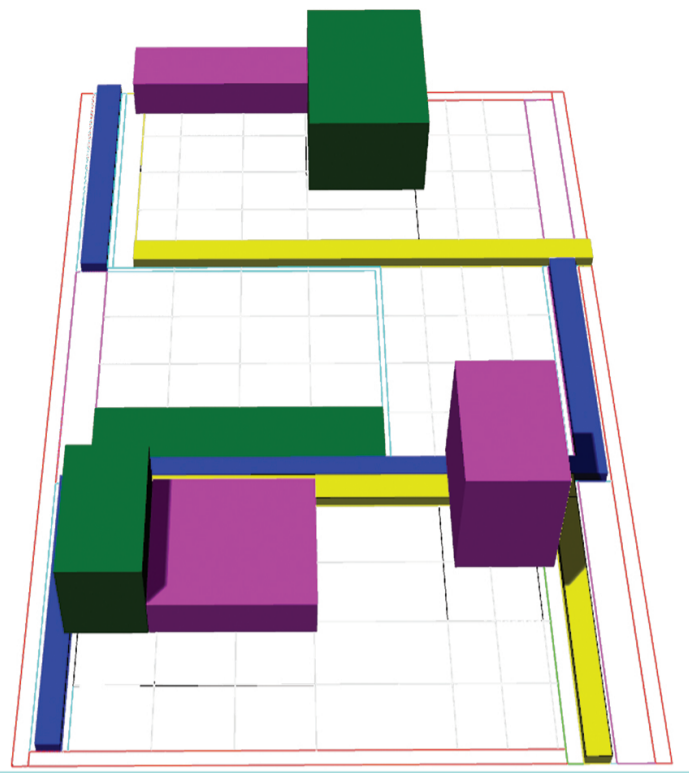
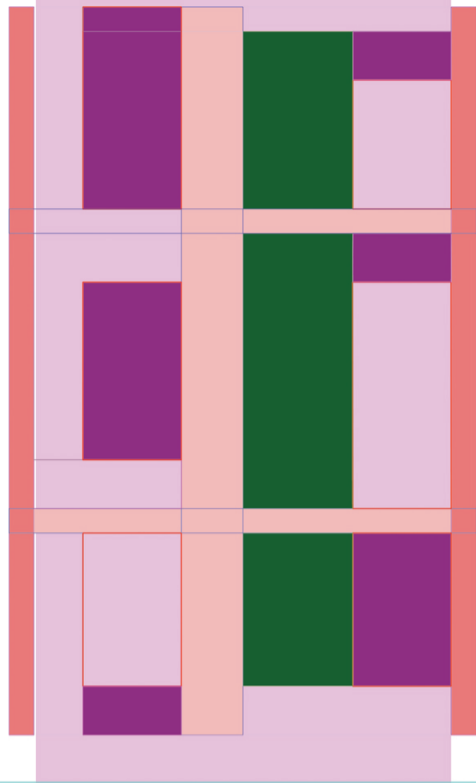
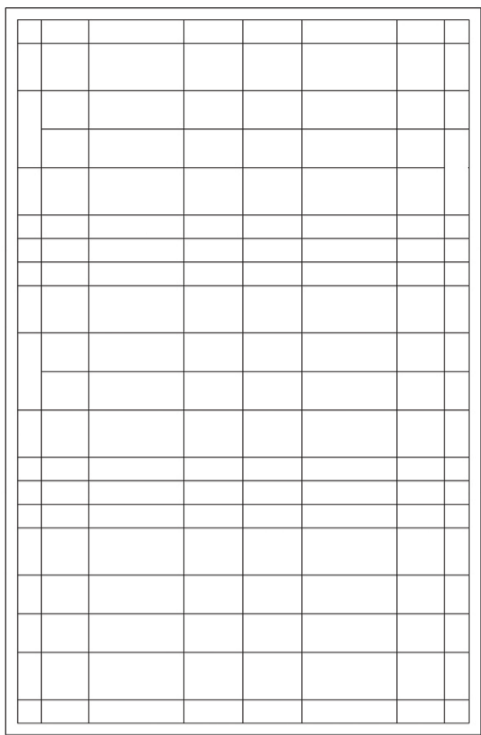

**Πρώτο στάδιο εφαρμογής:**  
Οι χρήστες εισέρχονται στην πλατφόρμα σχεδίασης όπου βρίσκεται ο κανάβος που δημιουργήθηκε από το προηγούμενο στάδιο της έρευνας.

**Δεύτερο στάδιο εφαρμογής:**  
Οι χρήστες της εφαρμογής καλούνται να επιλέξουν τις περιοχές ενδιαφέροντος.

**Τρίτο στάδιο εφαρμογής:**  
Σε κάθε μια από τις περιοχές αντιστοιχούν "κελιά" του κανάβου με χρώματα που αντιστοιχούν σε χρήσεις που βγήκαν ως αποτέλεσμα από την έρευνα πεδίου.

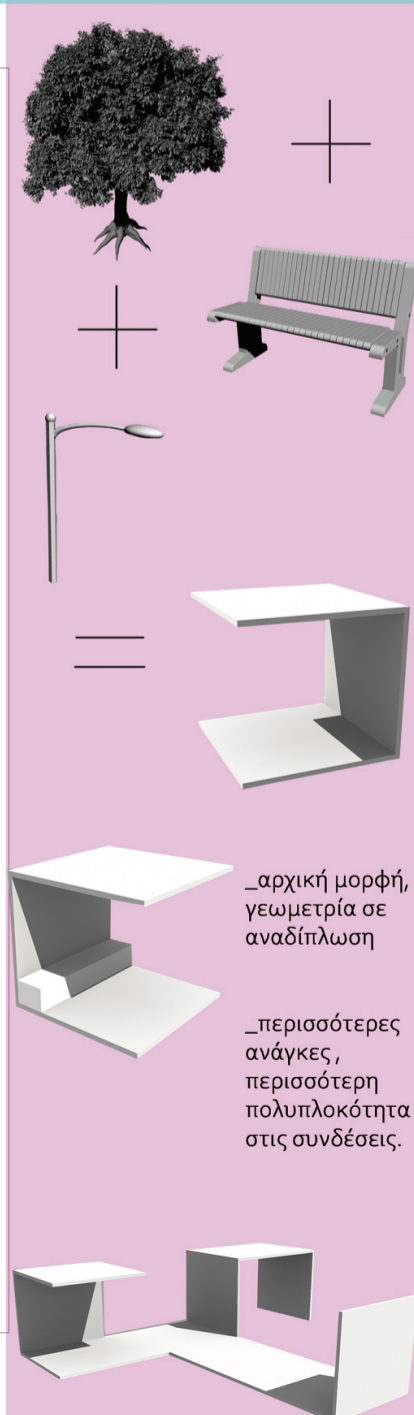
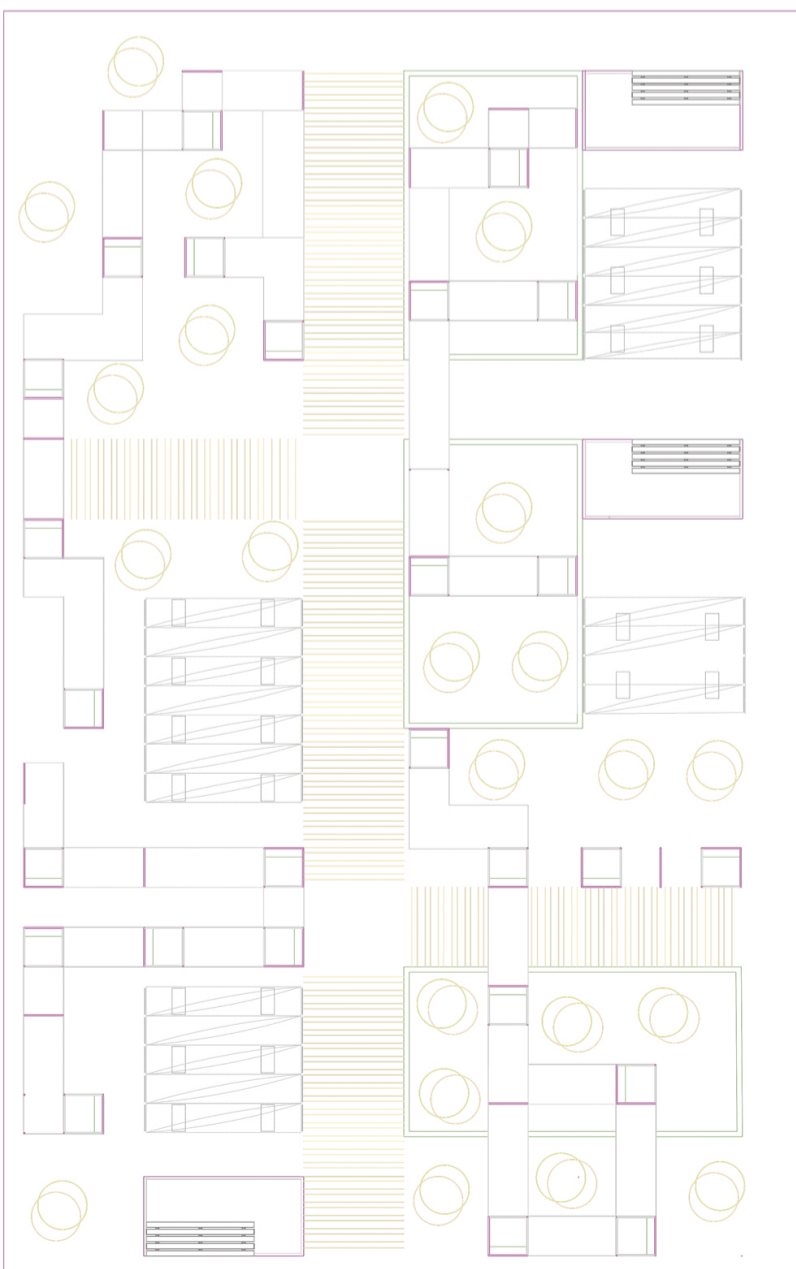
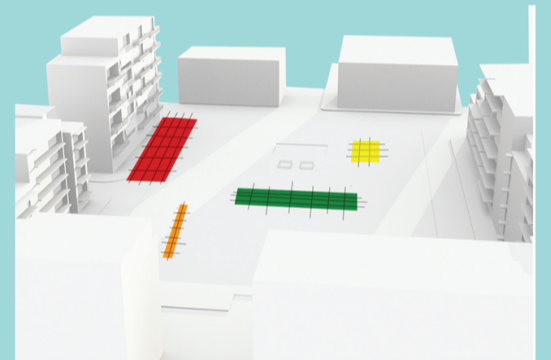
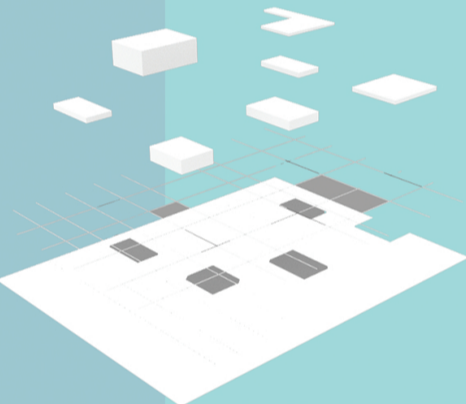
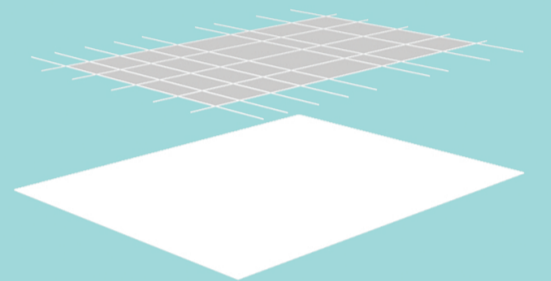
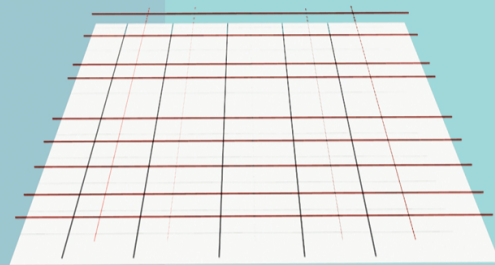
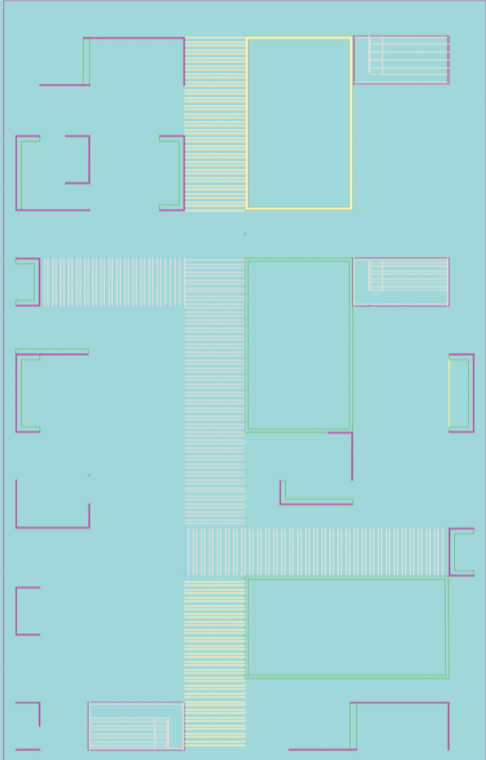

...διαμήκεις τομές κλίμακα 1:500

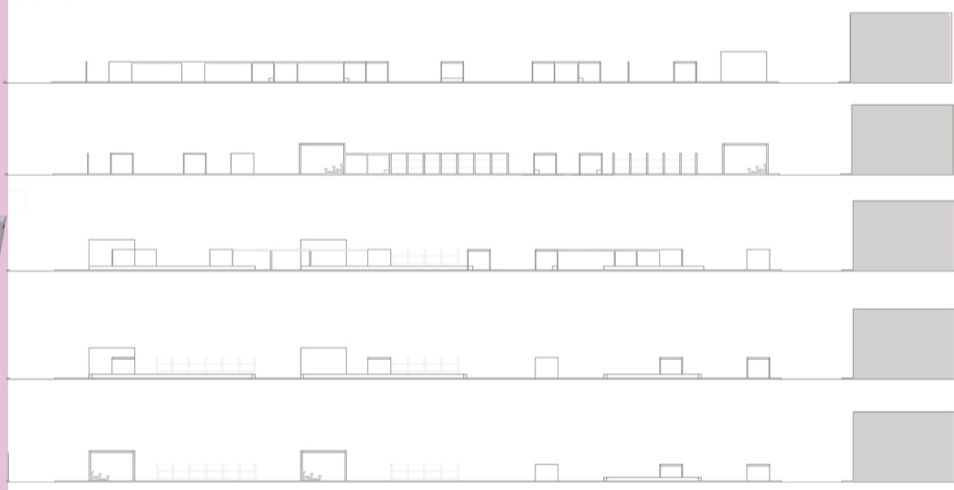

...εγκάρσιες τομές κλίμακα 1:500

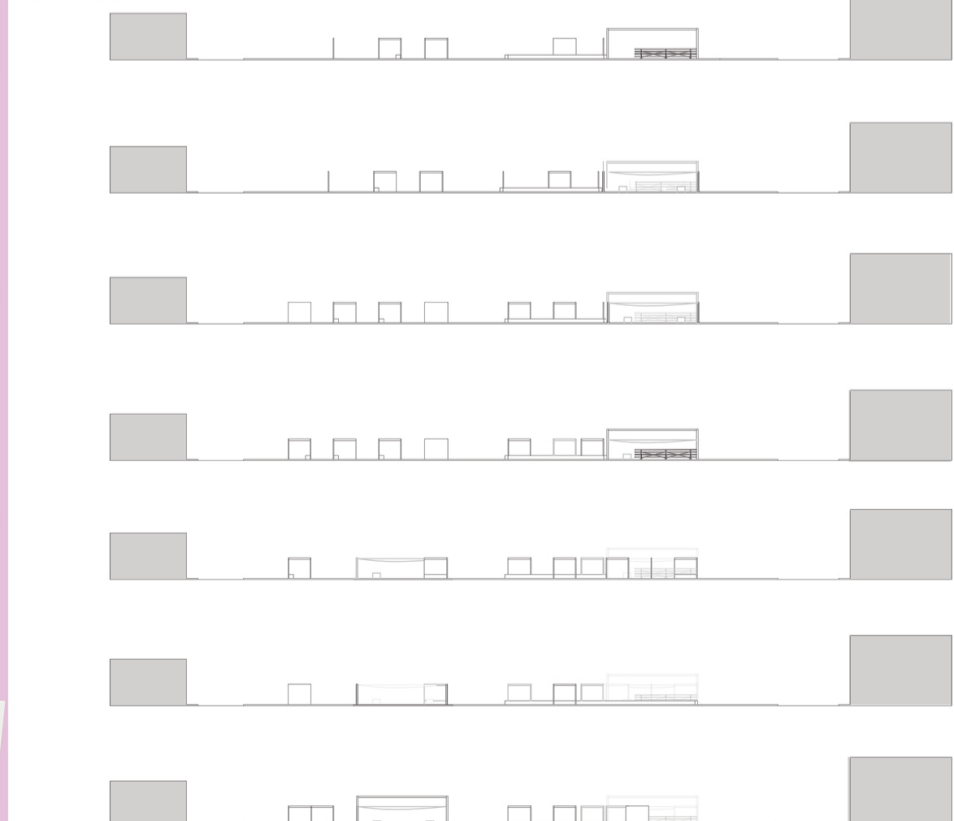

\_αρχική μορφή, γεωμετρία σε αναδίπλωση

\_περισσότερες ανάγκες, περισσότερη πολυπλοκότητα στις συνδέσεις.

## -Η μονάδα-

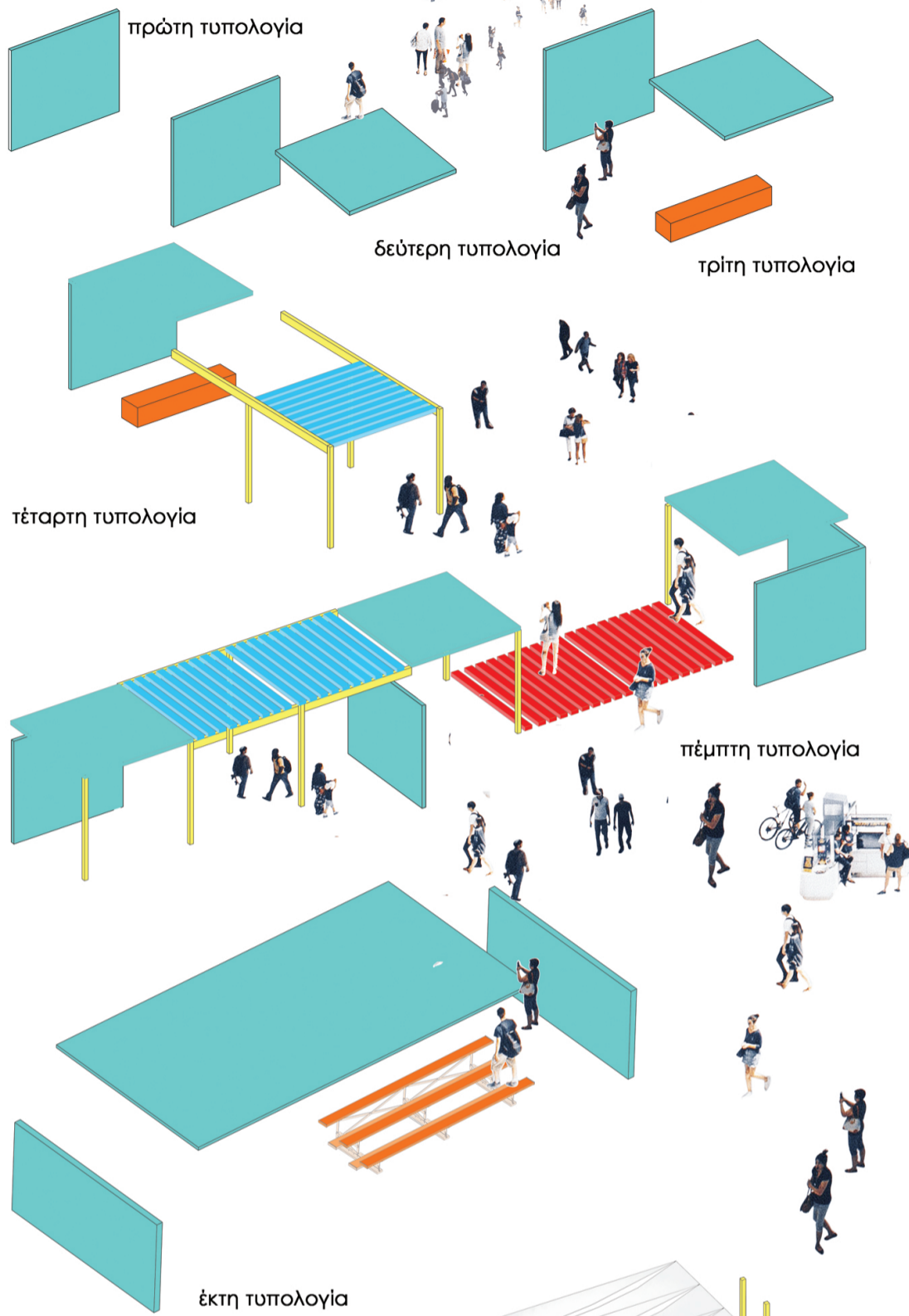

## -Αναμονές -

Μεταλλικά στοιχεία, τύπου διπλού ταυ που αλλάζουν χρήση ανάλογα με τις απαιτήσεις.

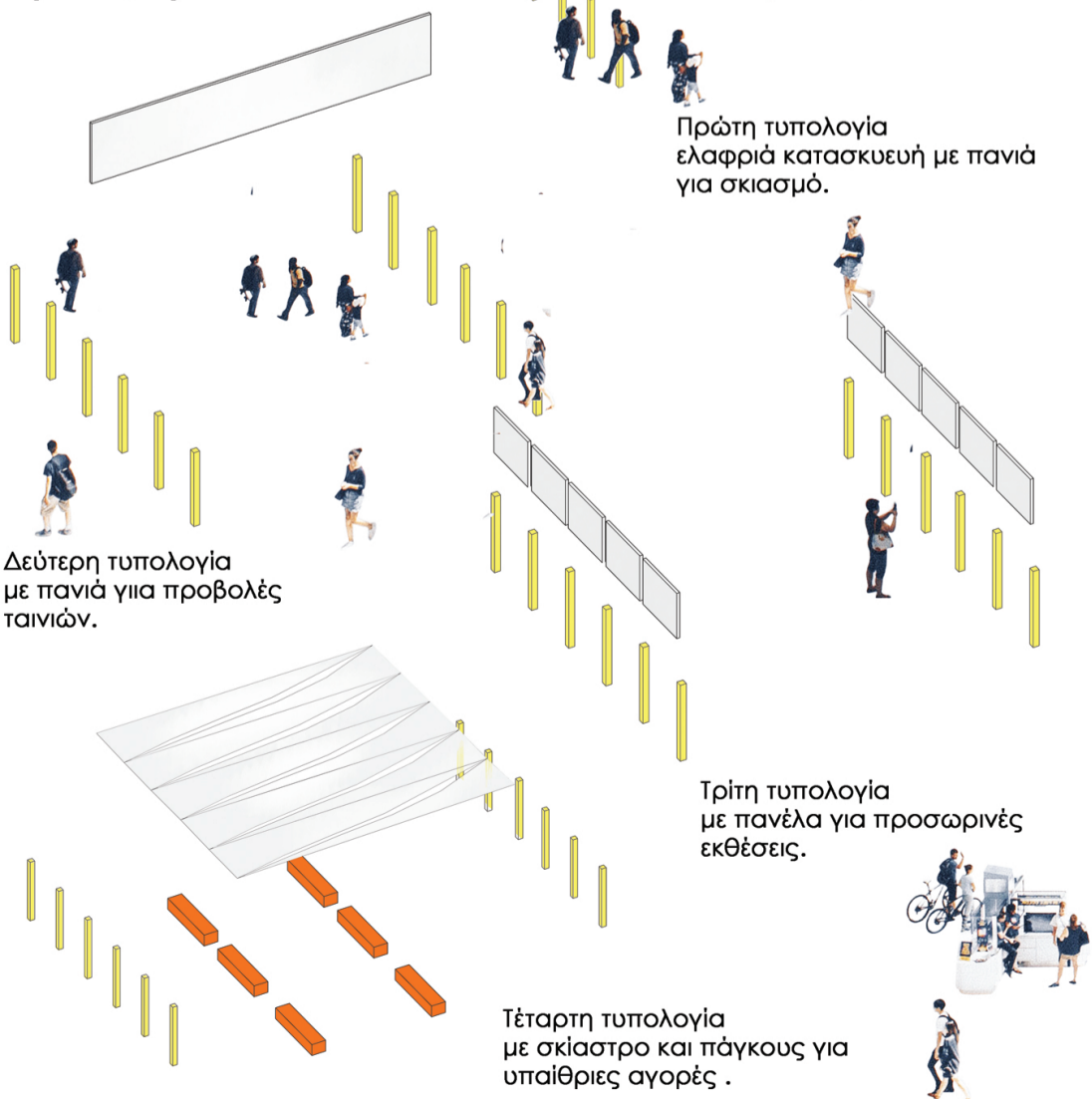

## Μοντέλα επεξεργασίας της μορφολογικής επίλυσης

Οι παρακάτω μακέτες υλοποιήθηκαν με σκοπό την διερεύνηση των δυναμικών της αναδιπλούμενης μορφής στον χώρο. Τα υλικά που χρησιμοποιήθηκαν ήταν πηλός και πλαστικό τύπου PLA.

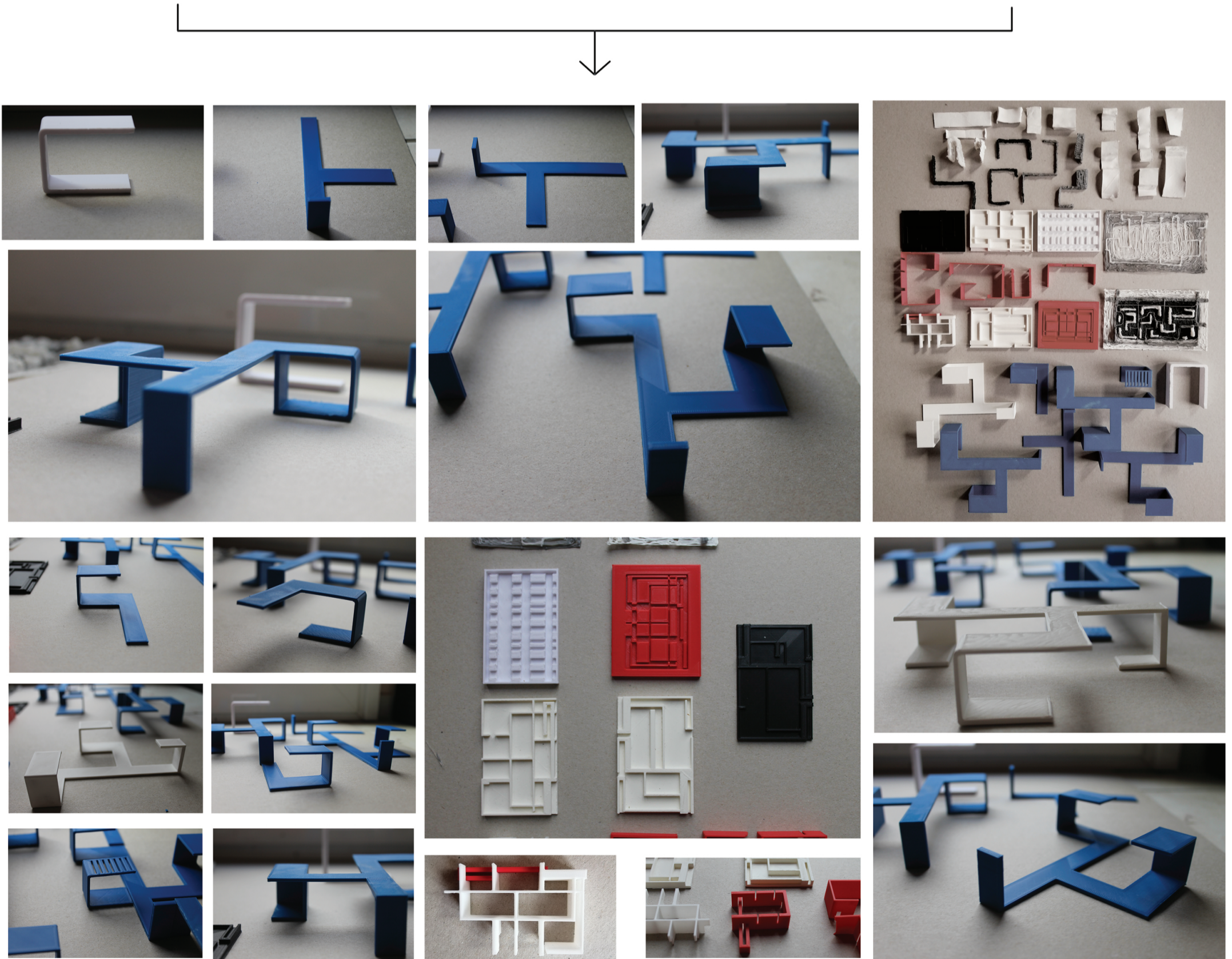
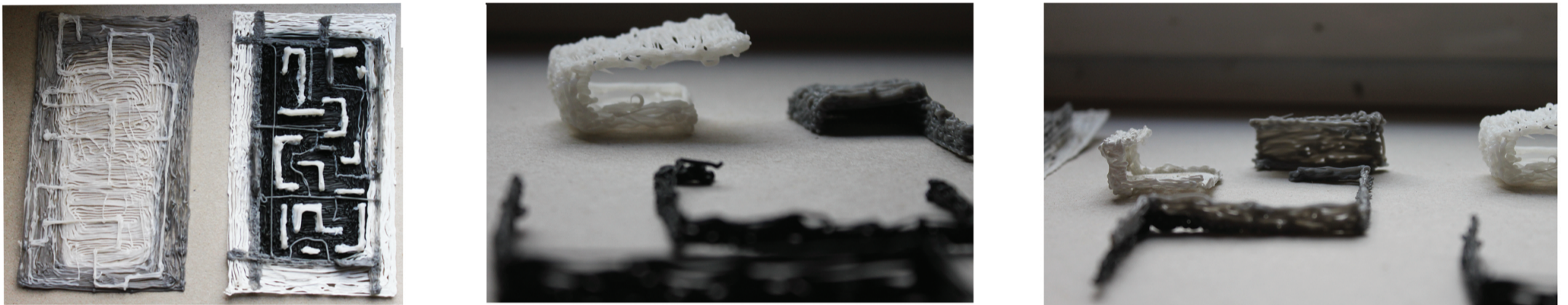
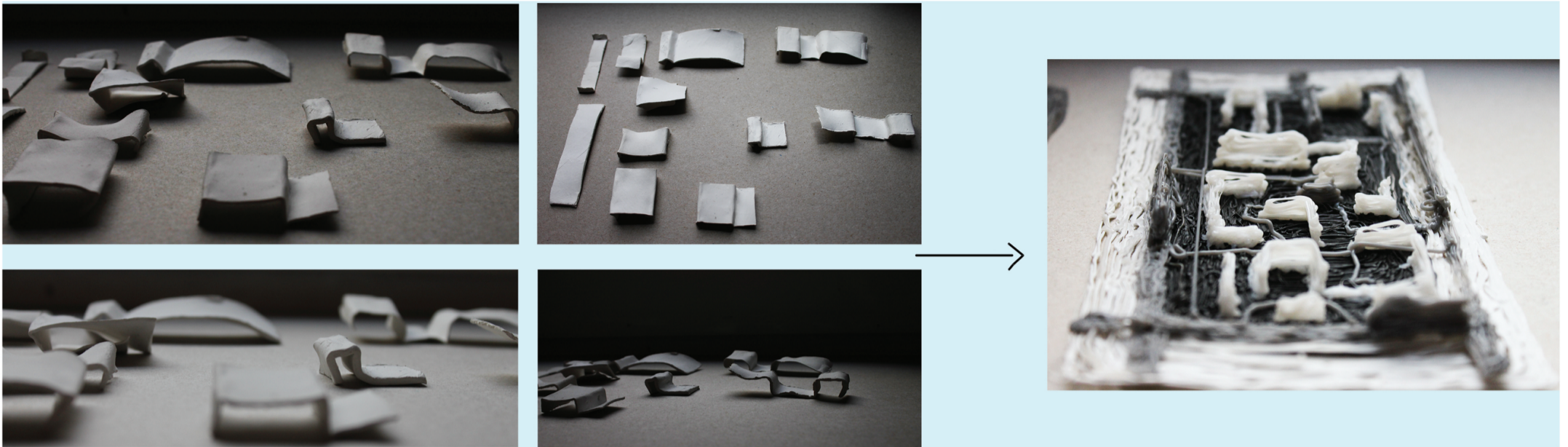

# Κλίμακα σχεδίων 1:100



Όψη πρώτης τυπολογίας



Τομή τρίτης τυπολογίας



Τομή τέταρτης τυπολογίας



Τομή πέμπτης τυπολογίας

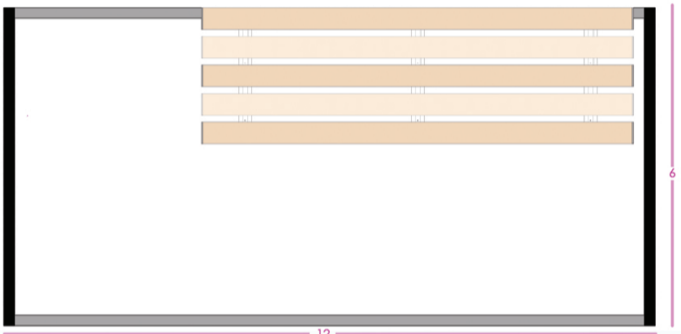

Κάτοψη έκτης τυπολογίας

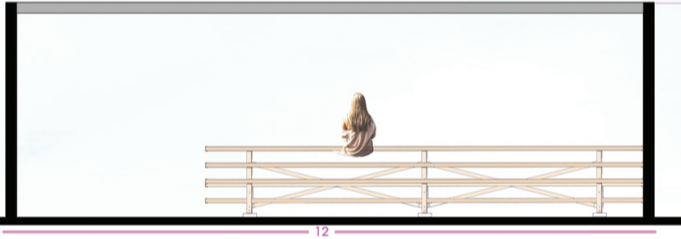

Τομή Α-Α' έκτης τυπολογίας



Τομή Α-Α' -τυπολογία Α



Τομή Β-Β' -τυπολογία Β

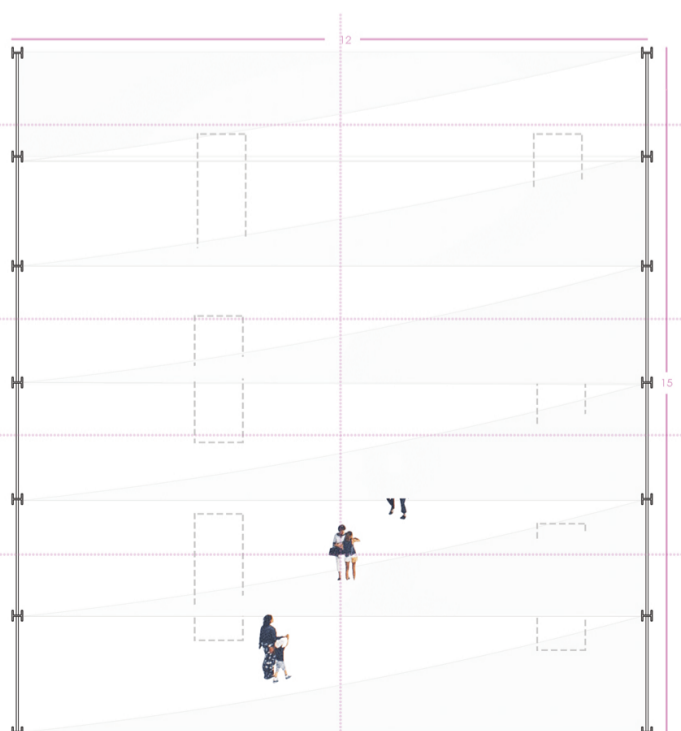

Κάτοψη "αναμονών"-έβδομη τυπολογία



Κάτοψη πρώτης τυπολογίας

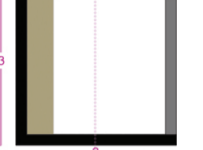

Κάτοψη τρίτης τυπολογίας

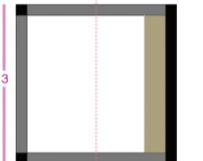

Κάτοψη τέταρτης τυπολογίας

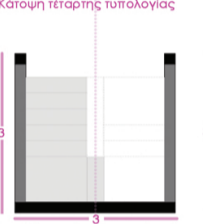

Κάτοψη Α στάθμης πέμπτης τυπολογίας

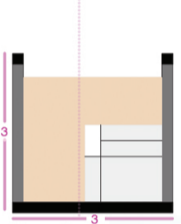

Κάτοψη Β στάθμης πέμπτης τυπολογίας



Τομή πρώτης τυπολογίας

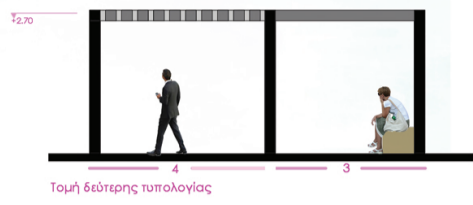

Τομή δεύτερης τυπολογίας

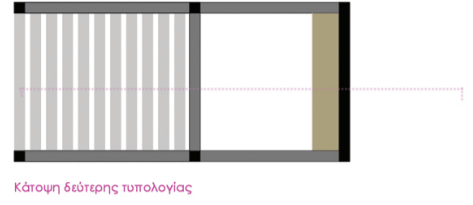

Κάτοψη δεύτερης τυπολογίας

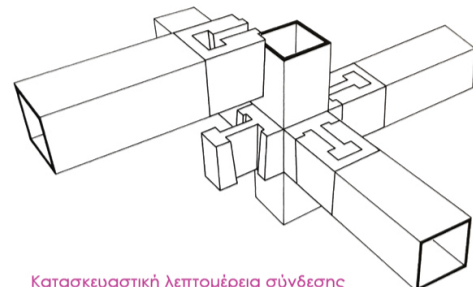

Κατασκευαστική λεπτομέρεια σύνδεσης επέκτασης της μονάδας.

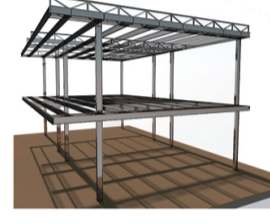
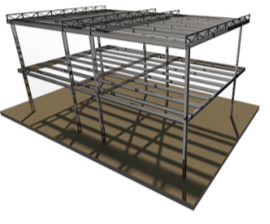

Τομή Β-Β' έκτης τυπολογίας

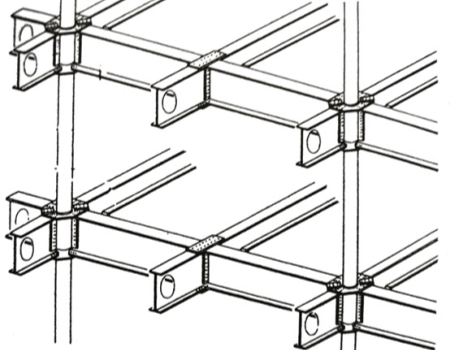

Κατασκευαστική λεπτομέρεια σύνδεσης των καθισμάτων



Όψη -τυπολογία Δ



Τομή Γ-Γ' -τυπολογία Γ

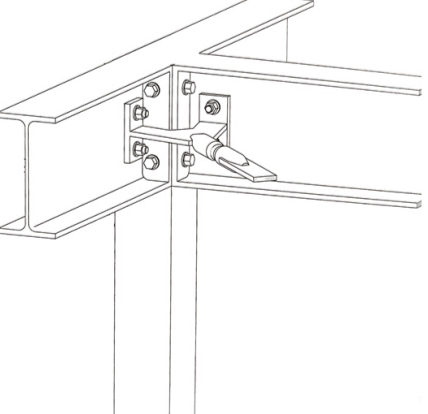
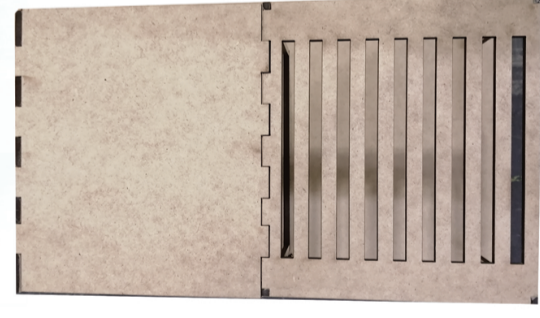

Κατασκευαστική λεπτομέρεια σύνδεσης για την προσθήκη πανέλου προβολών στην έβδομη τυπολογία

