

τροφή | ξεκούραση | μοίρασμα : μετατόπιση προς το δημόσιο χώρο



επιβλέπουσα: δήμητρα χατζησάββα | εξωτερικός σύμβουλος: παριάνθη λιάπη

λεωνίδας μπόμπας

πολυτεχνείο κρήτης

τροφή | ξεκούραση | μοίρασμα μετατόπιση προς το δημόσιο χώρο

Η διπλωματική εργασία πραγματεύεται τη διαχείριση του δημόσιου χώρου μέσα από έννοιες και δραστηριότητες που αφορούν στην καθημερινότητα των κατοίκων και είναι παραδοσιακά συνδεδεμένες με την οικεία σφαίρα του ιδιωτικού χώρου. Η επιλογή τους προέρχεται από την ανάγκη για μια ανθρωποκεντρική αστικότητα με χωρικές παρεμβάσεις που εξυπηρετούν και ενισχύουν τη σύνδεση του ατομικού με το συλλογικό. Στόχος είναι η επαναδιαπραγμάτευση αυτών των δραστηριοτήτων και η λειτουργία τους ως αστικοί καταλύτες κατά την έξοδό τους προς το δημόσιο χώρο.

Σαν μεθοδολογικό εργαλείο, χρησιμοποιείται η μεταφορά του Λακανικού τριπτύχου “πραγματικό, φανταστικό και συμβολικό” στην αστική κλίμακα. Η πρώτη δραστηριότητα, η τροφή, συνδέεται με το πραγματικό, η δεύτερη, η ξεκούραση, με το φανταστικό και η τρίτη, το μοίρασμα, με το συμβολικό.

Πέντε σημειακές αστικές επεμβάσεις στον άξονα της οδού Αθηνάς - 3ης Σεπτεμβρίου αναλαμβάνουν να μεταφράσουν δραστηριότητες που πηγάζουν από αυτές τις τρεις δράσεις, όπως μαγείρεμα, αναψυχή, συντροφικότητα, μάθηση, παιχνίδι κ.ά., στον αστικό χώρο. Οι επεμβάσεις αυτές που κινούνται στα όρια αστικού και αρχιτεκτονικού σχεδιασμού επιχειρούν να οργανώσουν σε μια προβληματική περιοχή του κέντρου της Αθήνας αστικούς πυρήνες, θύλακες με ιδιαίτερα χαρακτηριστικά, όσο και ένα σύμπλεγμα ενοποιημένων δράσεων μέσα από μια συνεκτική διαδρομή.

επιβλέπουσα καθηγήτρια : Δήμητρα Χατζησάββα
εξωτερική σύμβουλος : Μαριάνθη Λιάπη

τροφή | ξεκούραση | μοίρασμα : μετατόπιση προς το δημόσιο χώρο

δίπολα: ιδιωτικό - δημόσιο

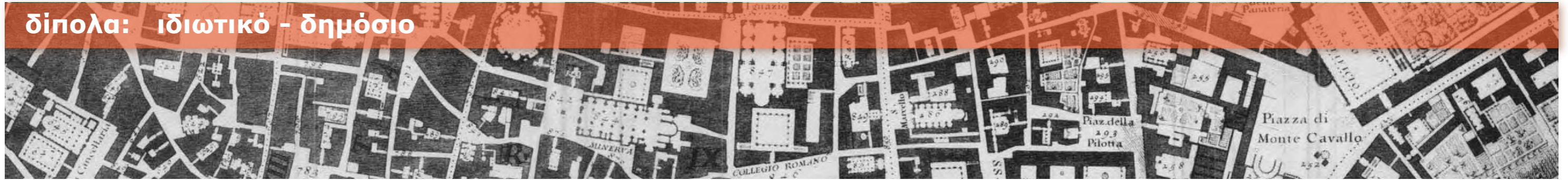

έννοιες: τροφή | ξεκούραση | μοίρασμα



ευρύτερη περιοχή μελέτης



σημεία επέμβασης

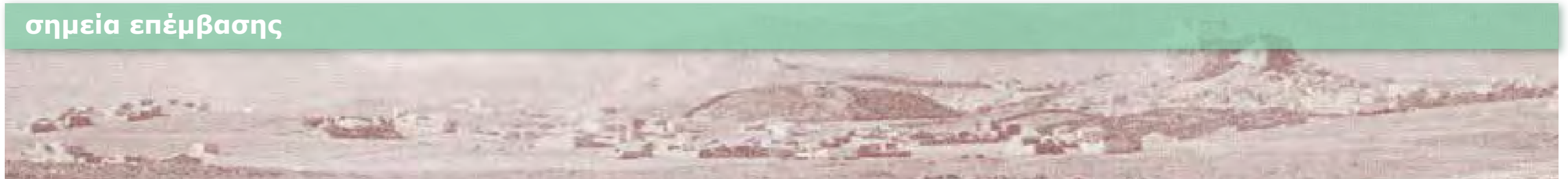

λεωνίδας μπόμπας

δήμητρα χατζησάββα | μαριάνθη λιάπη

δίπολα: ιδιωτικό - δημόσιο



δίπολα: ιδιωτικό - δημόσιο

αποδόμηση

ενδιάμεσο

διαβαθμίσεις

επικάλυψη

φάσμα

μετάβαση

ποικιλία

ίδιο - διαφορετικό
πολιτισμός - φύση
ψυχή - σώμα
οικουμενικότητα - σωματικότητα
master - slave
ωμό - ψημένο
διαχρονικότητα - προσωρινότητα
βάθος - επιφάνεια
έξω - μέσα
δημόσιο - ιδιωτικό
αμειβόμενη - μη αμειβόμενη εργασία
κοινωνικό - βιολογικό

έννοιες: τροφή | ξεκούραση | μοίρασμα



the fight between carnival and lent | pieter bruegel the elder | 1559

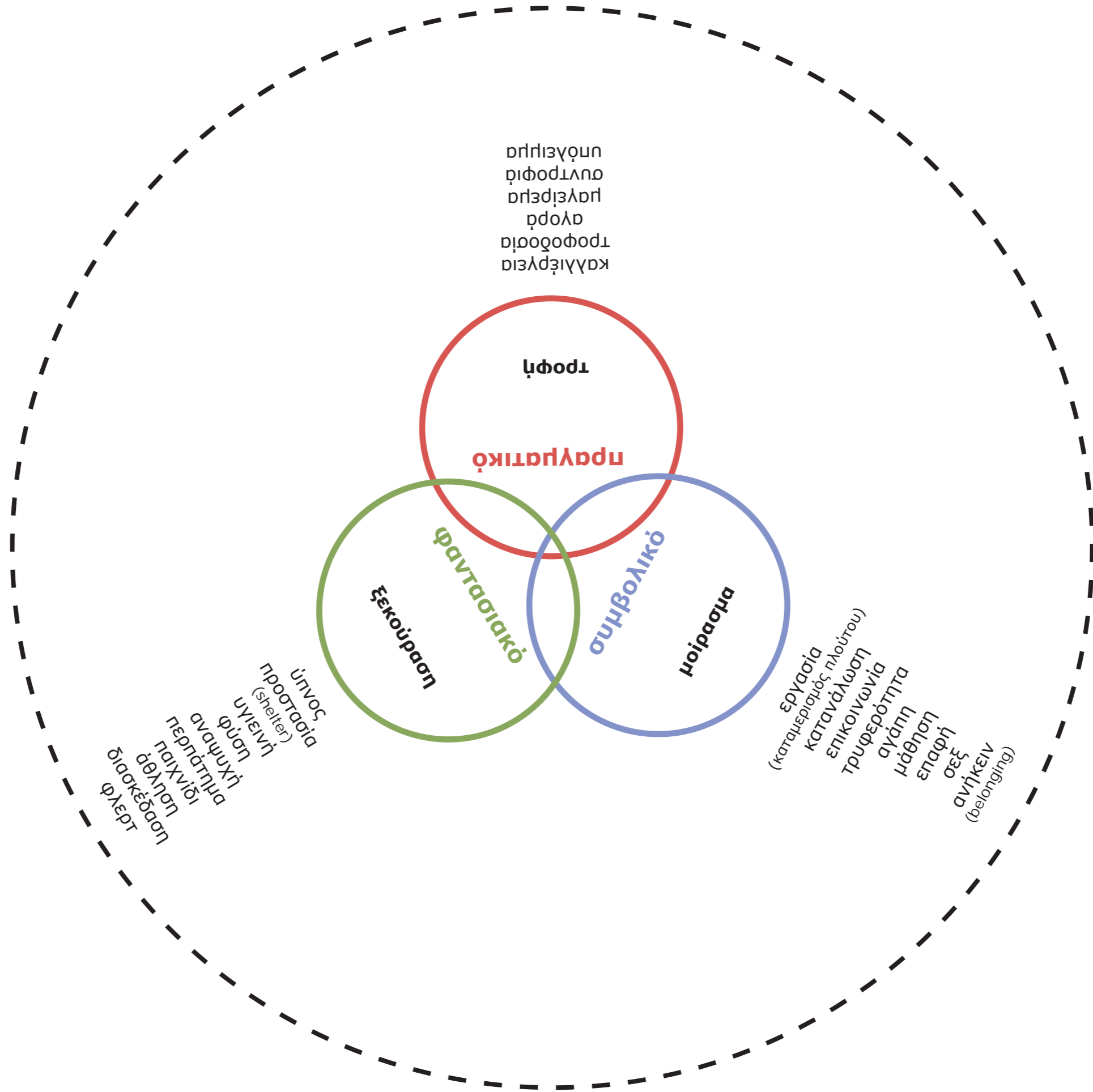

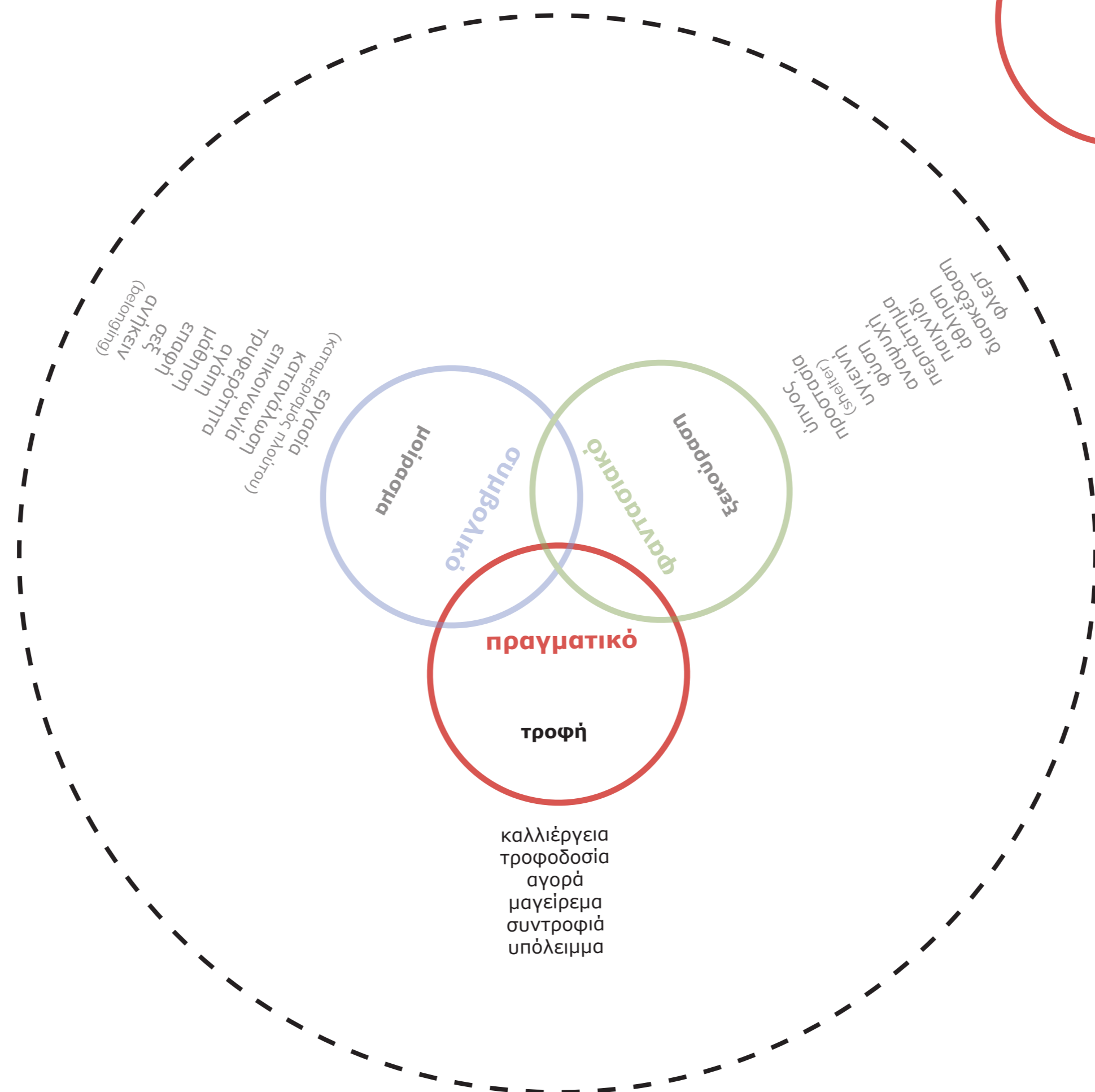

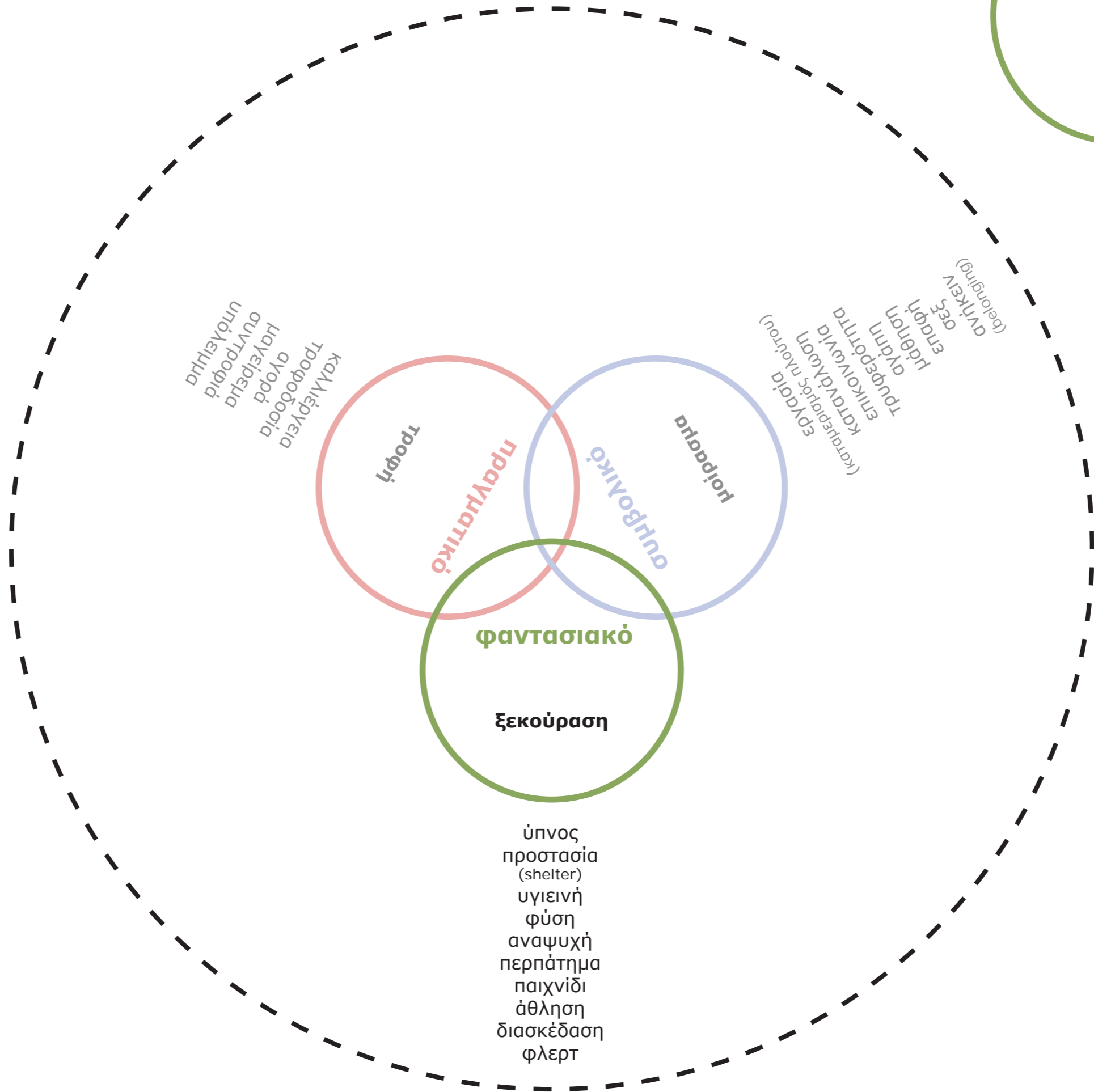

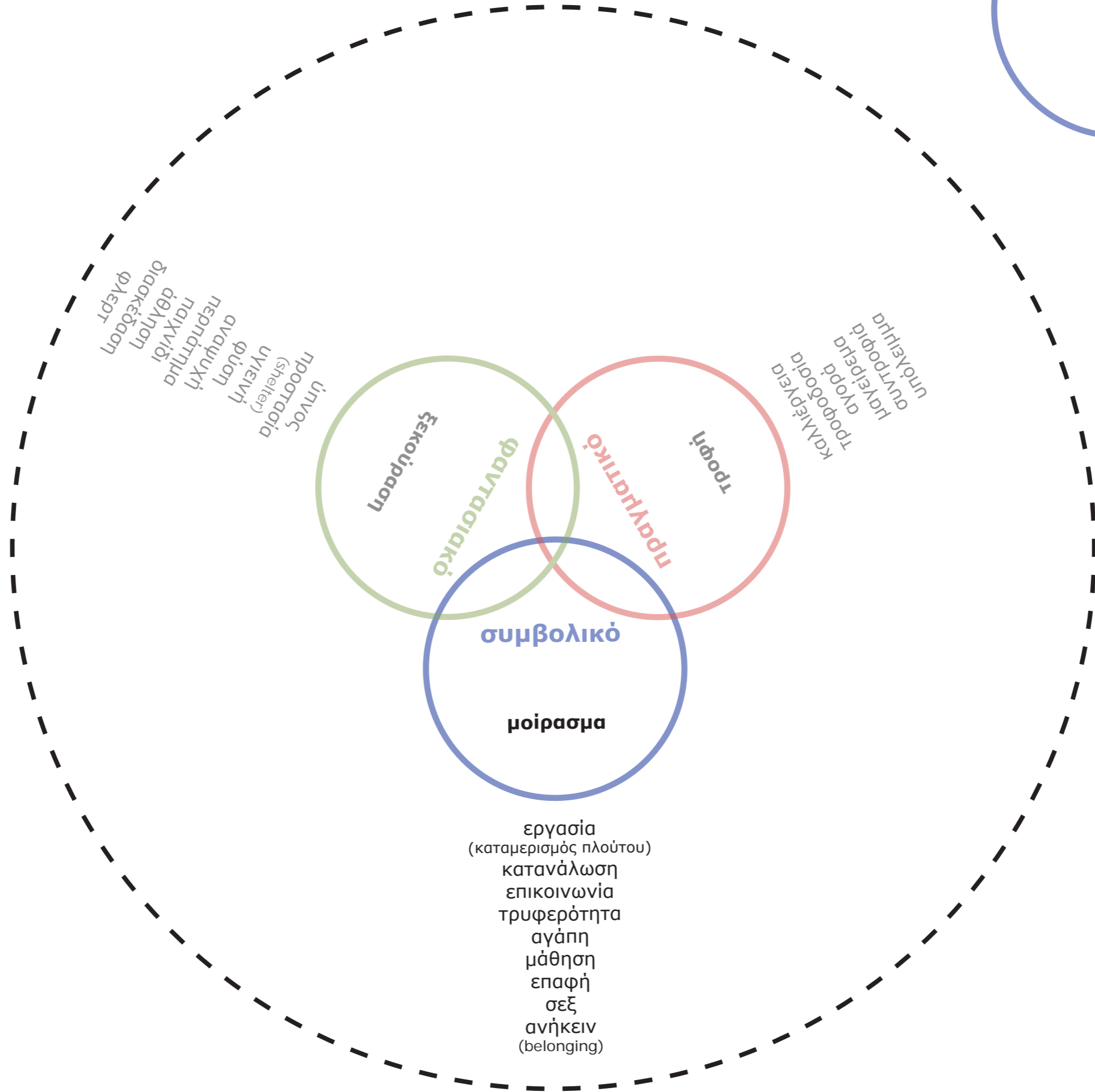

ευρύτερη περιοχή μελέτης



χάρτης Αθηνών | 1927



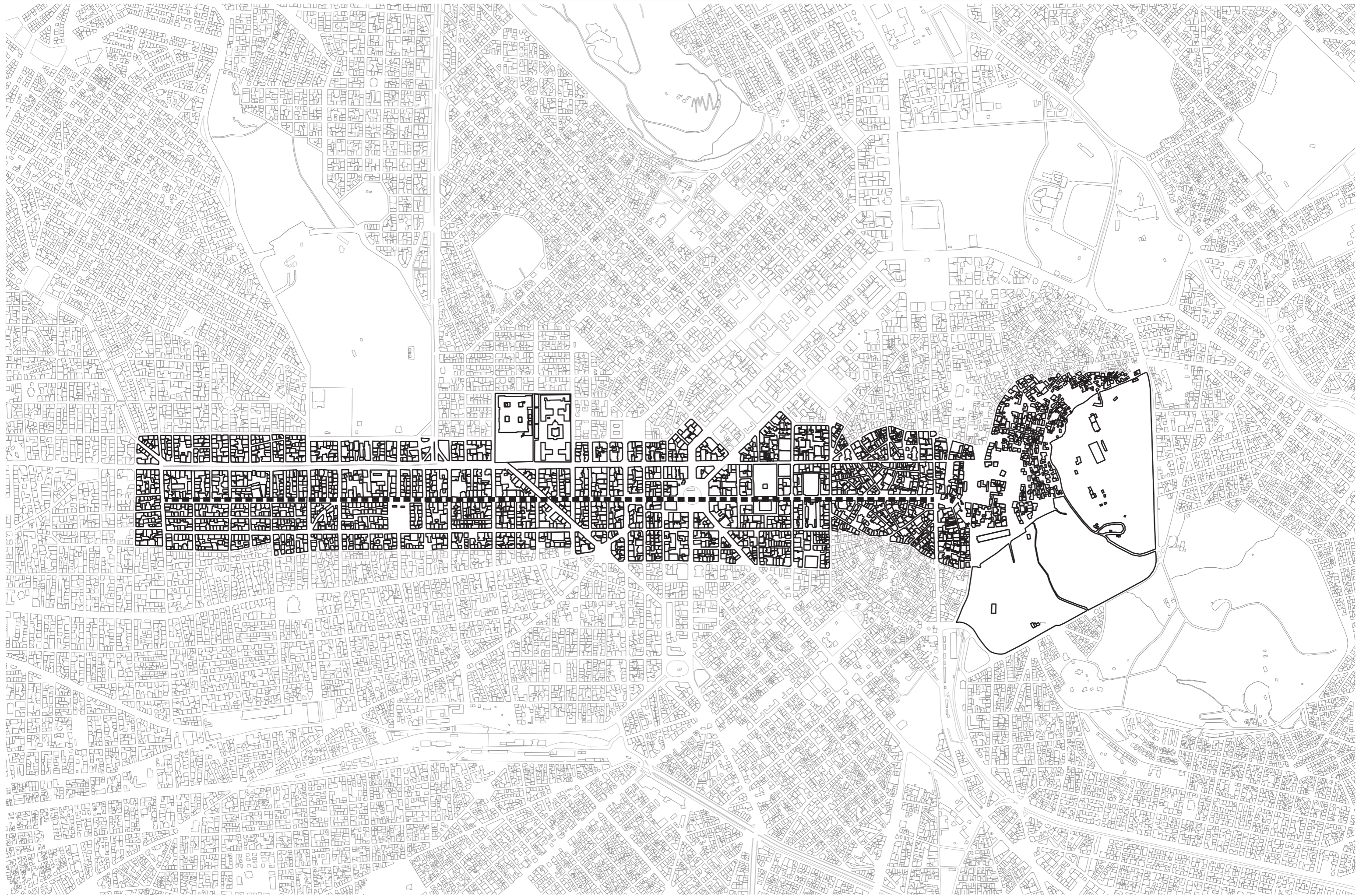

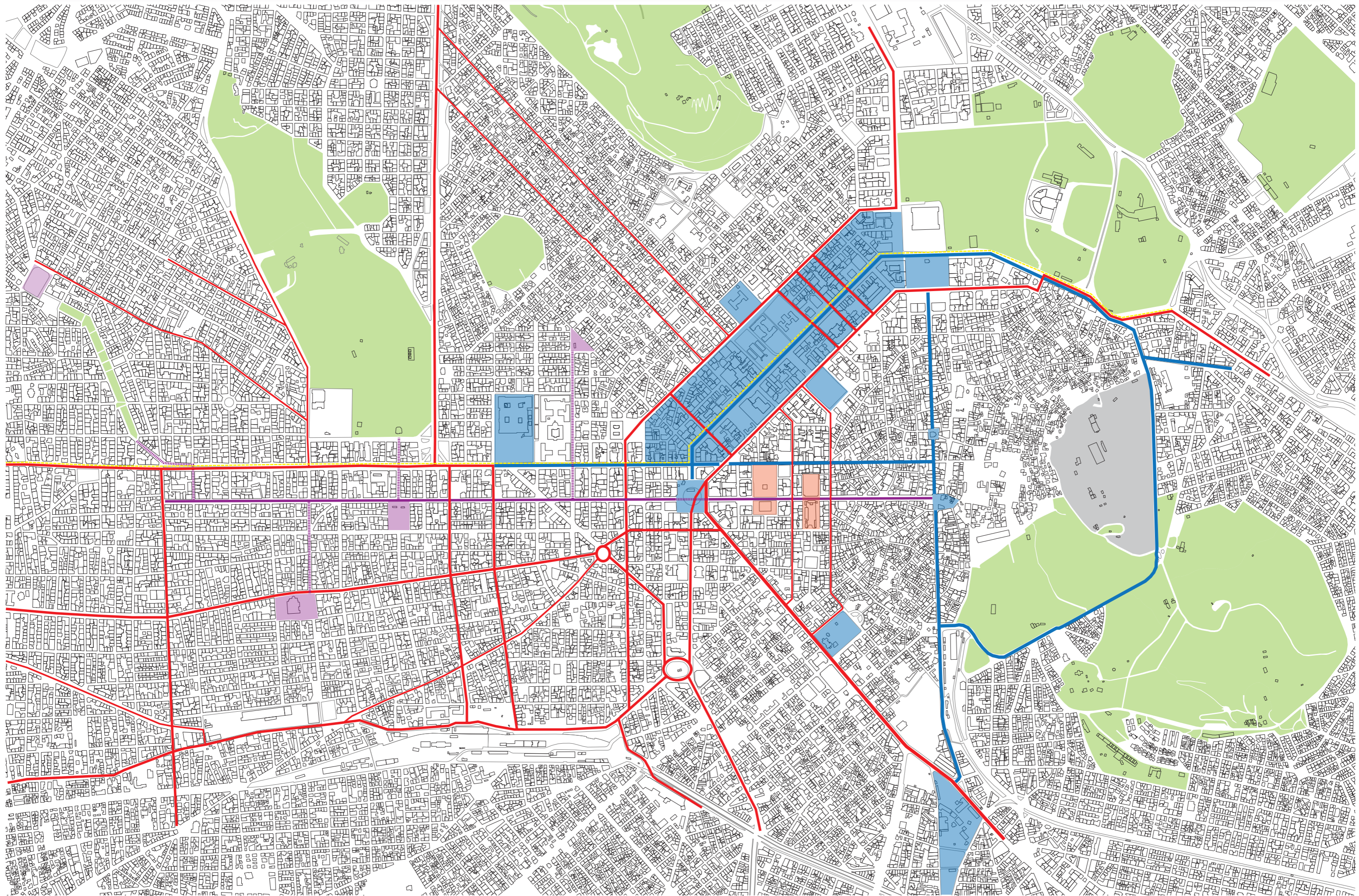

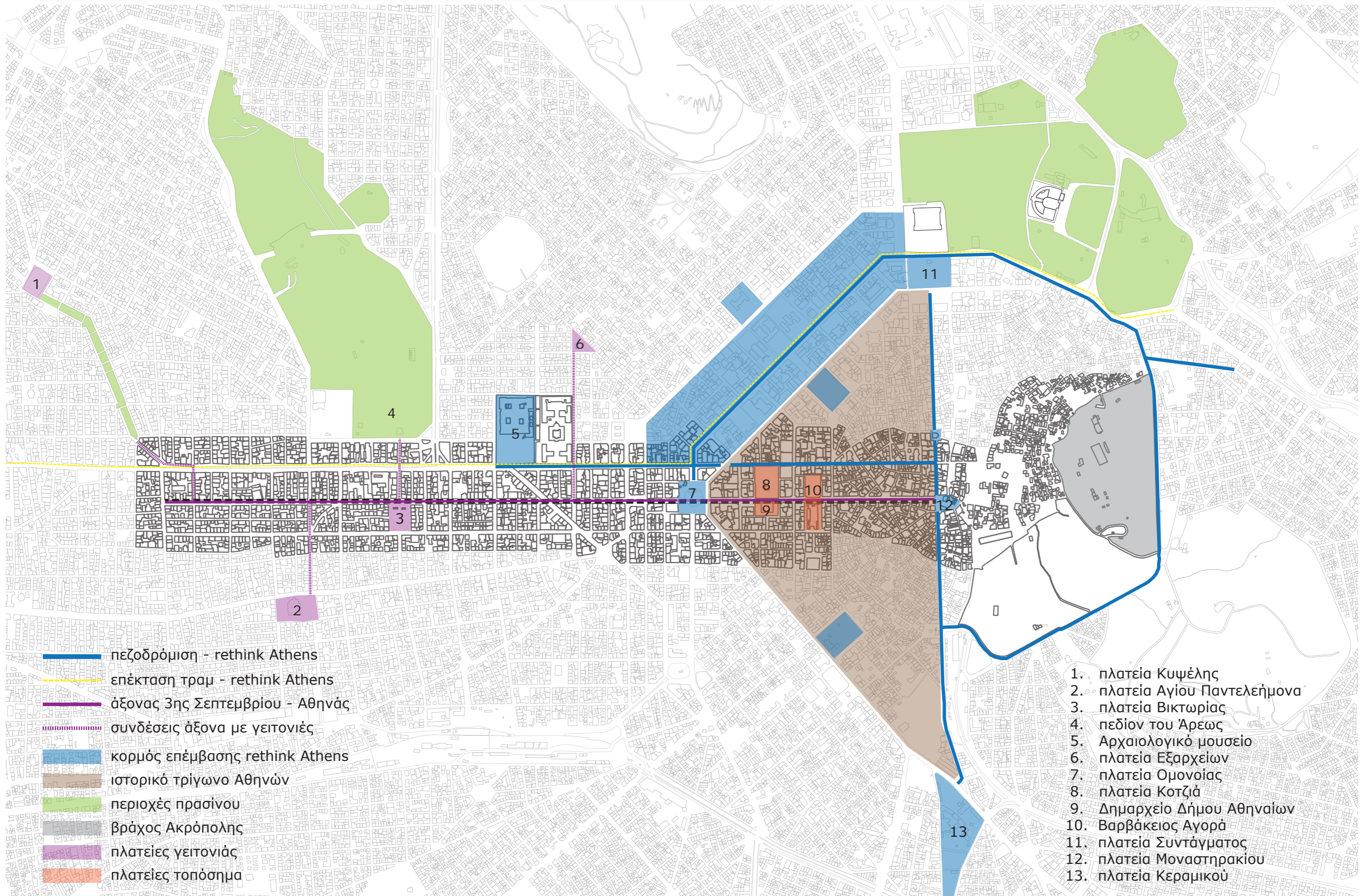

- πεζοδρόμηση - rethink Athens
- - - επέκταση τραμ - rethink Athens
- άξονας 3ης Σεπτεμβρίου - Αθηνάς
- συνδέσεις άξονα με γειτονίες
- κορμός επέμβασης rethink Athens
- ιστορικό τρίγωνο Αθηνών
- περιοχές πρασίνου
- βράχος Ακρόπολης
- πλατείες γειτονιάς
- πλατείες τοπόσημα

γειτονιές - συνοικίες

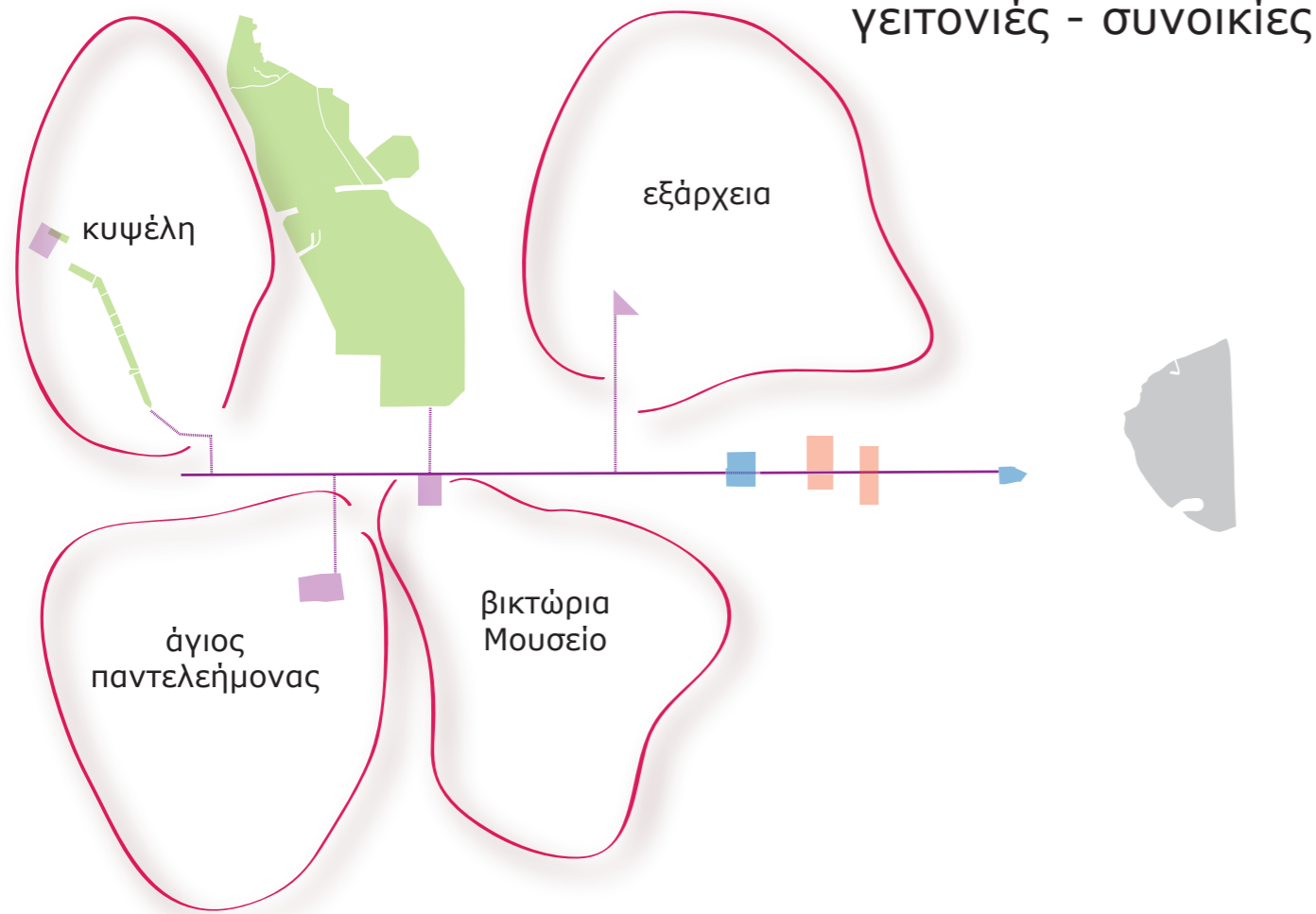

σημεία αναφοράς πόλης

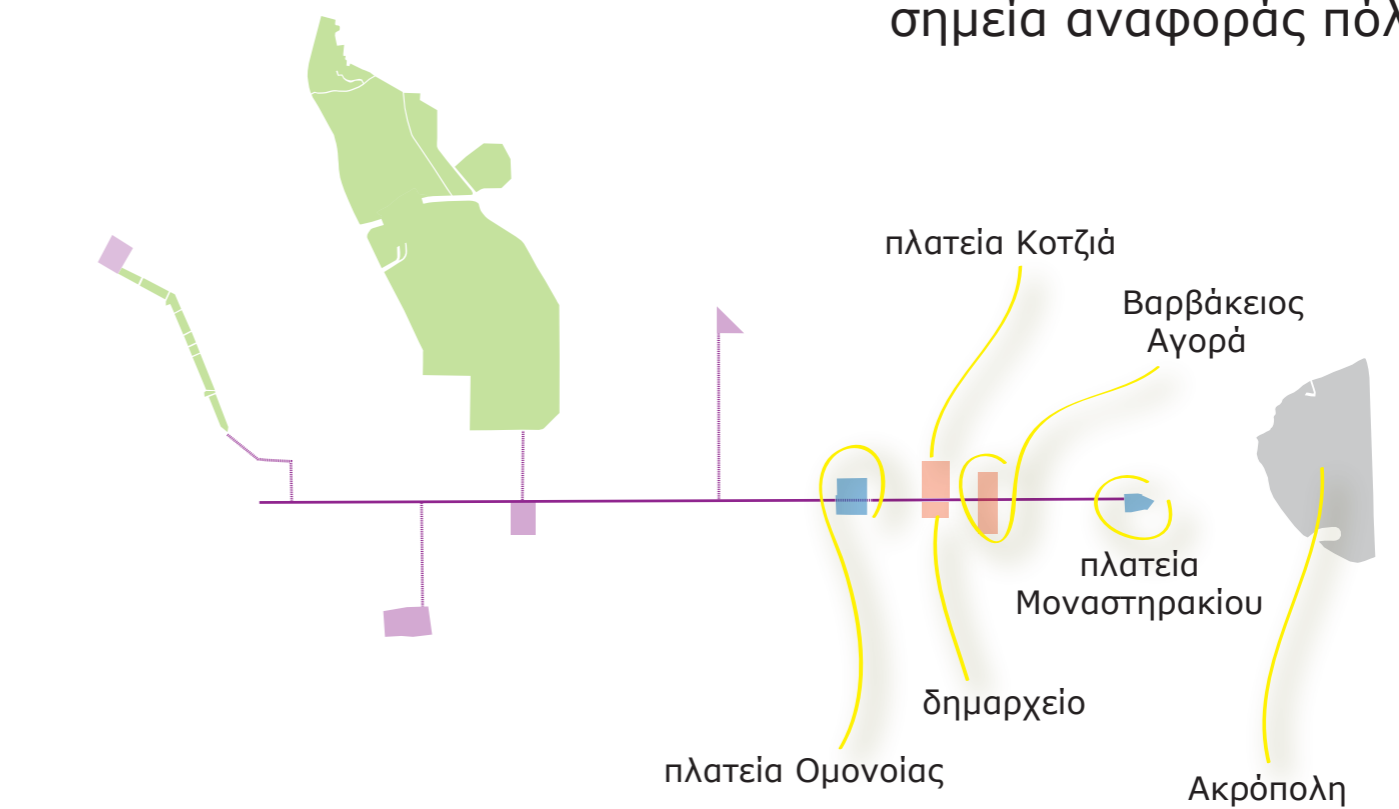

βασικός άξονας

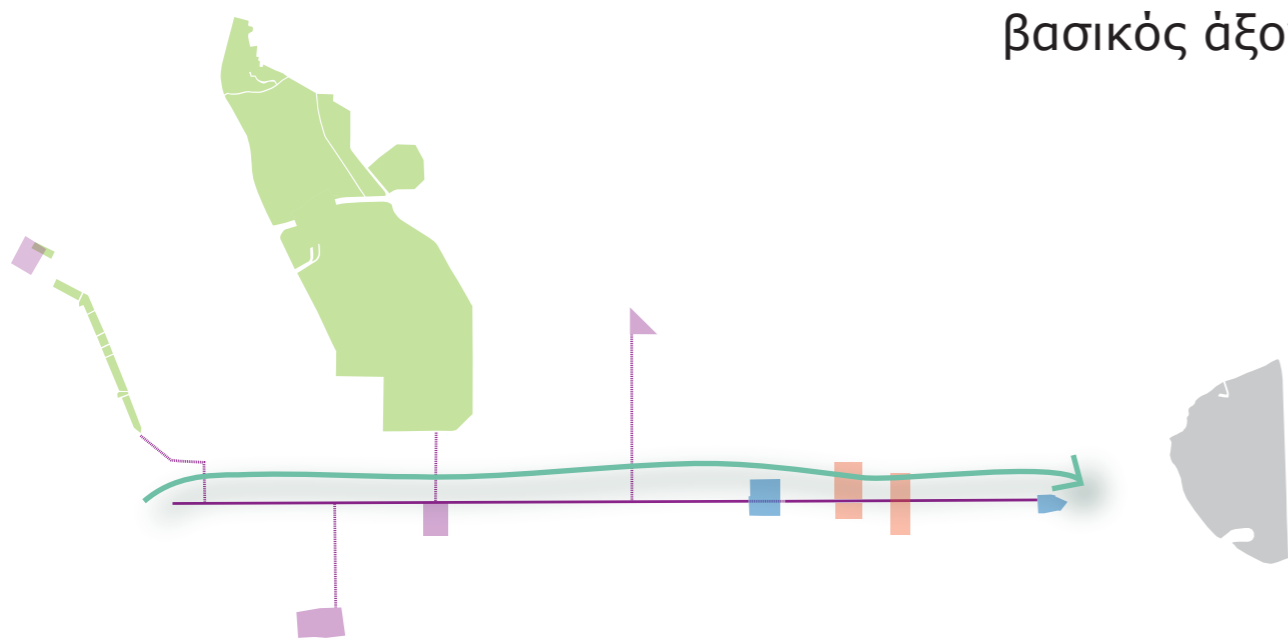

3ης Σεπτεμβρίου - Αθηνάς
βασικός άξονας με τον οποίο σχετίζονται και μέσω του
οποίου ενώνονται οι περιοχές

σημεία αναφοράς γειτονιάς

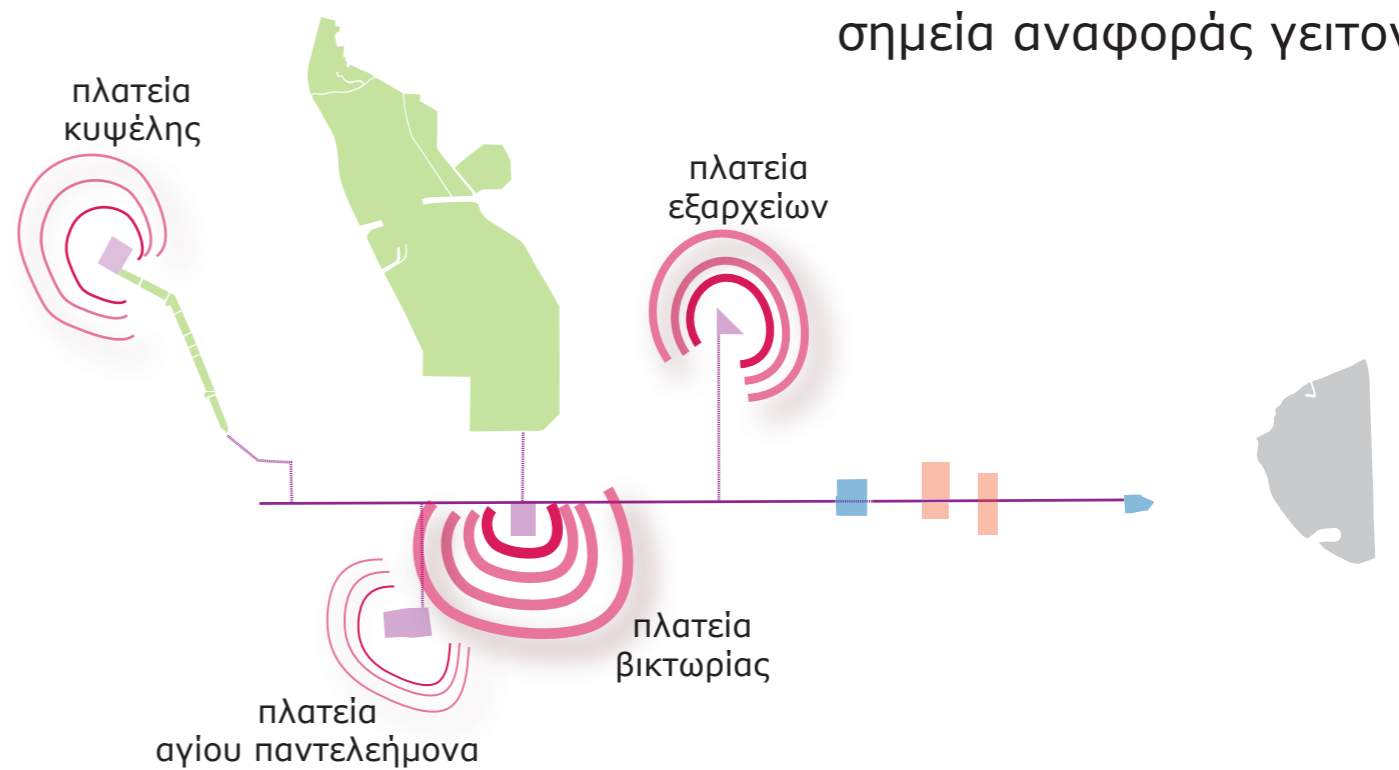

ιστορική συμπύκνωση Αθήνας 5ος π.Χ. - 20ος μ.Χ.
η πόλη ξεδιπλώνεται και ξεδιπλώνει την ιστορία της

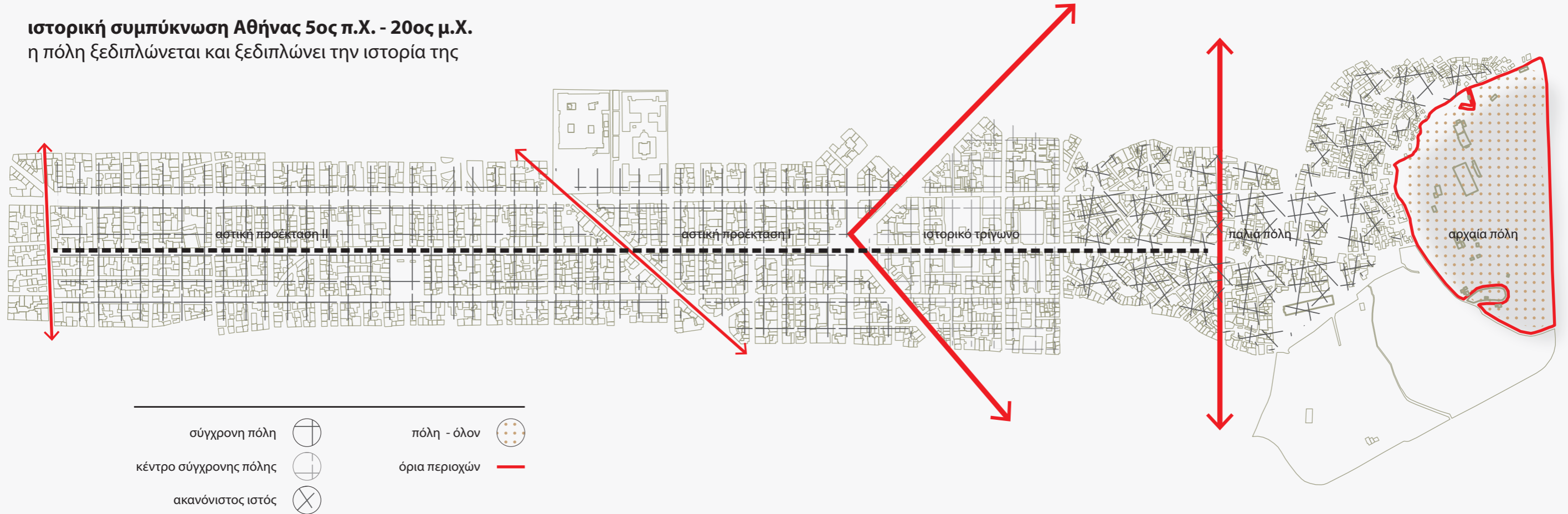

συμβολική συμπύκνωση πόλης
ο λόγος, ο τρόπος και το αποτέλεσμα

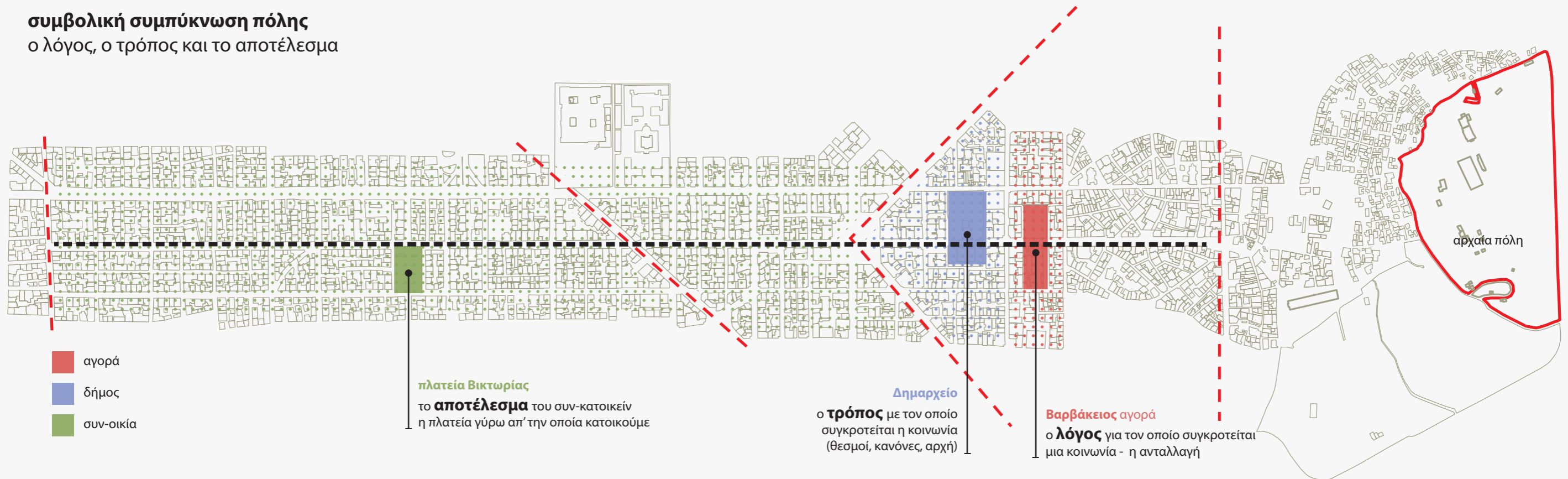

ΚΟΙΝΩΝΙΚΟΣ ΙΣΤΟΣ

υποβαθμισμένη περιοχή, κατοικούν κυρίως ηλικιωμένοι, αλλοδαποί, φοιτητές και νέοι. Αρκετά διερρηγμένος ιστός χωρίς συνάφεια και συσχετίσεις μεταξύ των διαφορετικών κοινωνικών ομάδων. Κυριαρχεί αίσθημα ανασφάλειας

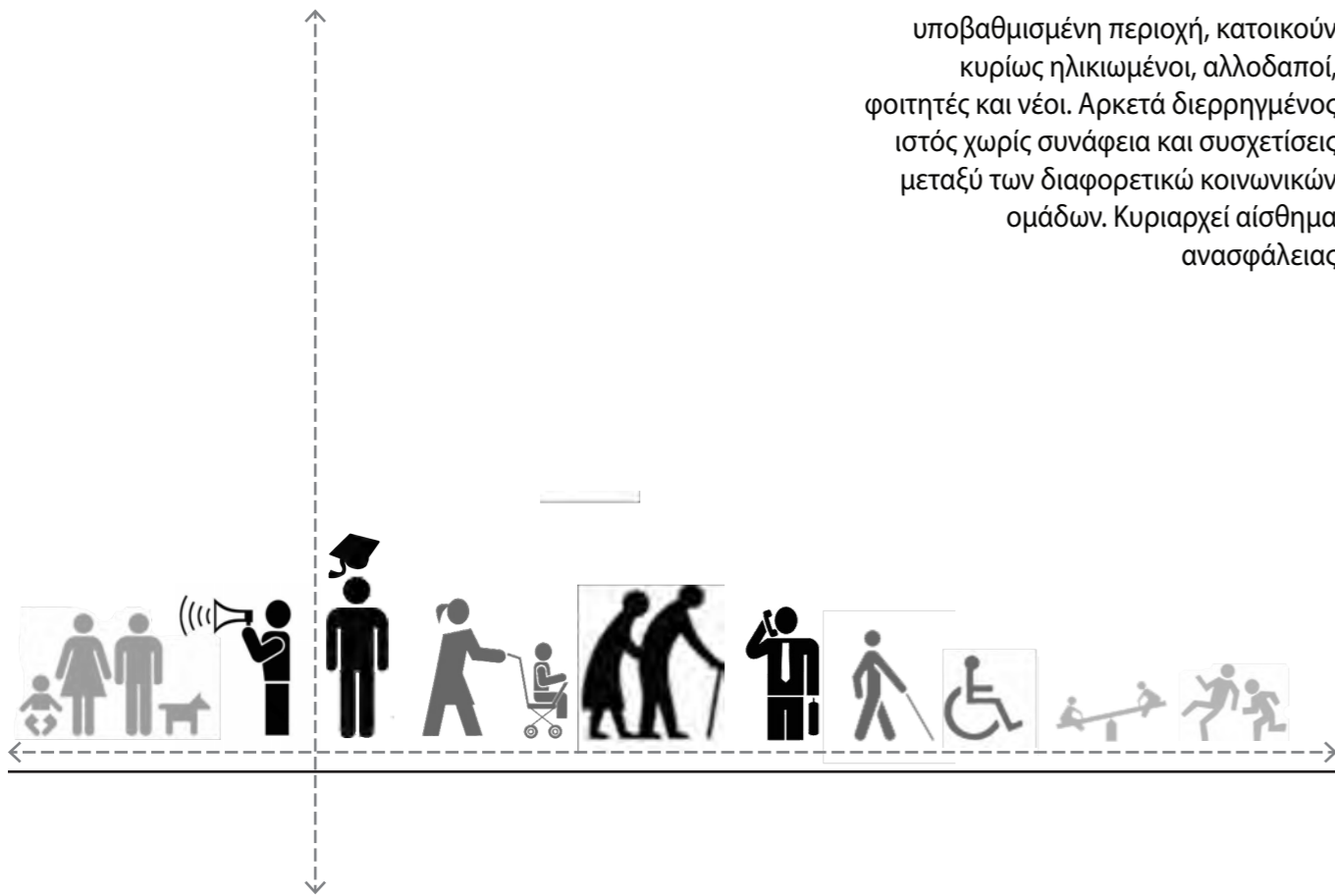

ΑΣΤΙΚΟΣ ΙΣΤΟΣ

συνεκτικός αστικός ιστός που αρθρώνεται κυρίως από την αστική και μέση αστική πολυκατοικία του 1960 και μετά, με αρκετά σημαντικά παλαιότερα κτίσματα και ορισμένα μετά του 1990

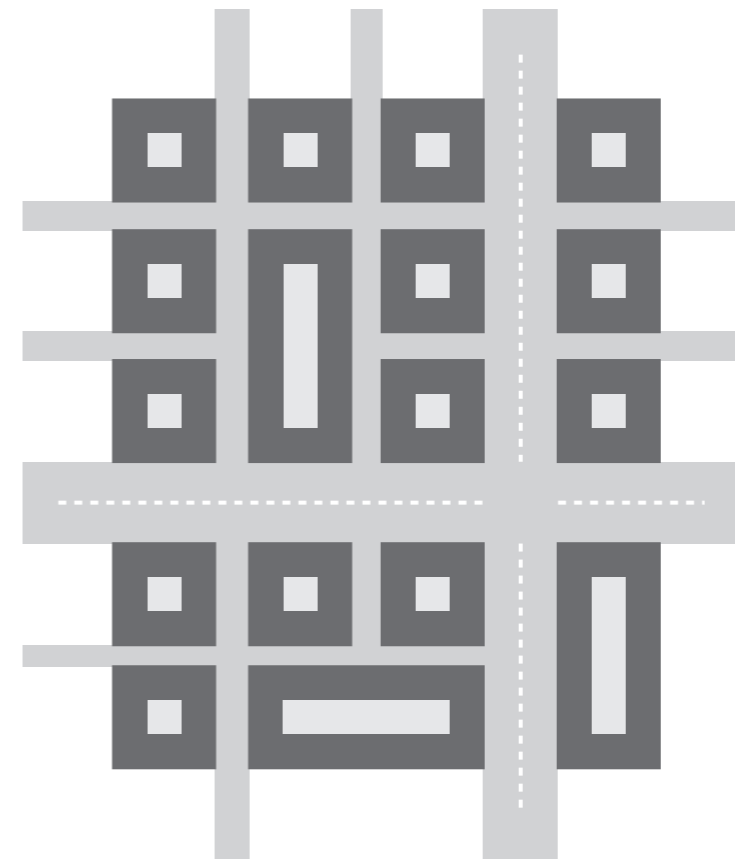

ΣΧΕΣΕΙΣ - ΑΠΟΣΤΑΣΕΙΣ

η ευρύτερη περιοχή συνδυάζει μια ενότητα γειτονιών αμιγούς κατοικίας οι οποίες παράλληλα βρήσκονται σε απόσταση αναπνοής από την καρδιά της πόλης τόσο σε εμπορικό, κοινωνικό όσο και πολιτικό και πολιτισμικό επίπεδο



ανάγλυφο εδάφους

διατρέχει ένα πολύ μεγάλο τμήμα του κέντρο της Αθήνας παράλληλα με την Πατησίων σε μια περιοχή με ανάγλυφο εδάφους εξαιρετικά κατάλληλο για την μετακίνηση χωρίς αυτοκίνητο ενώ παράλληλα οι οπτικές φυγές βοηθάνε στην αίσθηση συνέχειας και ενότητας τόσο των επεμβάσεων όσο και ευρύτερα της περιοχής

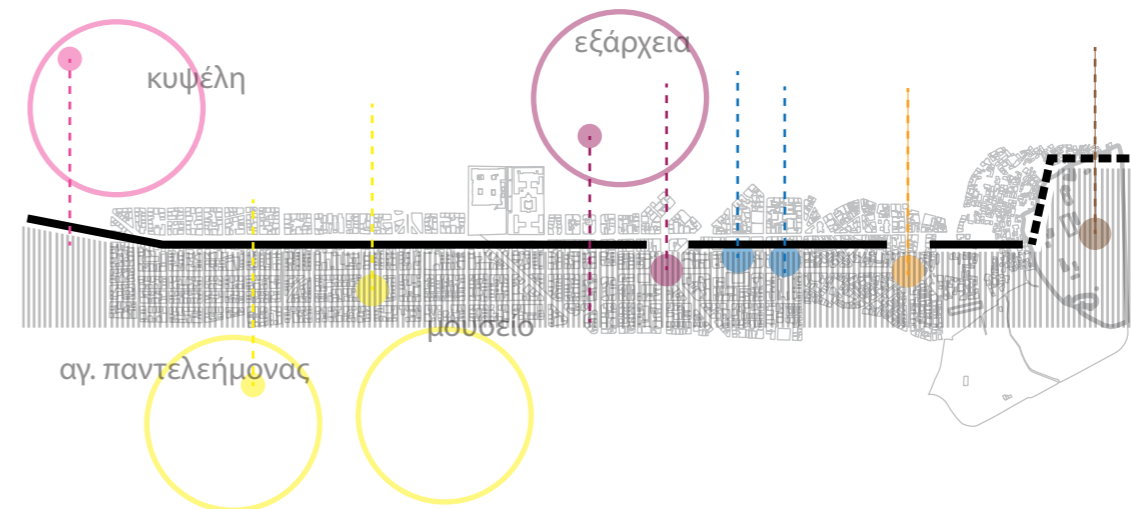

τομή διαδρομής

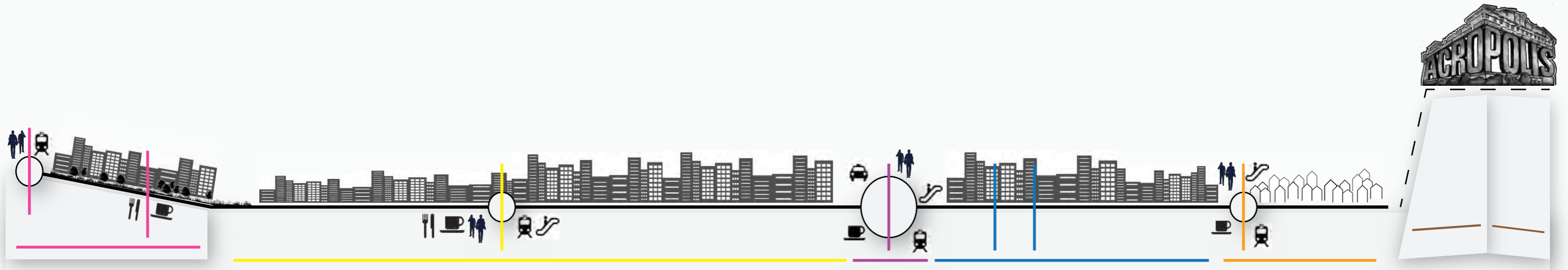

σημεία αναφοράς

Κυψέλη

το ένα άκρο της διαδρομής καταλήγει στην Κυψέλη, την πιο πυκνοκατοικημένη περιοχή των Αθηνών και από τις πλέον πυκνοκατοικημένες του κόσμου, μέσω της Φωκίωνος Νέγρη

Φωκίωνος Νέγρη

η διαδρομή αυτή αναδεικνύει και προσφέρει σε πολύ μεγαλύτερο κομμάτι της πόλης τον ιστορικό πεζόδρομο της Φωκίωνος Νέγρη

3ης Σεπτεμβρίου

μια από τις πλέον σημαντικές και συμβολικές οδούς του σύγχρονου ελληνικού κράτους, συνδεδεμένη με τη δημοκρατία και το σύνταγμα. Ένας δρόμος που θα έπρεπε να υπάρχει για όλη την πόλη και όχι μόνο για τη γειτονιά, για τον πεζό και όχι για το αμάξι

Πλατεία Βικτωρίας

από τις παλαιότερες πλατείες γειτονιές της αστικής Αθήνας. Πλατεία γεμάτη ζωή, χρήσεις και κόσμο. Μια πλατεία που έχει γύρω κατοικία και στα ισόγεια καφέ. Από τους πρώτους σταθμούς του ΗΣΑΠ

Πλατεία Ομονοίας

ένα από τα κομβικότερα σημεία αναφοράς της Αθήνας, η πλατεία Ομονοίας με μεγάλη ιστορία αλλά και με πολύ έντονη κίνηση και ζωή. Αγορά, θέατρα, ξενοδοχεία, Μέσα Μεταφοράς

Αθηνάς

ένας από τους πιο όμορφους δρόμους της πόλης. Καθ' όλο το μήκος ανοίγεται μπροστά σου ο ιερός βράχος ενώ συναντά κανείς μερικές από τις σημαντικότερες λειτουργίες της πόλης

Πλατεία Κοτζιά

η πλατεία Δημαρχείου ένας μεγάλος ανοιχτός χώρος μέσα στο ιστορικό τρίγωνο της πόλης που στην πράξη έχει ελάχιστες χρήσεις. Ακριβώς απέναντι βρίσκεται και το δημαρχείο της πόλης

Βαρβάκειος αγορά

μια από της πιο βασικές και συμβολικότερες λειτουργίες μιας πόλης, η δημόσια αγορά. Σχεδόν το σύνολο της τροφής που μπορεί να προσφέρει η πόλη συμπικνώνεται σε ένα κτήριο και την απέναντι πλατεία

πλ. Μοναστηρακίου

ένα από τα πιο ενδιαφέροντα σημεία της πόλης. Το παρελθόν συναντά το σήμερα και δημιουργούν ένα πολύ ιδιαίτερο σύμπλεγμα. Μια πλατεία με παρελθόν, παρόν, μέλλον και πάνω απ' όλα πολλή ζωή

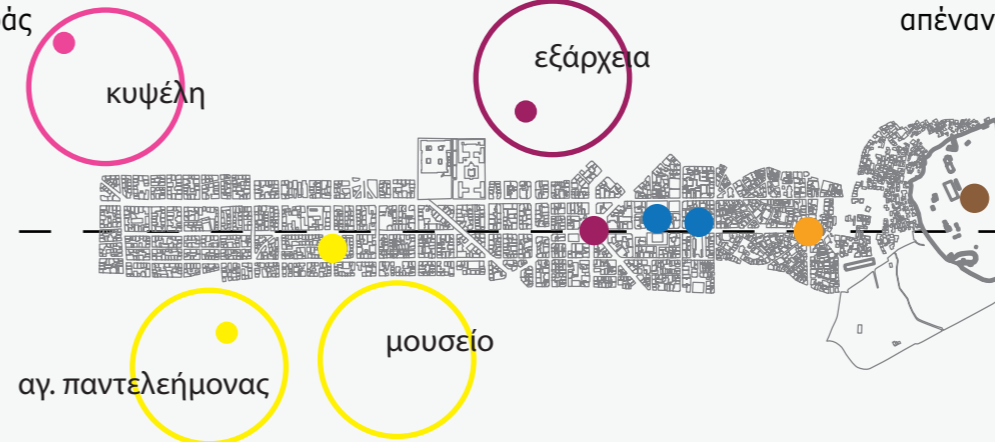

αστικός ιστός
πυκνότητα δόμησης / ύψη / χαρακτήρας

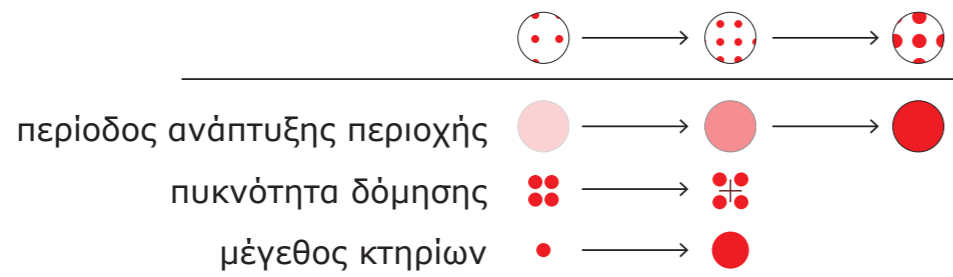
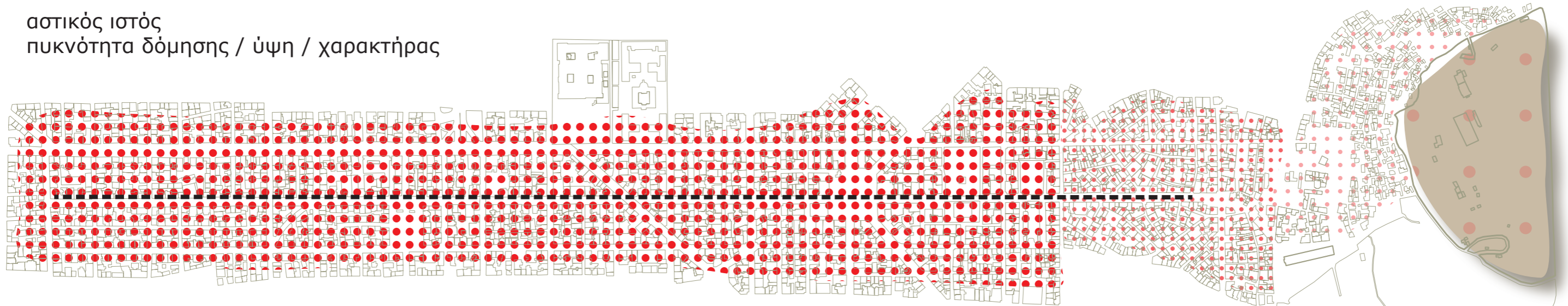

χρήσεις
επίπεδο ισογείου και ορόφων

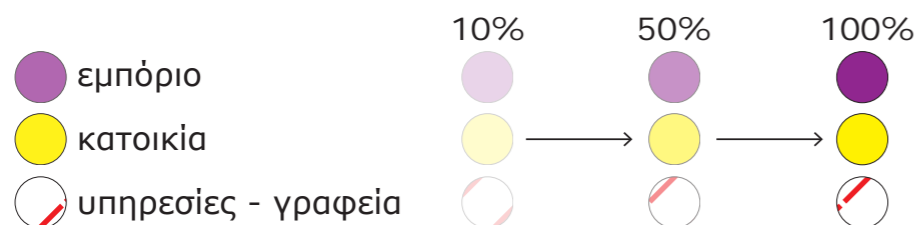
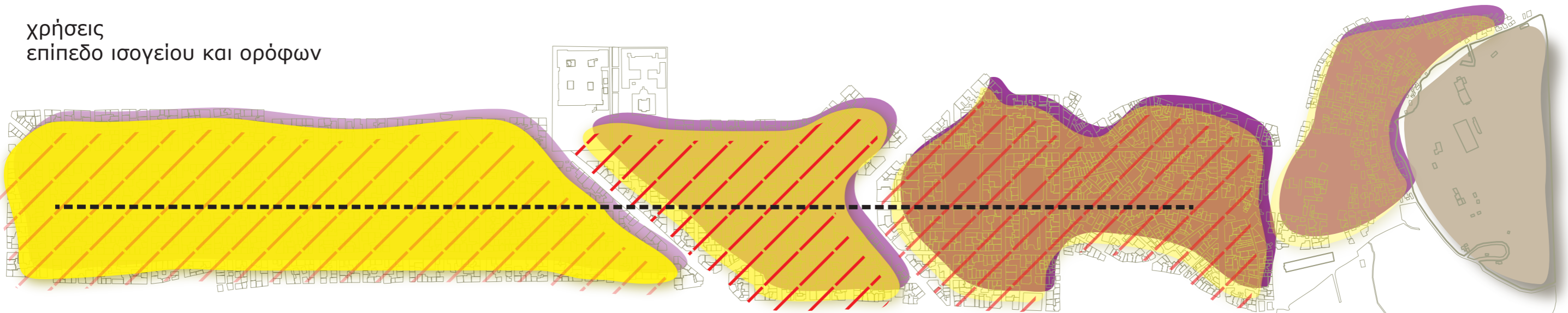

οδικό δίκτυο
βασικοί κατακόρυφοι άξονες και ενότητες περιοχών

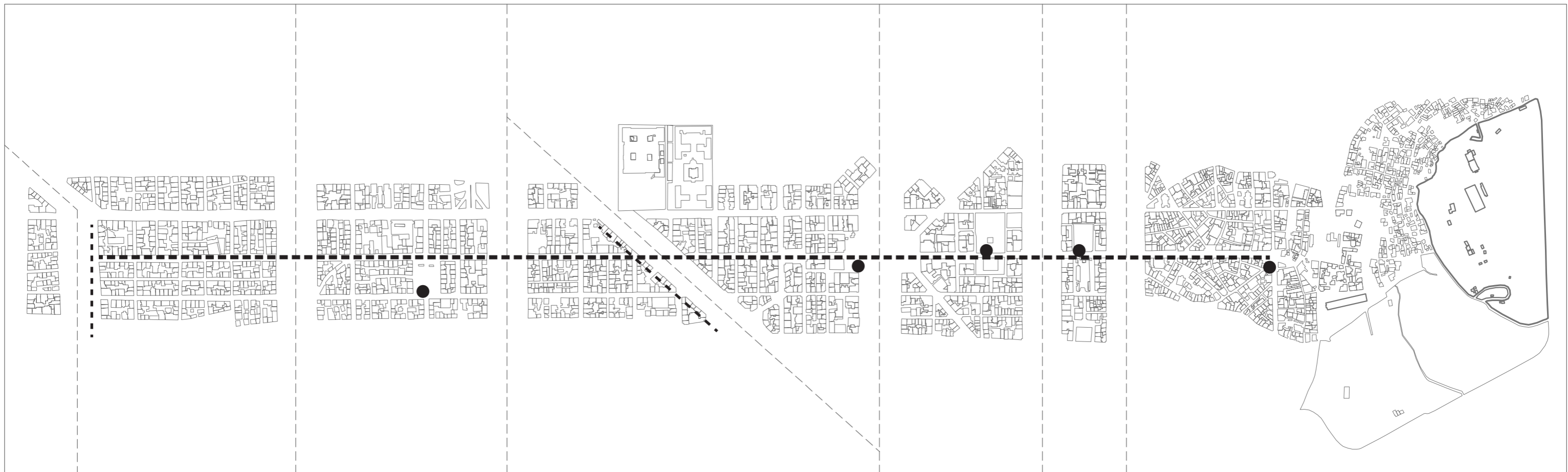
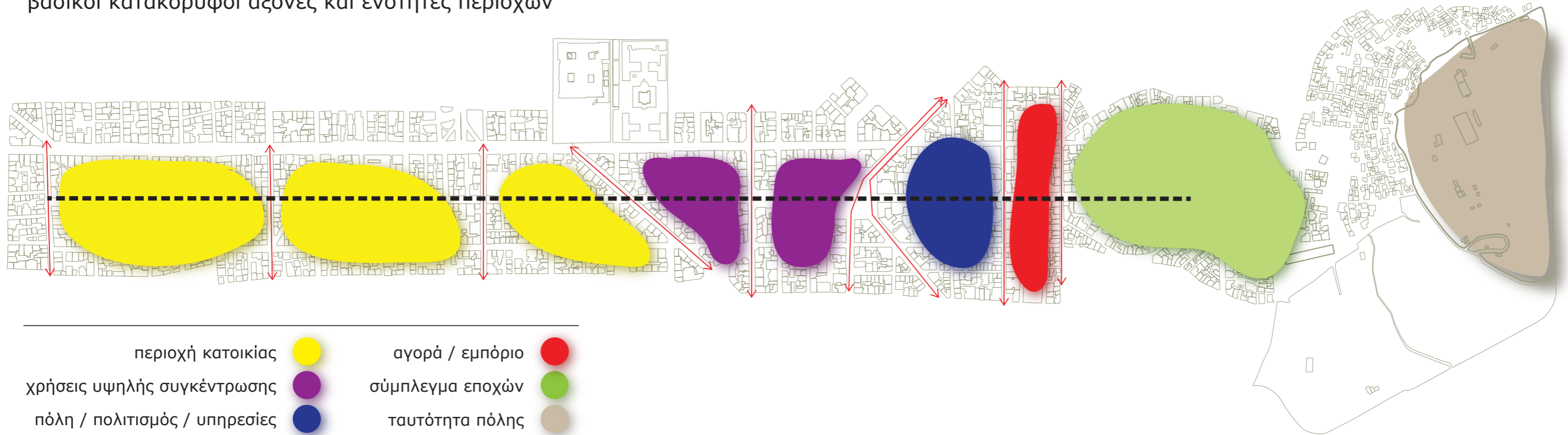

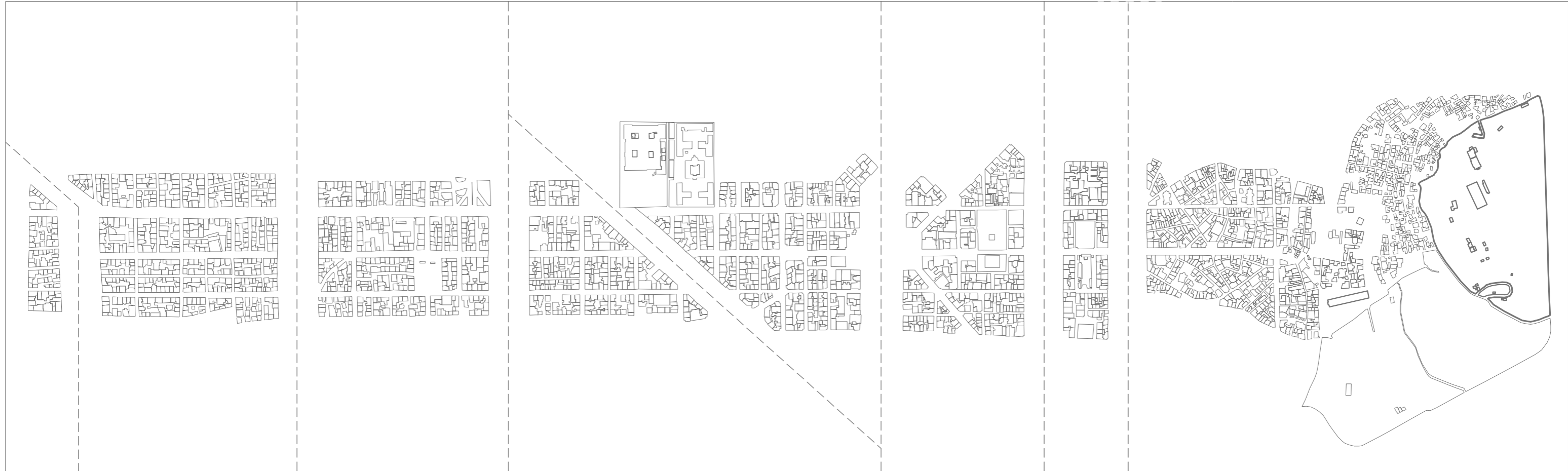



3 ενότητες κατοικίας

ενότητα εργασίας / υπηρεσιών

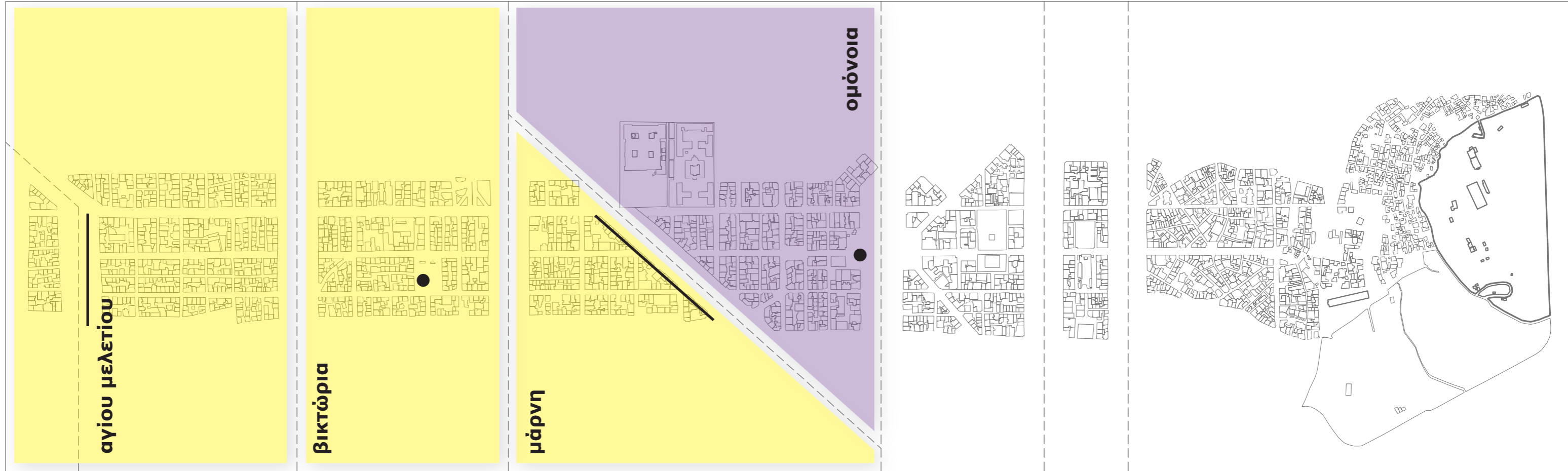

3 ενότητες κατοικίας

ενότητα εργασίας / υπηρεσιών

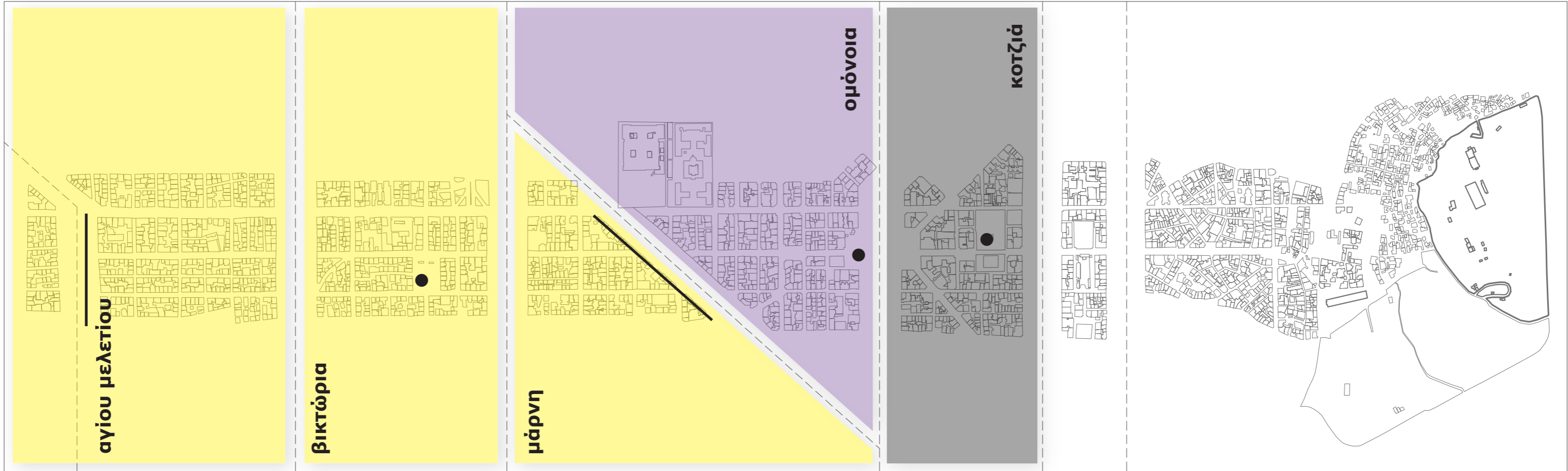

3 ενότητες κατοικίας

ενότητα άστεως
πόλη / πολιτισμός / πολιτική

ενότητα εργασίας / υπηρεσιών

ενότητα τροφής

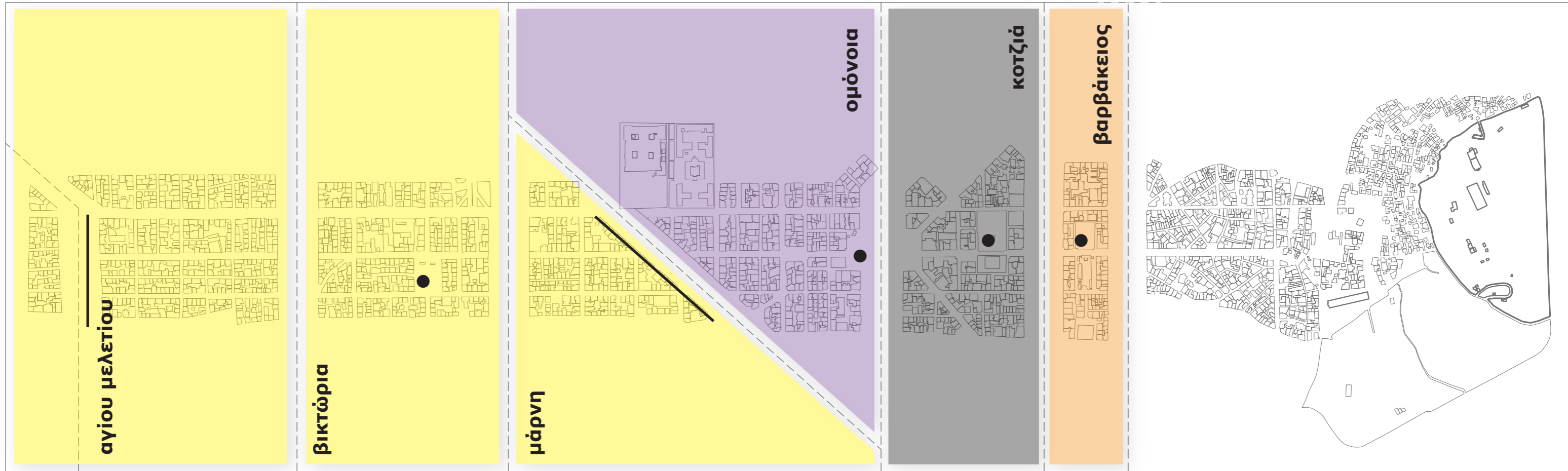

3 ενότητες κατοικίας

ενότητα άστεως
πόλη / πολιτισμός / πολιτική

ενότητα εργασίας / υπηρεσιών

ενότητα τροφής

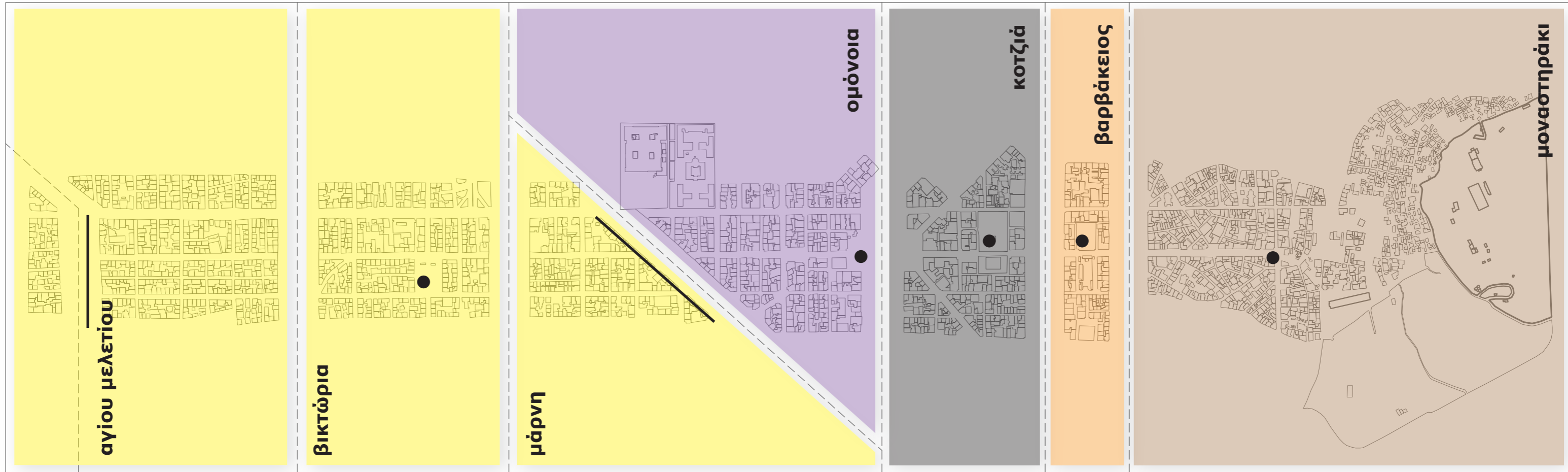

3 ενότητες κατοικίας

ενότητα άστεως
πόλη / πολιτισμός / πολιτική

ενότητα ταυτότητας
τουρισμός / διασκέδαση / εμπόριο

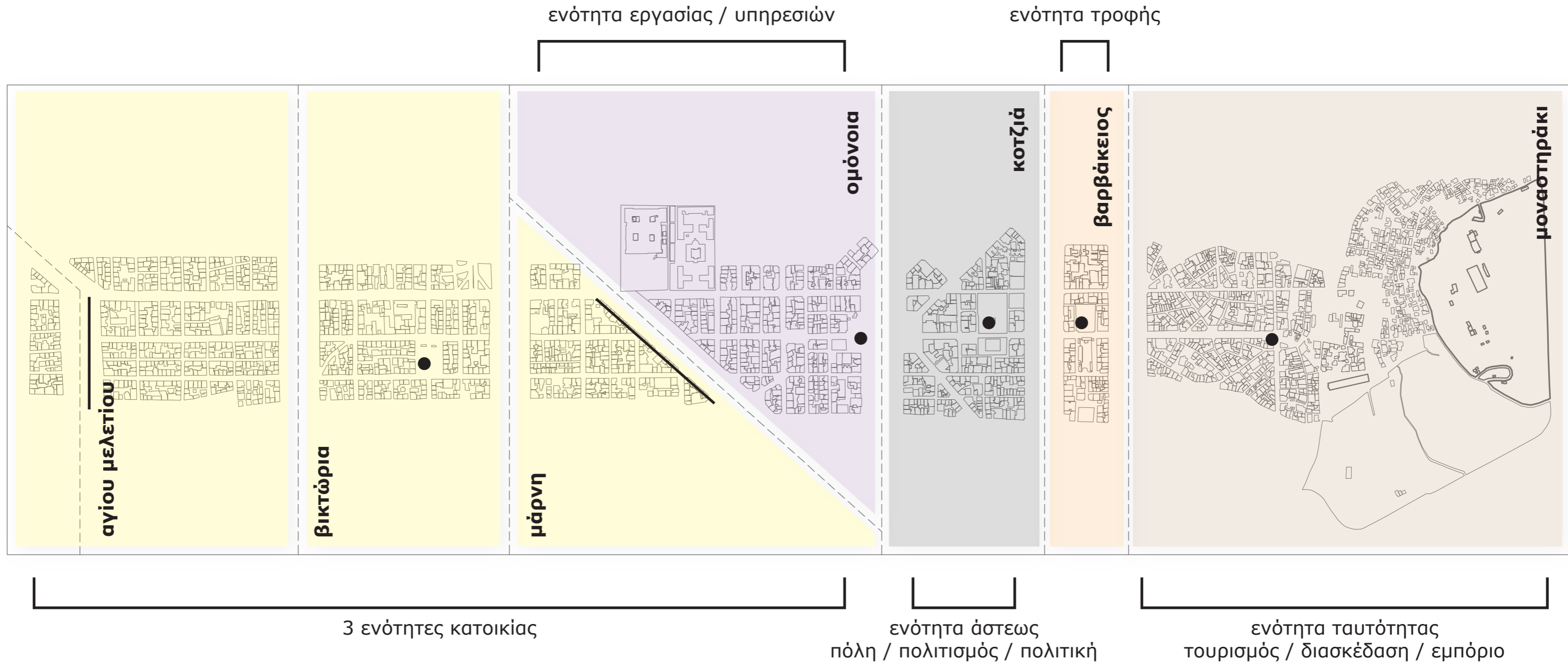

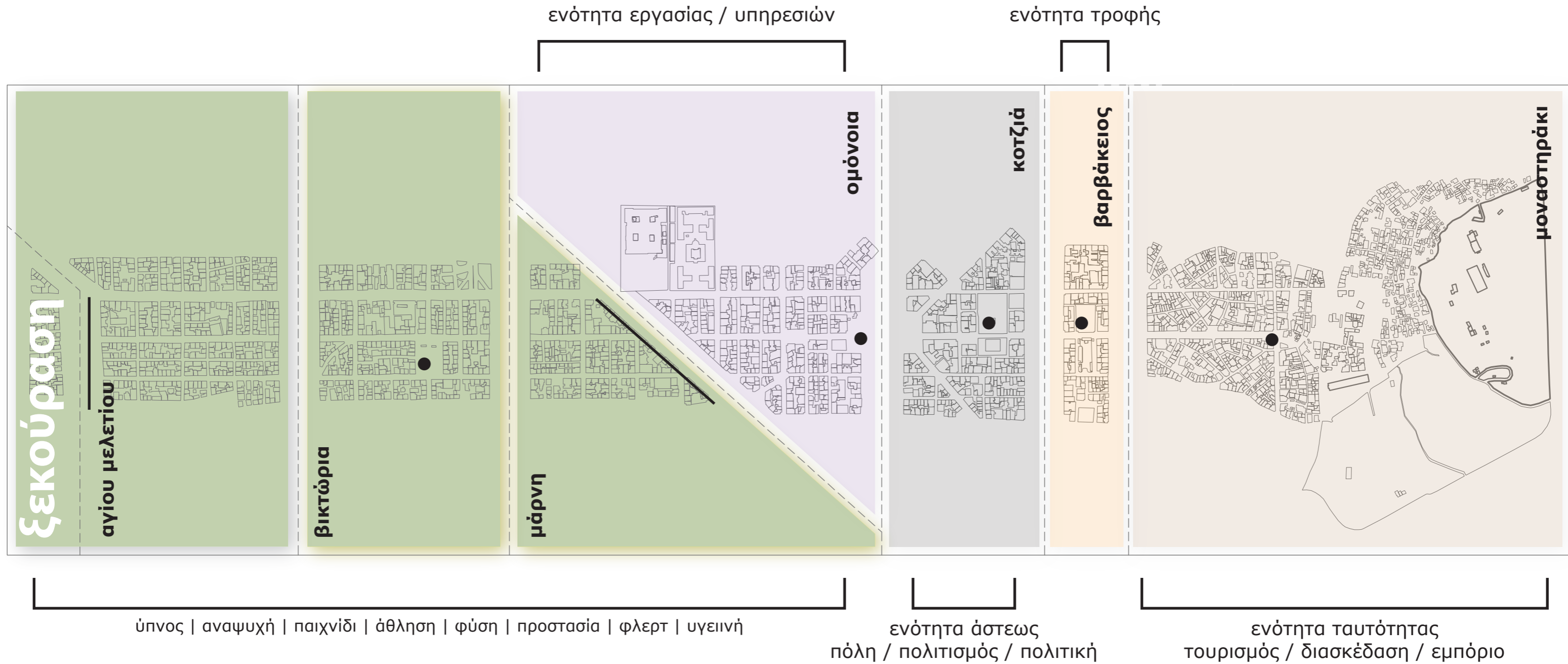

εργασία | κατανάλωση | επικοινωνία | σεξ | μάθηση | τρυφερότητα | ανήκειν



ύπνος | αναψυχή | παιχνίδι | άθληση | φύση | προστασία | φλερτ | υγιεινή

ενότητα τροφής

εργασία | κατανάλωση | επικοινωνία | σεξ | μάθηση | τρυφερότητα | ανήκειν



ύπνος | αναψυχή | παιχνίδι | άθληση | φύση | προστασία | φλερτ | υγιεινή

καλλιέργεια
 τροφοδοσία
 αγορά
 μαγείρεμα
 συν-τροφικότητα
 υπόλειμμα

φανταστικό

ύπνος
αναψυχή
παιχνίδι
άθληση
φύση
προστασία
φλερτ
υγειινή

συμβολικό

εργασία
κατανάλωση
επικοινωνία
σεξ
μάθηση
τρυφερότητα
ανήκειν

πραγματικό

καλλιέργεια
τροφοδοσία
αγορά
μαγείρεμα
συν-τροφικότητα
υπόλειμμα

φανταστικό

φλερτ
υγειινή
παιχνίδι
αναψυχή
ύπνος
προστασία

φλερτ
υγειινή
αναψυχή
ύπνος
προστασία

φλερτ
υγειινή
άθληση
αναψυχή
ύπνος
προστασία

πραγματικό

τροφοδοσία
αγορά
υπόλειμμα

συμβολικό

εργασία

εργασία
μάθηση

αναψυχή
φύση
κατανάλωση

φλερτ
υγειινή

φλερτ
υγειινή

φλερτ
υγειινή
αναψυχή
φύση

συν-τροφικότητα

τροφοδοσία
αγορά
μαγείρεμα
συν-τροφικότητα
υπόλειμμα





σημεία επέμβασης



σημεία επέμβασης

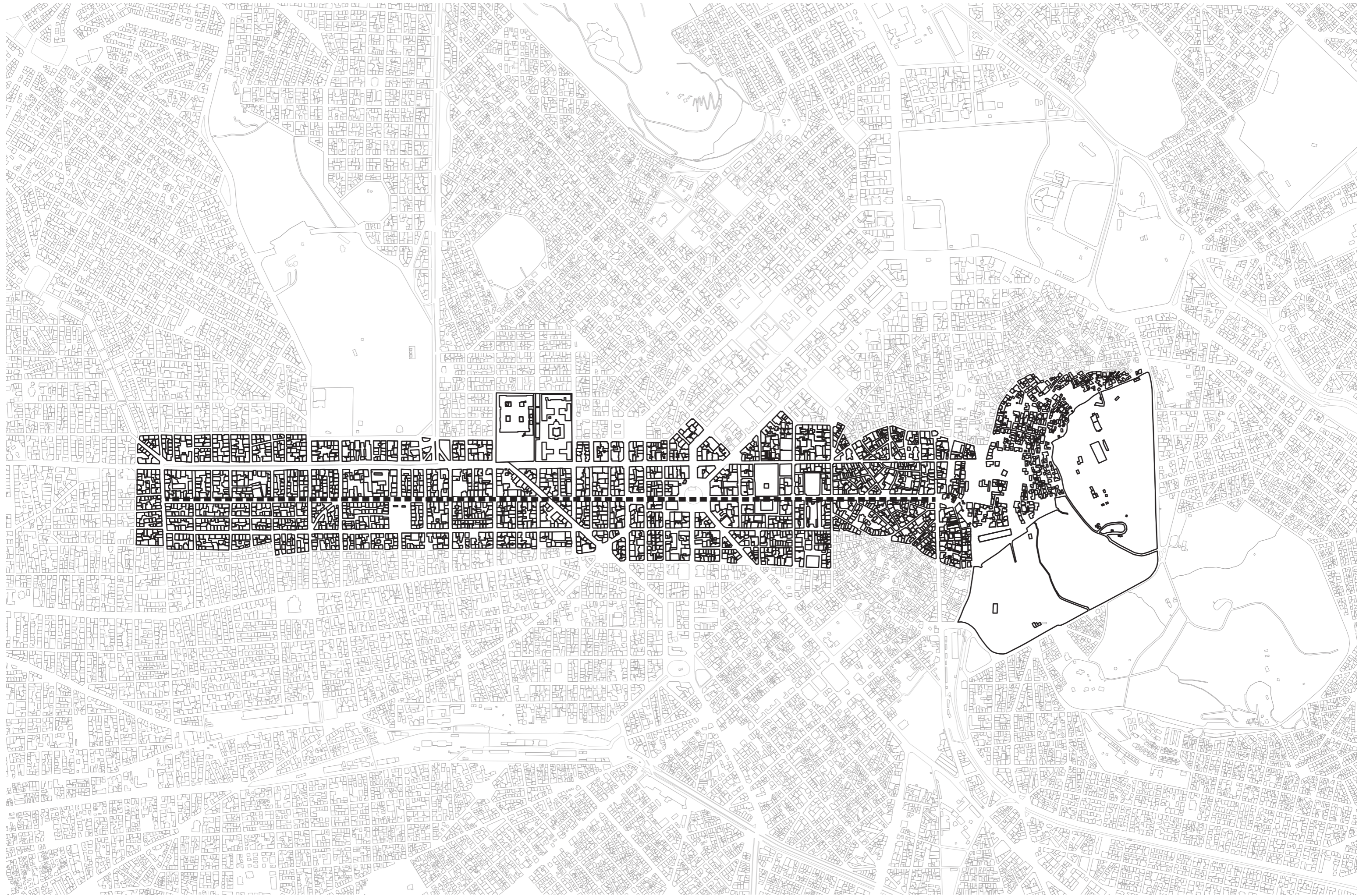

σημεία επέμβασης

εργασία / μάθηση

τροφή

ασοει

βαρβάκειος

βικτώρια

μουσείο

κοτζιά

ξεκούραση

πολιτισμός

επι-κοινωνία



σημεία επέμβασης - βαρβάκειος αγορά



σημεία επέμβασης - βαρβάκειος αγορά

υπάρχουσα κατάσταση



σημεία επέμβασης - βαρβάκειος αγορά

υπάρχουσα κατάσταση

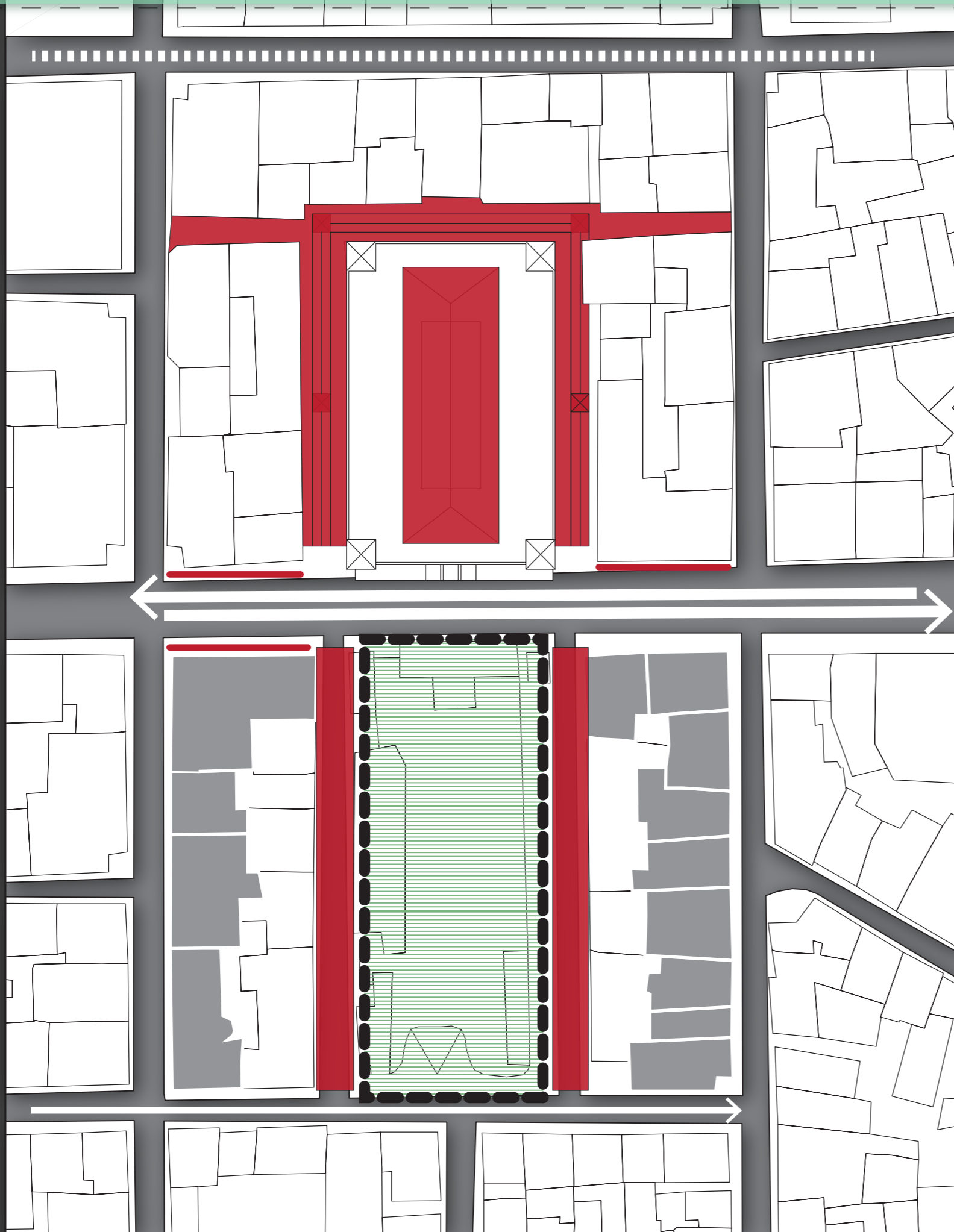

πόλη

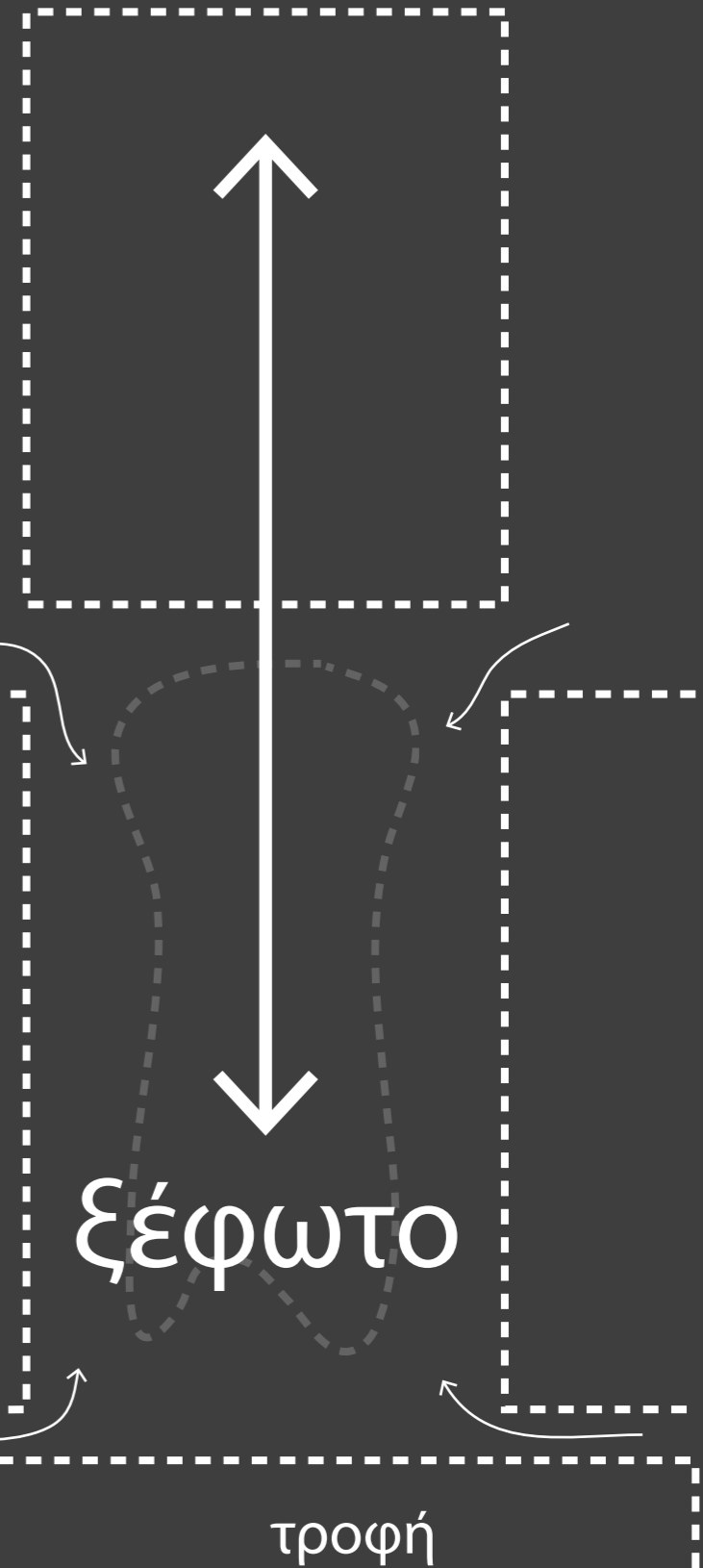

ξέφωτο

τροφή

πραγματικό

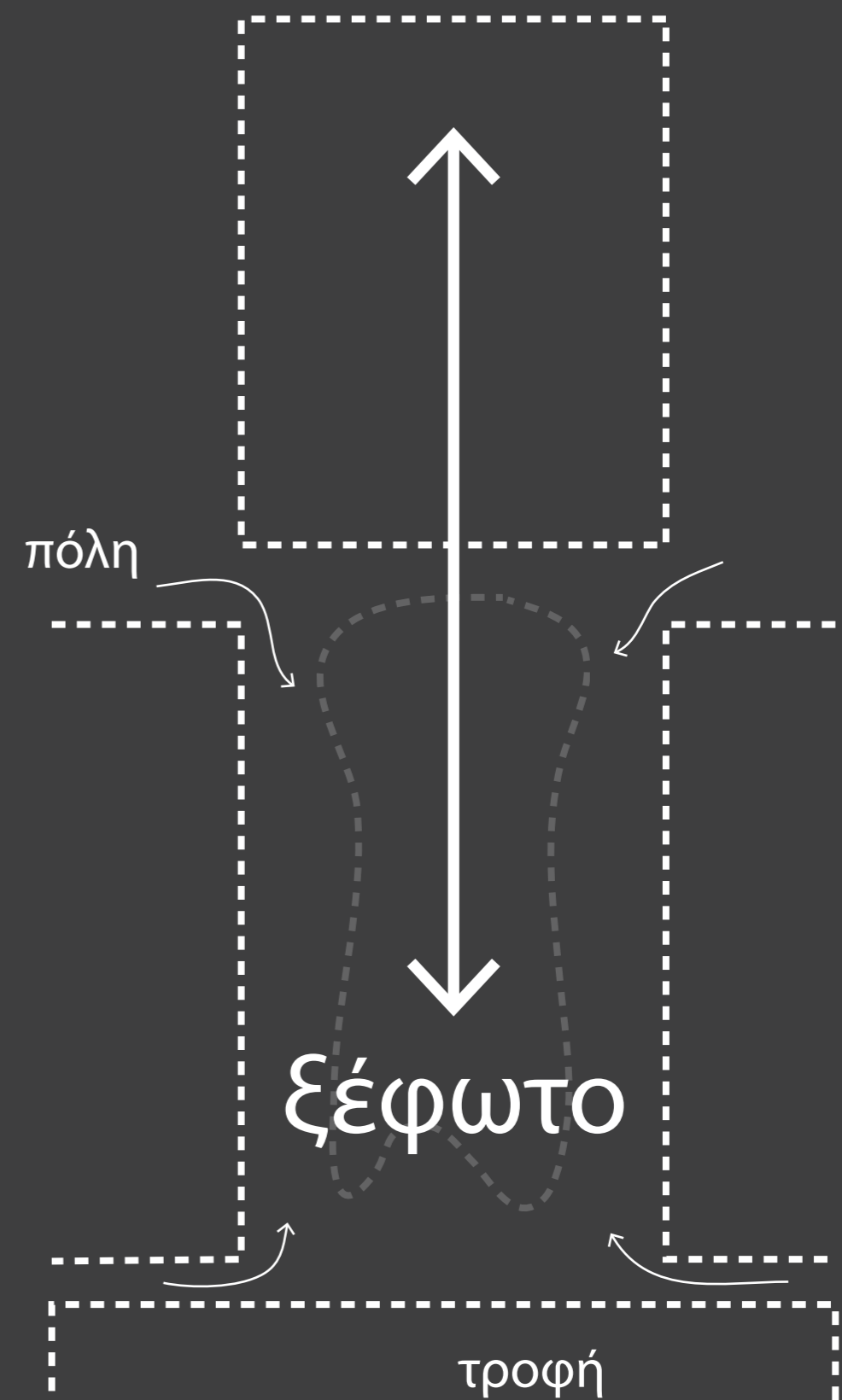
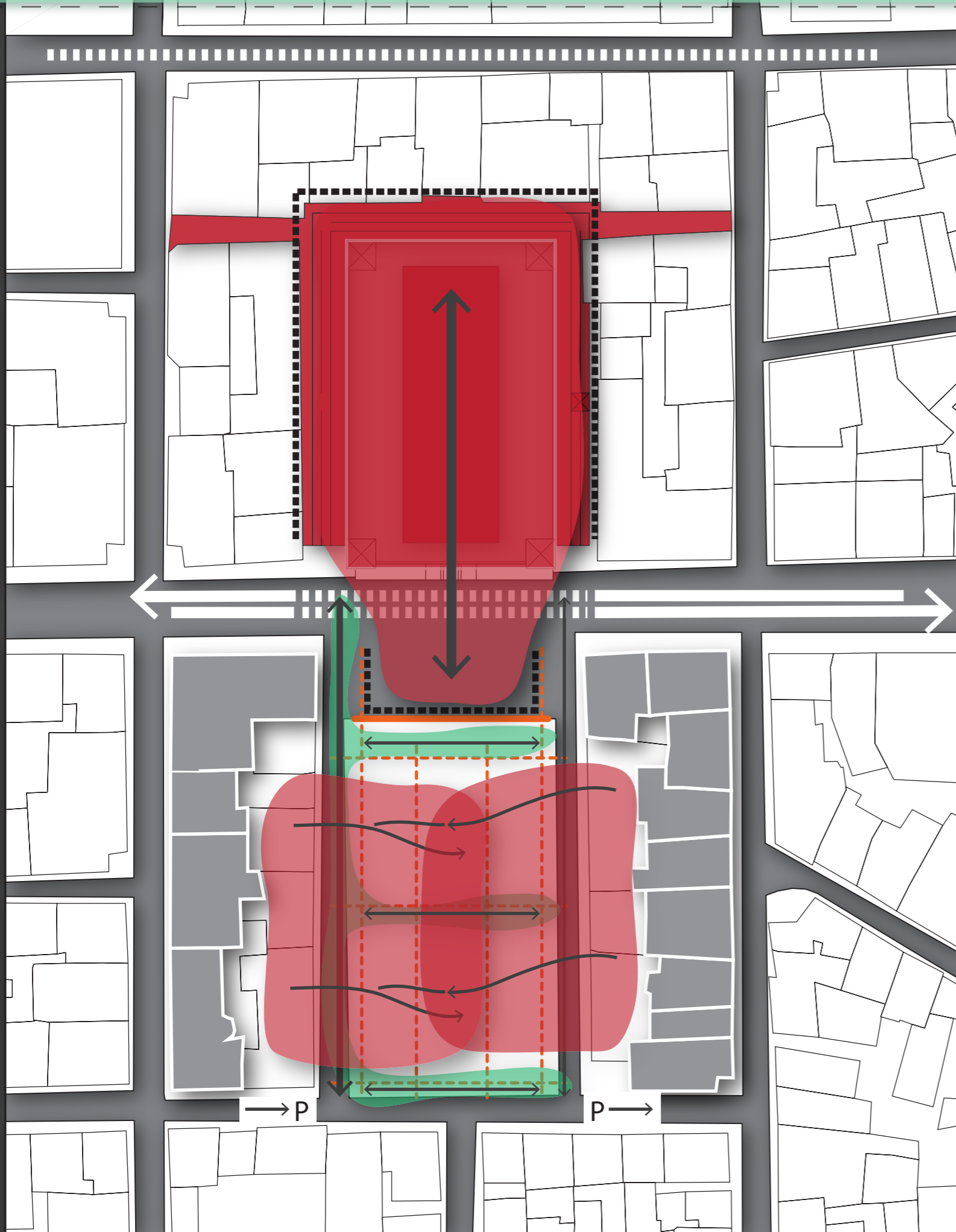

σημεία επέμβασης - πλατεία κοτζιά

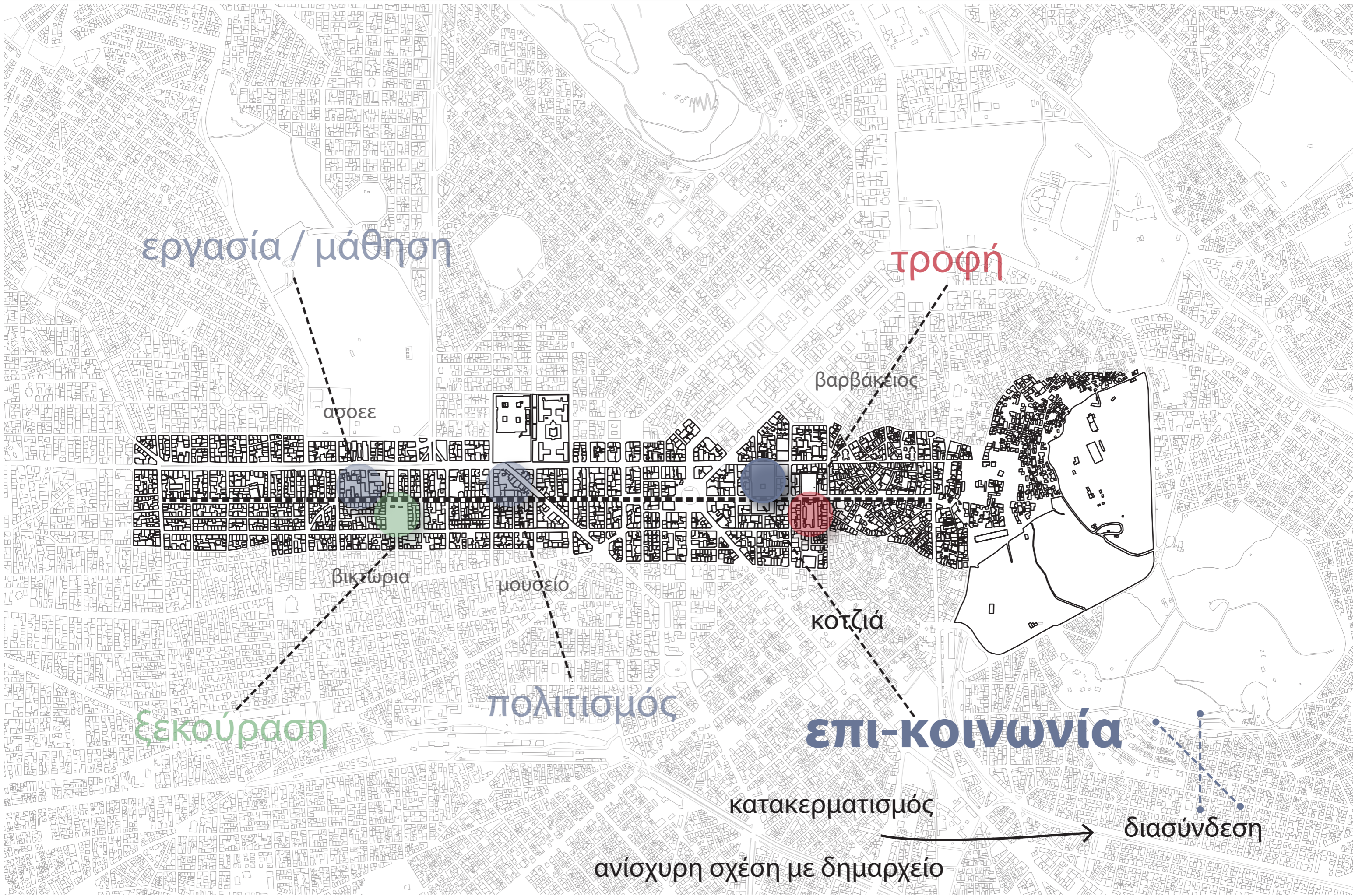

σημεία επέμβασης - πλατεία κοτζιά

υπάρχουσα κατάσταση



σημεία επέμβασης - πλατεία κοτζιά

υπάρχουσα κατάσταση

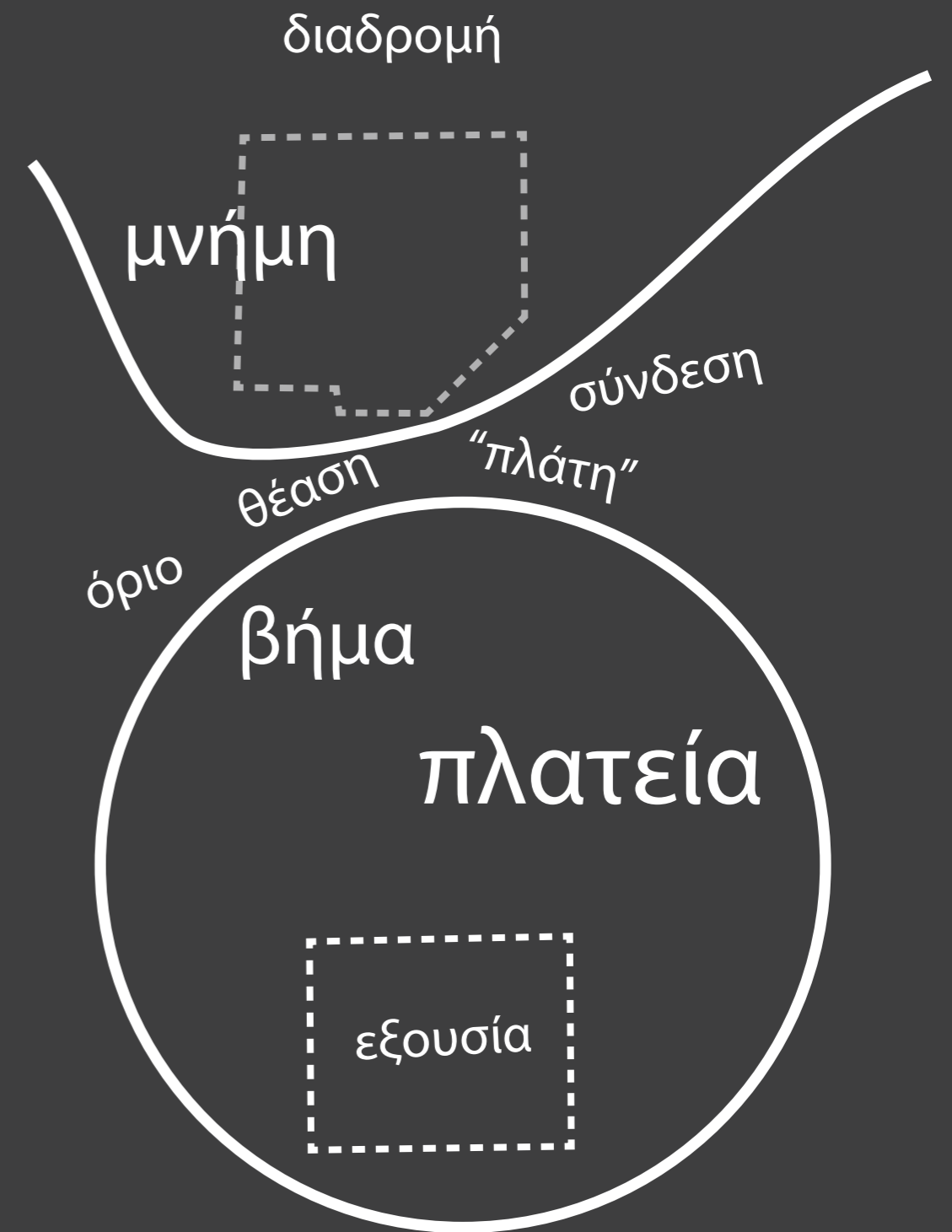
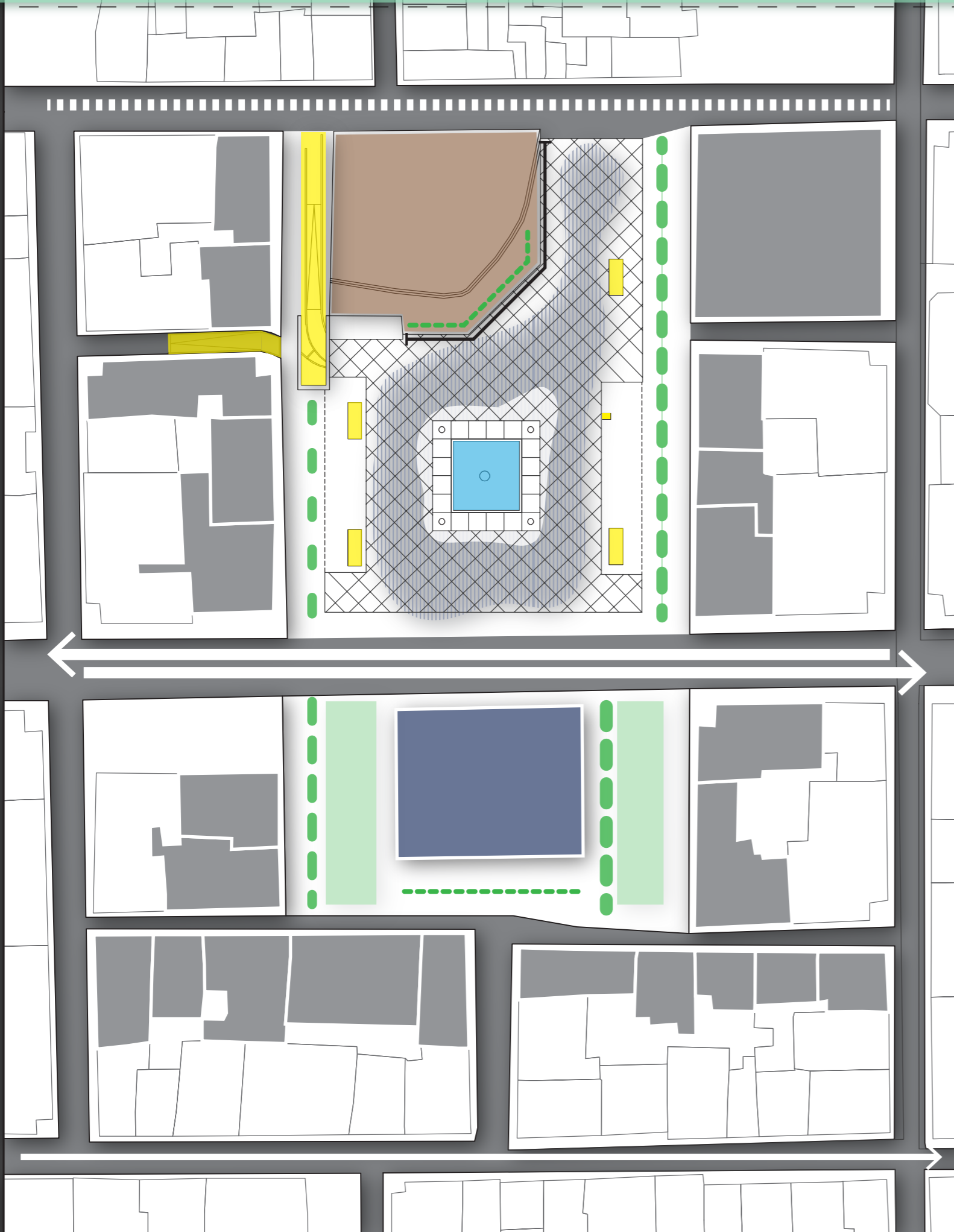

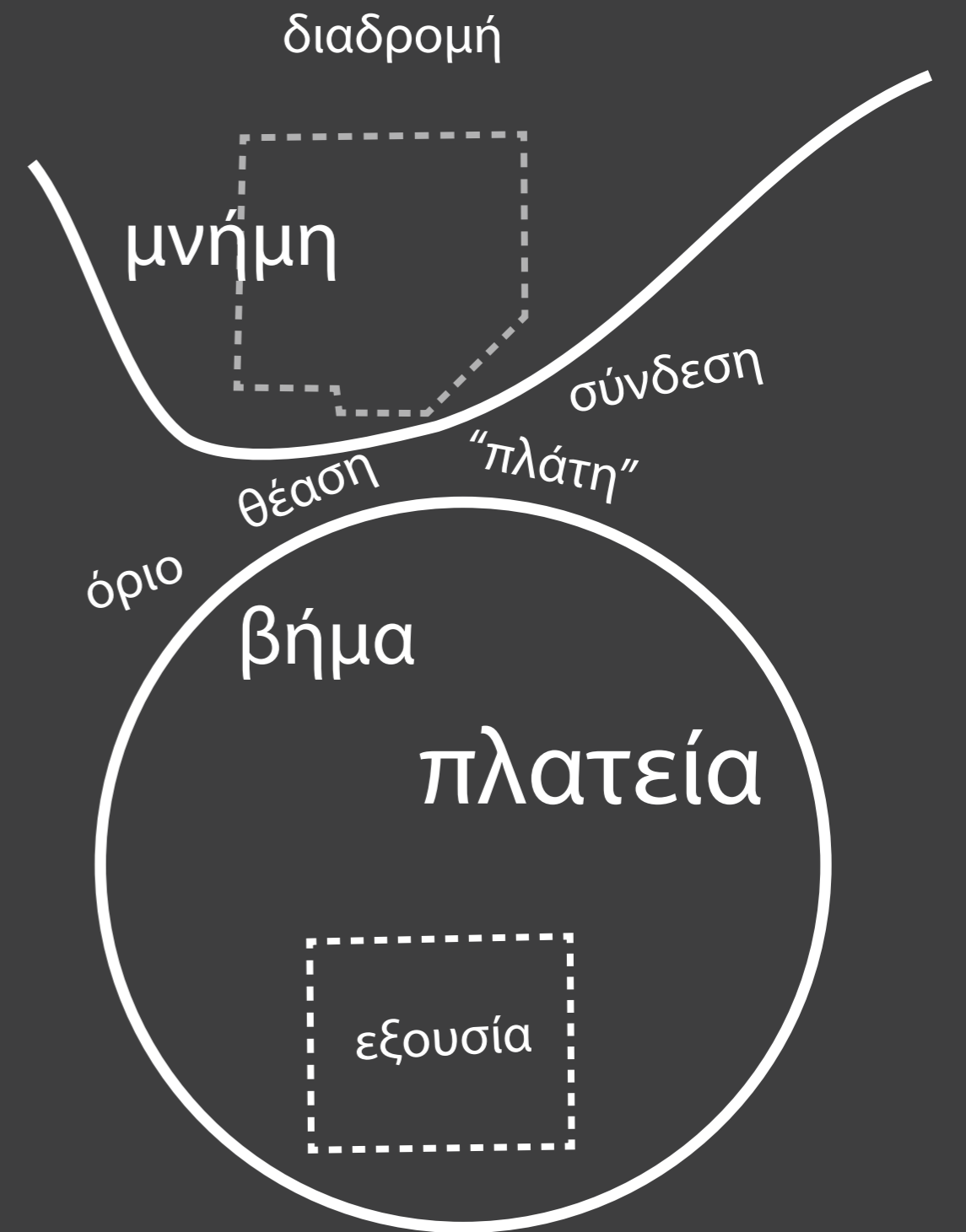
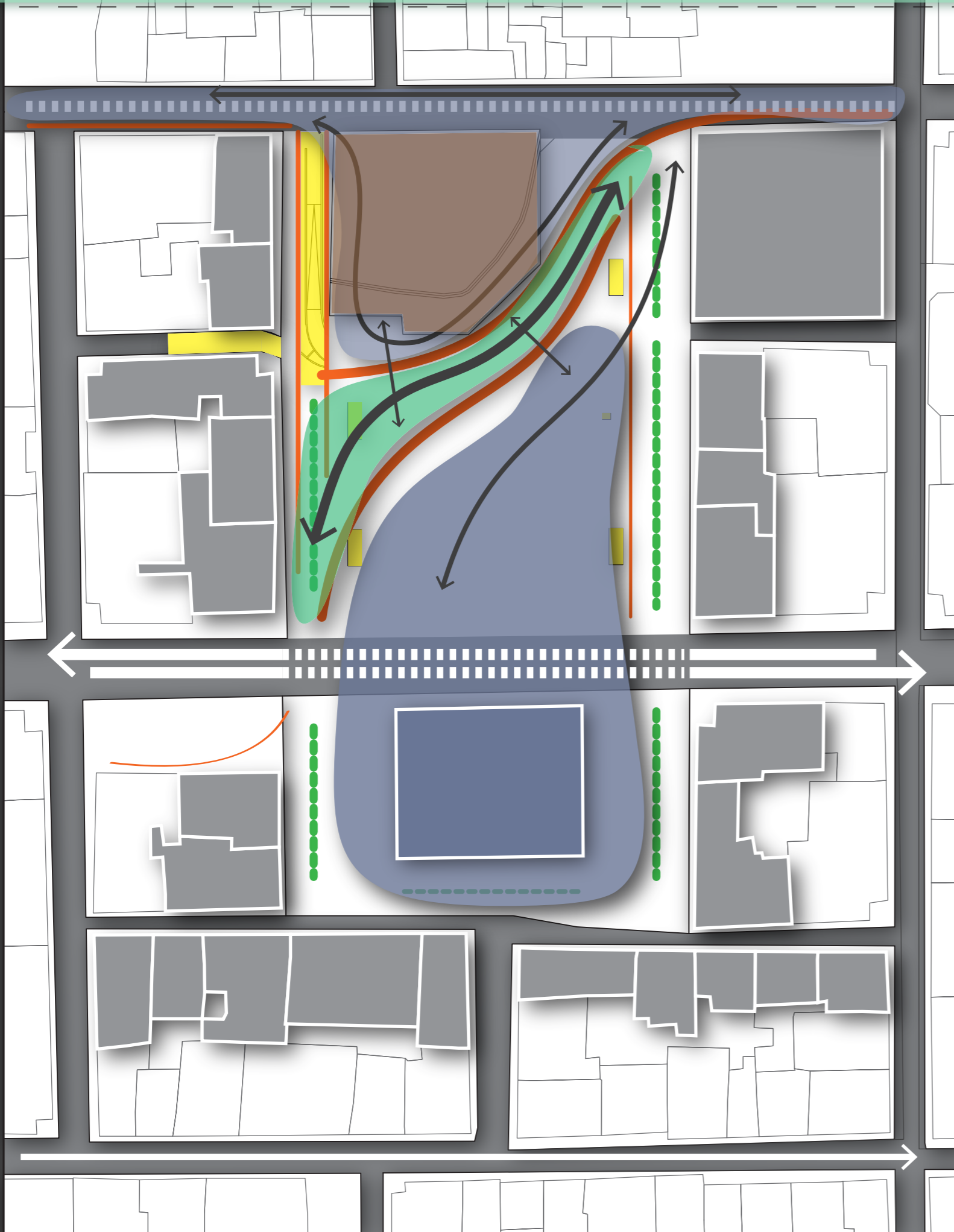

σημεία επέμβασης - αρχαιολογικό μουσείο





σημεία επέμβασης - αρχαιολογικό μουσείο

υπάρχουσα κατάσταση

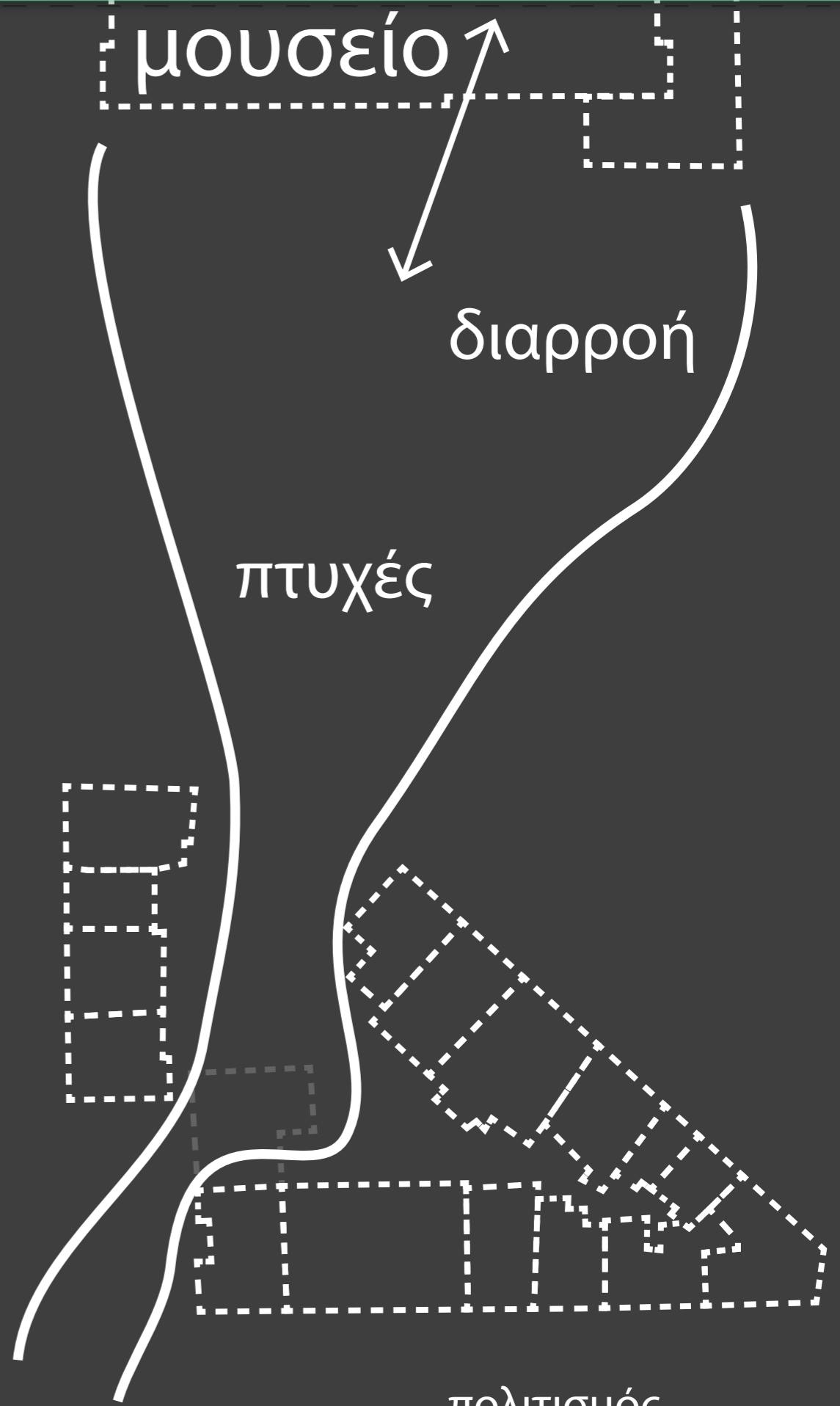
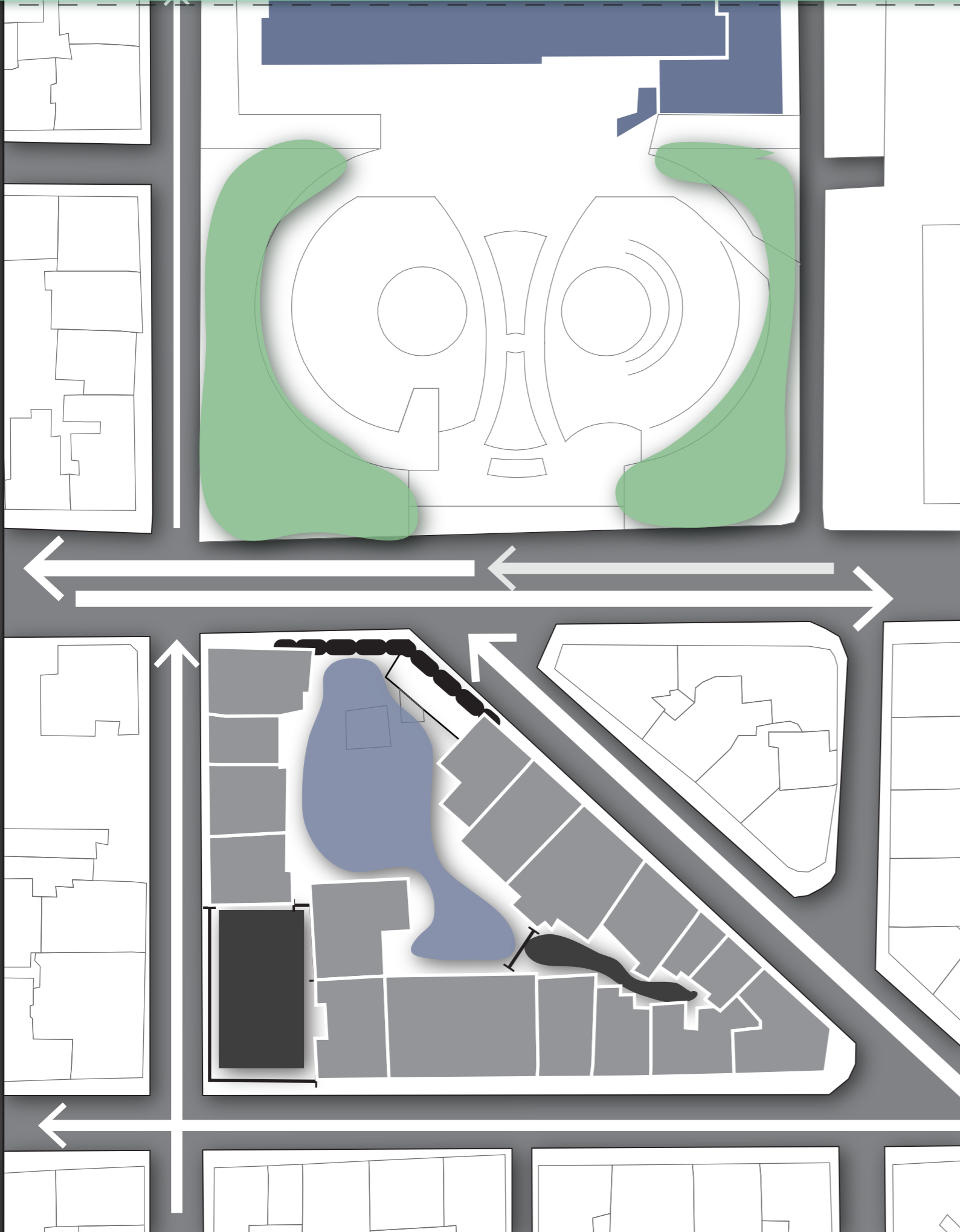

πολιτισμός
συμβολικό

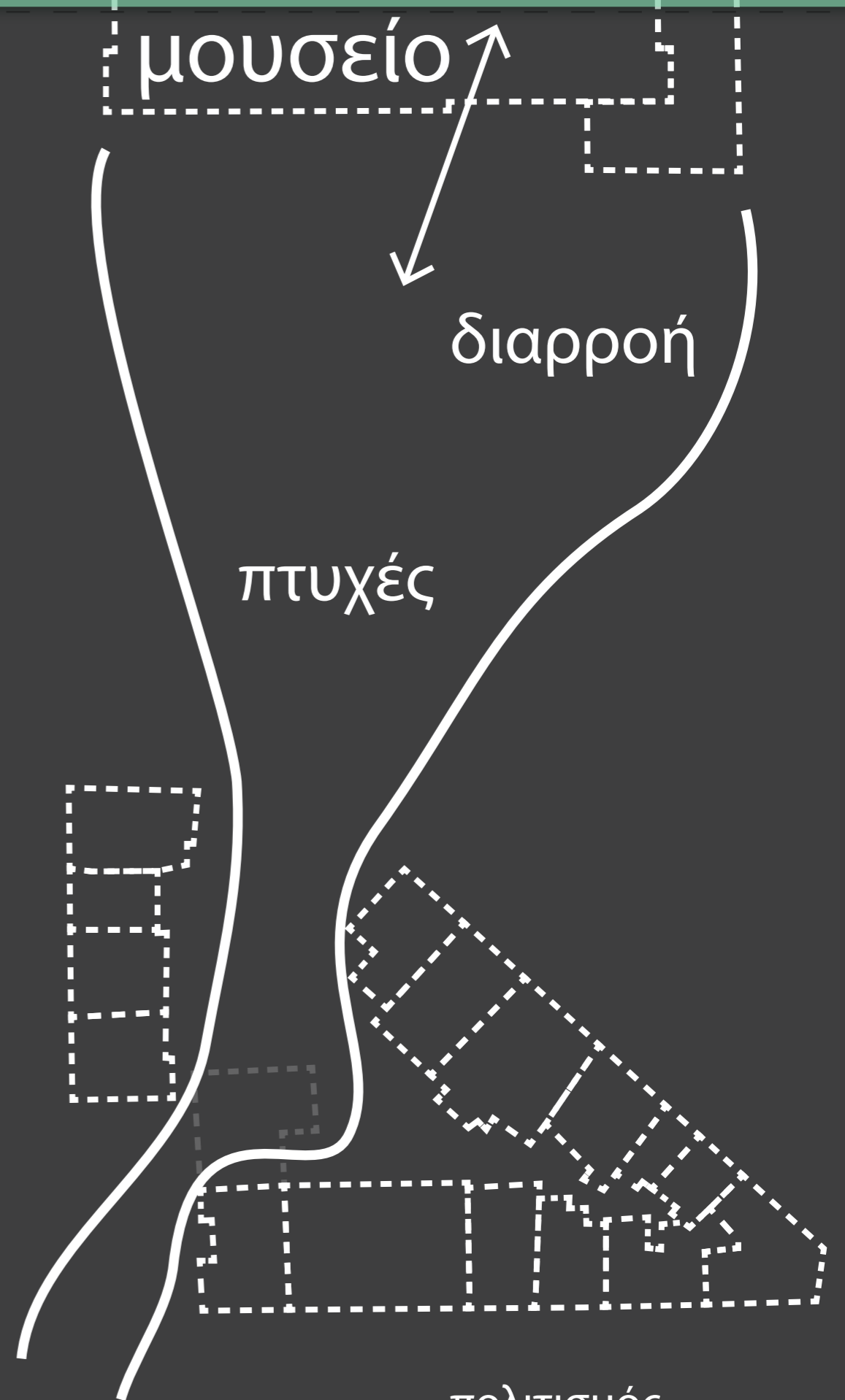
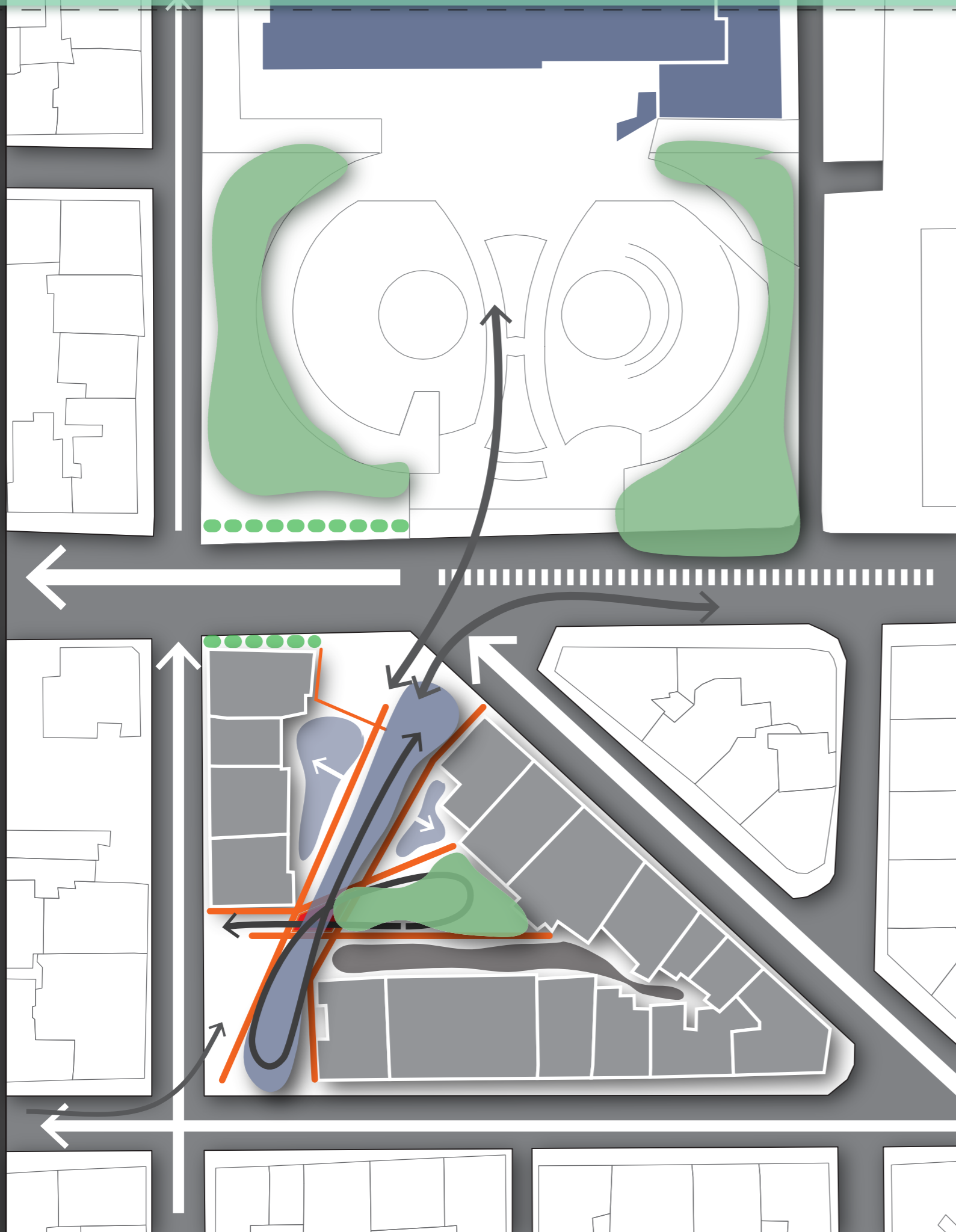

μουσείο

διαρροή

πτυχές

σημεία επέμβασης - πλατεία βικτωρίας

εργασία / μάθηση

τροφή

ασοει

βαρβακίος

βικτώρια

μουσειο

κοτζιά

ξεκούραση

πολιτισμός

επι-κοινωνία

κοινωνική και αστική υποβάθμιση

αυτοαναφορικότητα

σύνδεση με υπερτοπικό

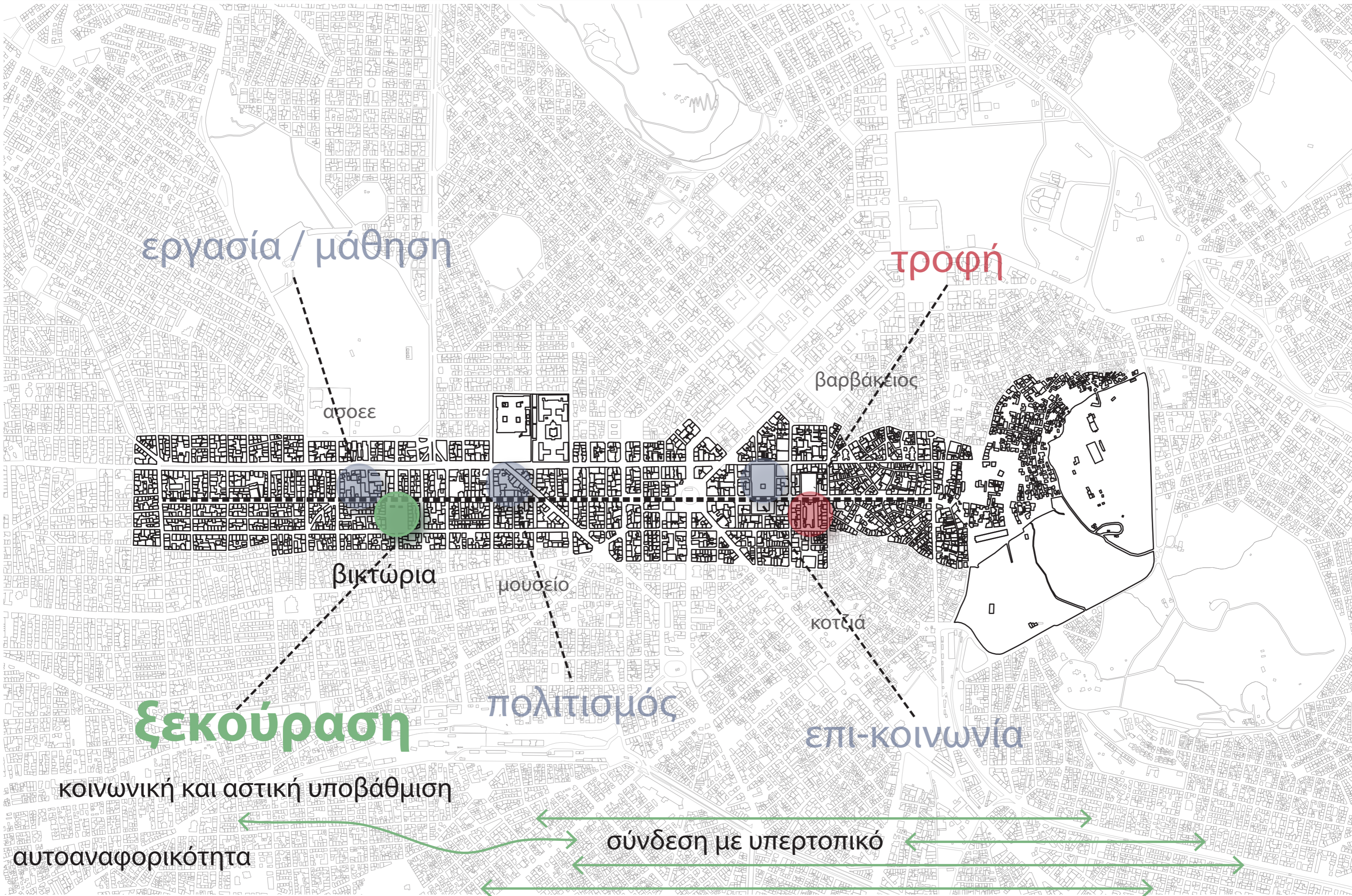



σημεία επέμβασης - πλατεία βικτωρίας

υπάρχουσα κατάσταση

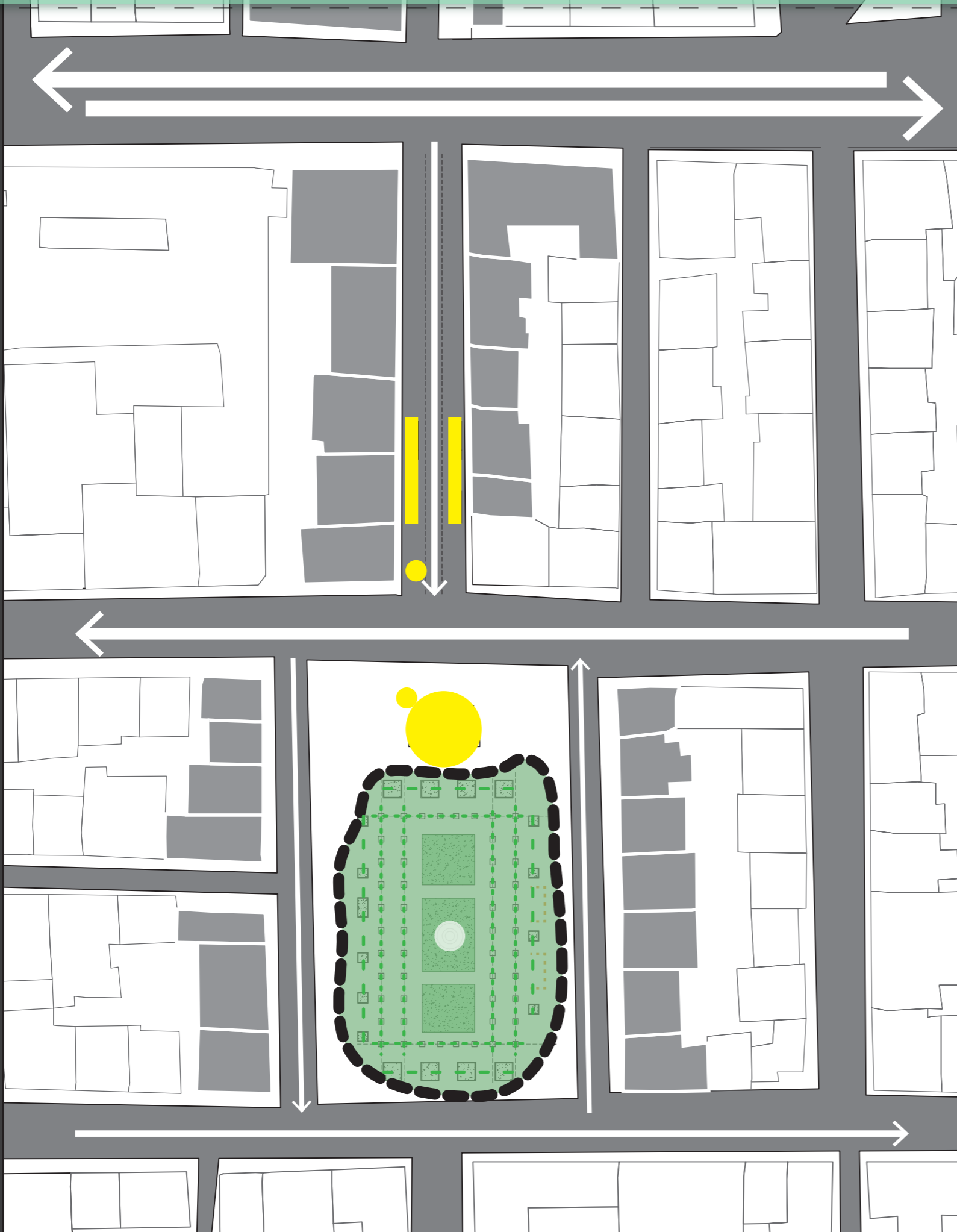

ΥΠΕΡ-ΤΟΠΙΚΟ



ξεκούραση
φαντασιακό

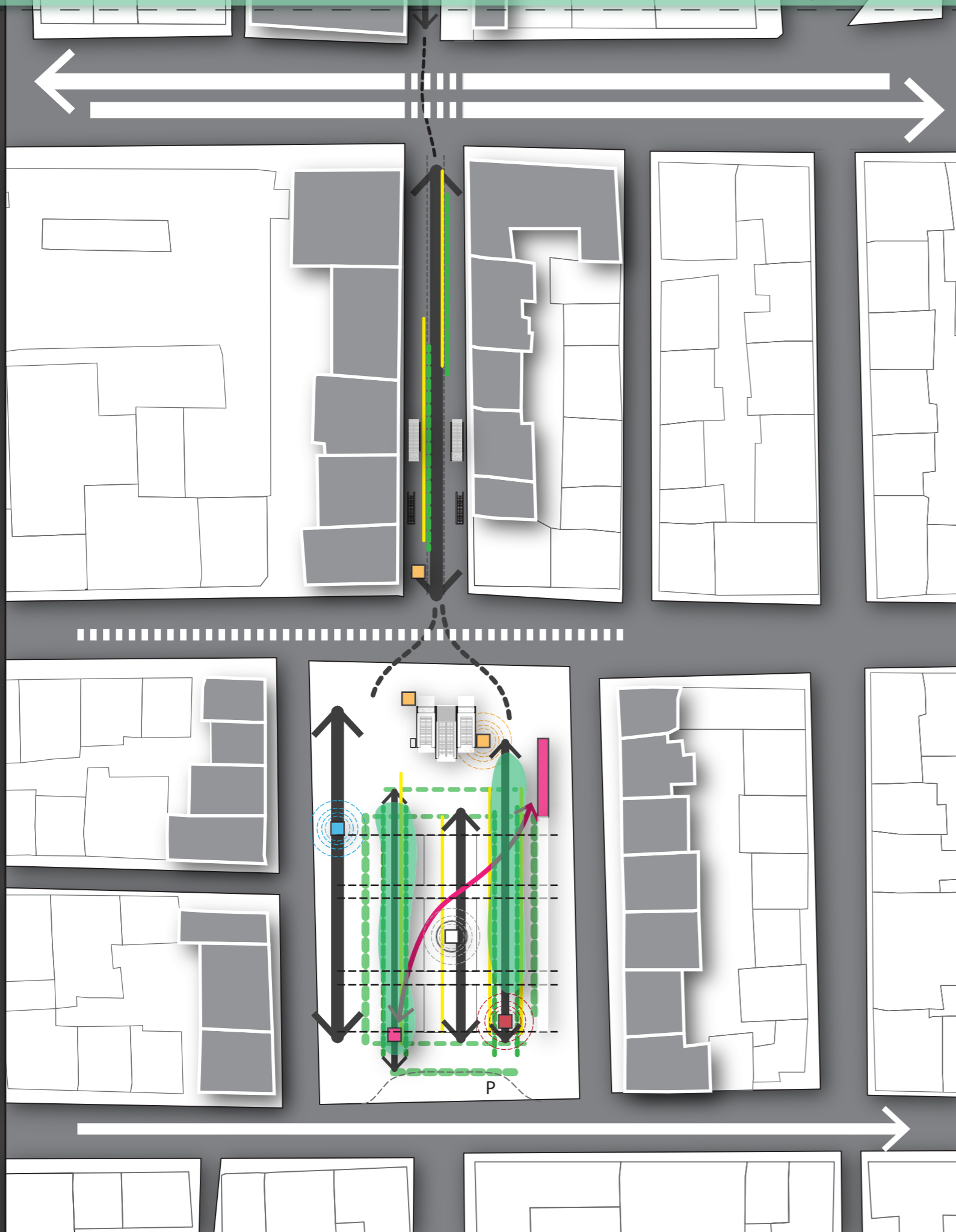

ΥΠΕΡ-ΤΟΠΙΚΟ

ΤΟΠΙΚΟ

ξεκούραση
φαντασιακό

σημεία επέμβασης - ασοεε - οτε

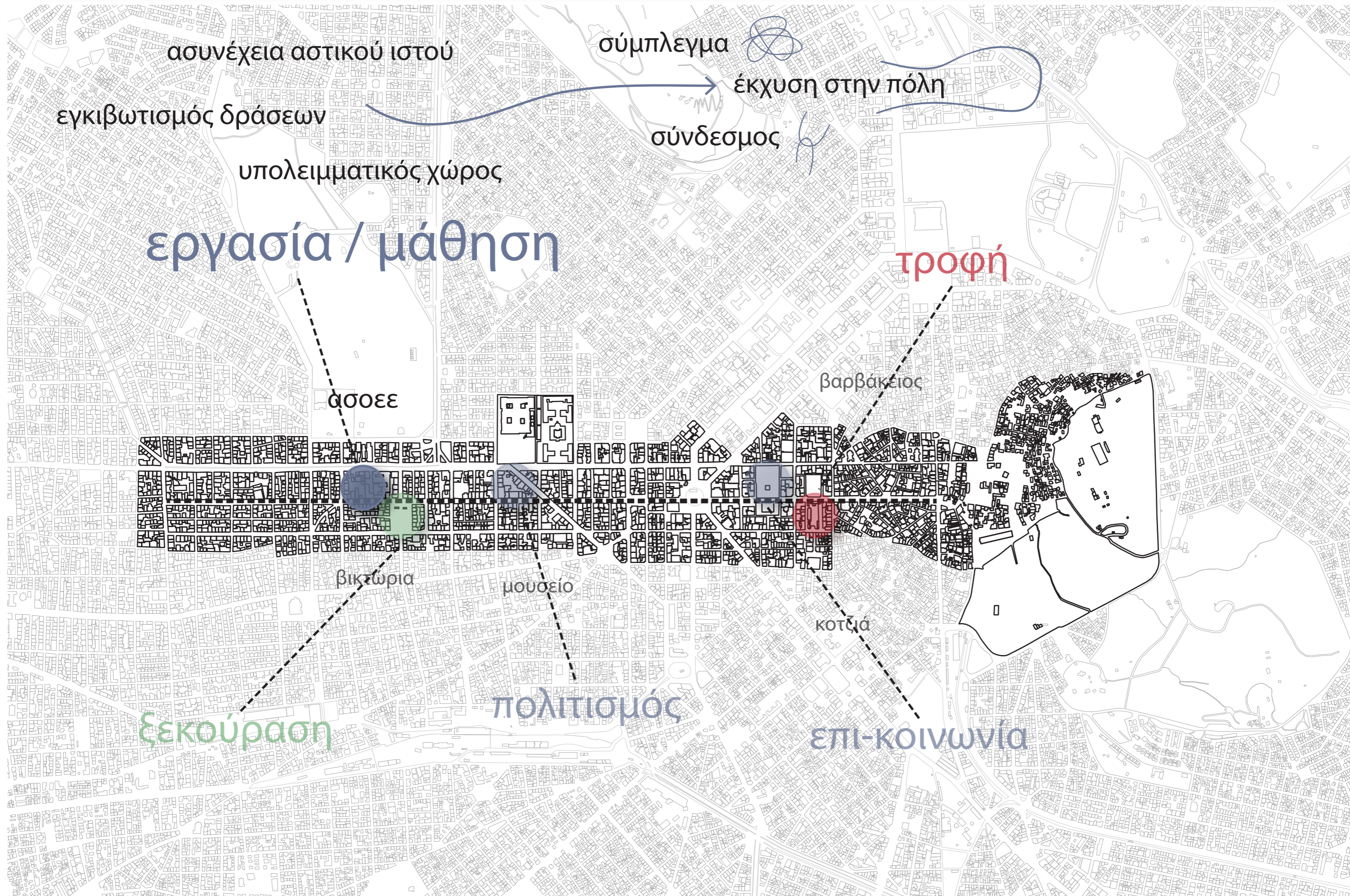

ασυνέχεια αστικού ιστού

σύμπλεγμα

έκχυση στην πόλη

εγκιβωτισμός δράσεων

σύνδεσμος

υπολειμματικός χώρος

εργασία / μάθηση

τροφή

ασοεε

βαρβακίος

βικτώρια

μουσείο

κοτζιά

ξεκούραση

πολιτισμός

επι-κοινωνία

σημεία επέμβασης - ασοεε - οτε

υπάρχουσα κατάσταση



ΚΤΗΜΑΤΟΛΟΓΙΟ

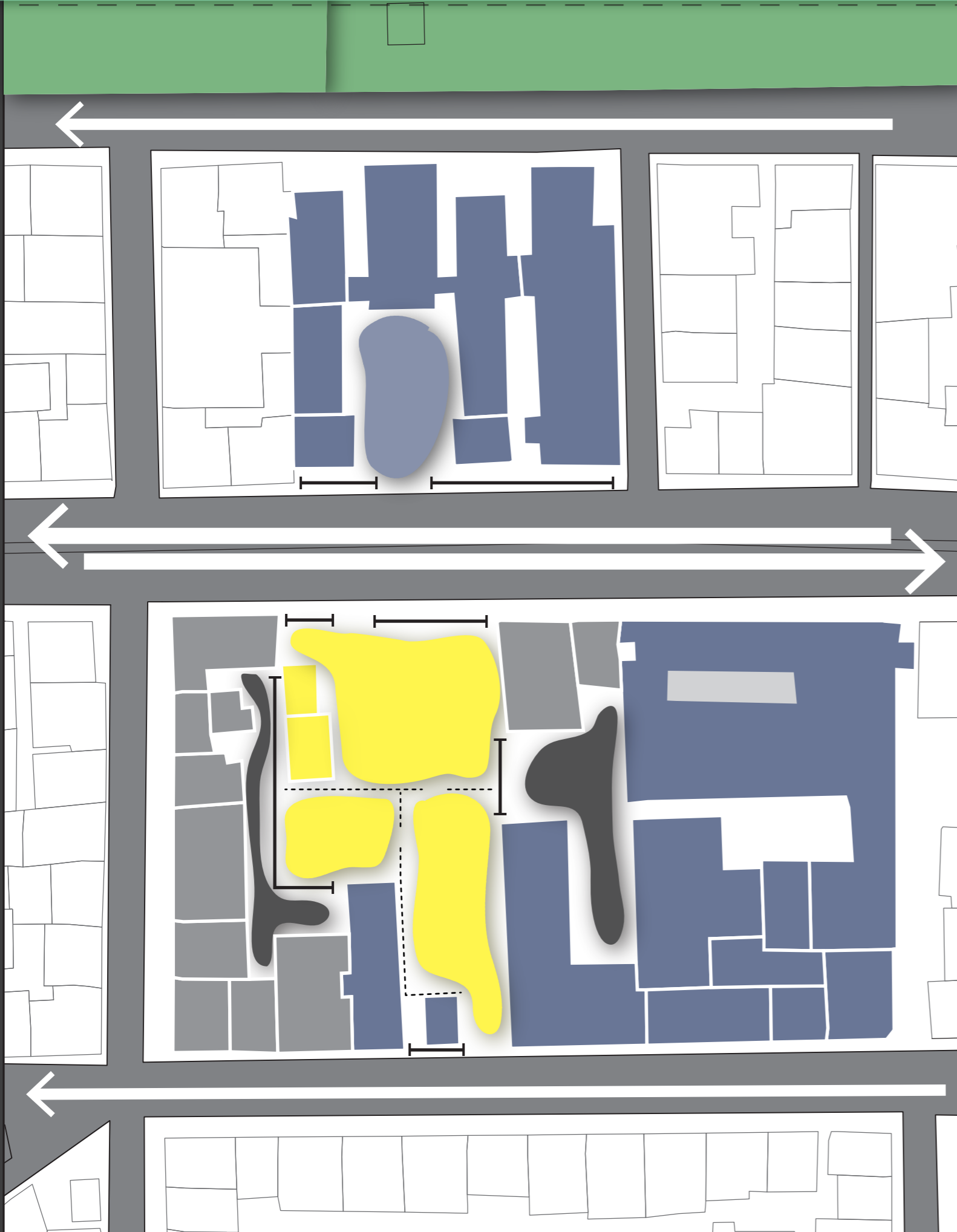

έκχυση
στην πόλη

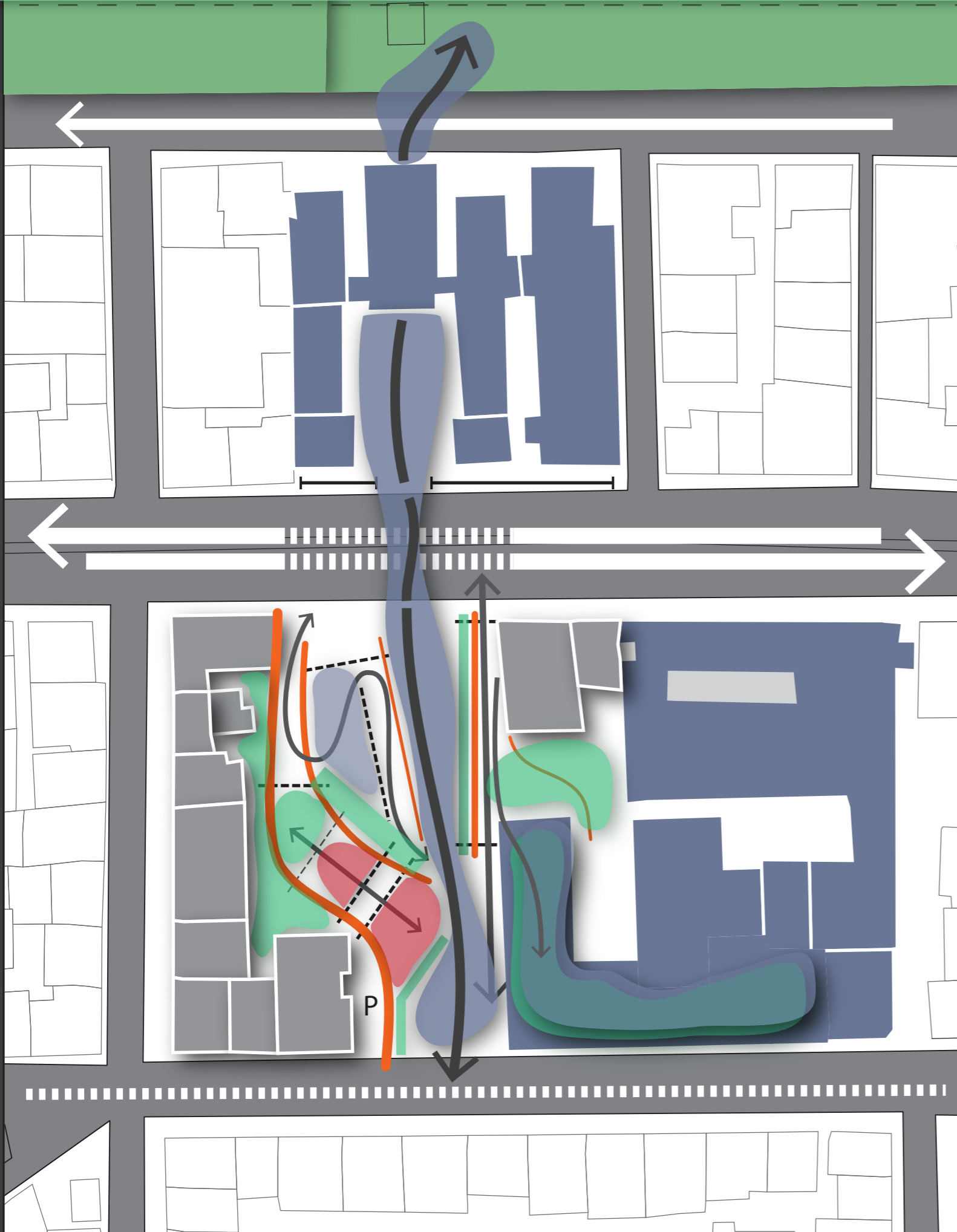

έκχυση
στην πόλη

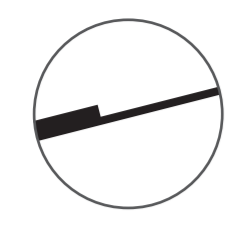

τοπογραφικό περιοχής μελέτης | κλίμακα 1:5000

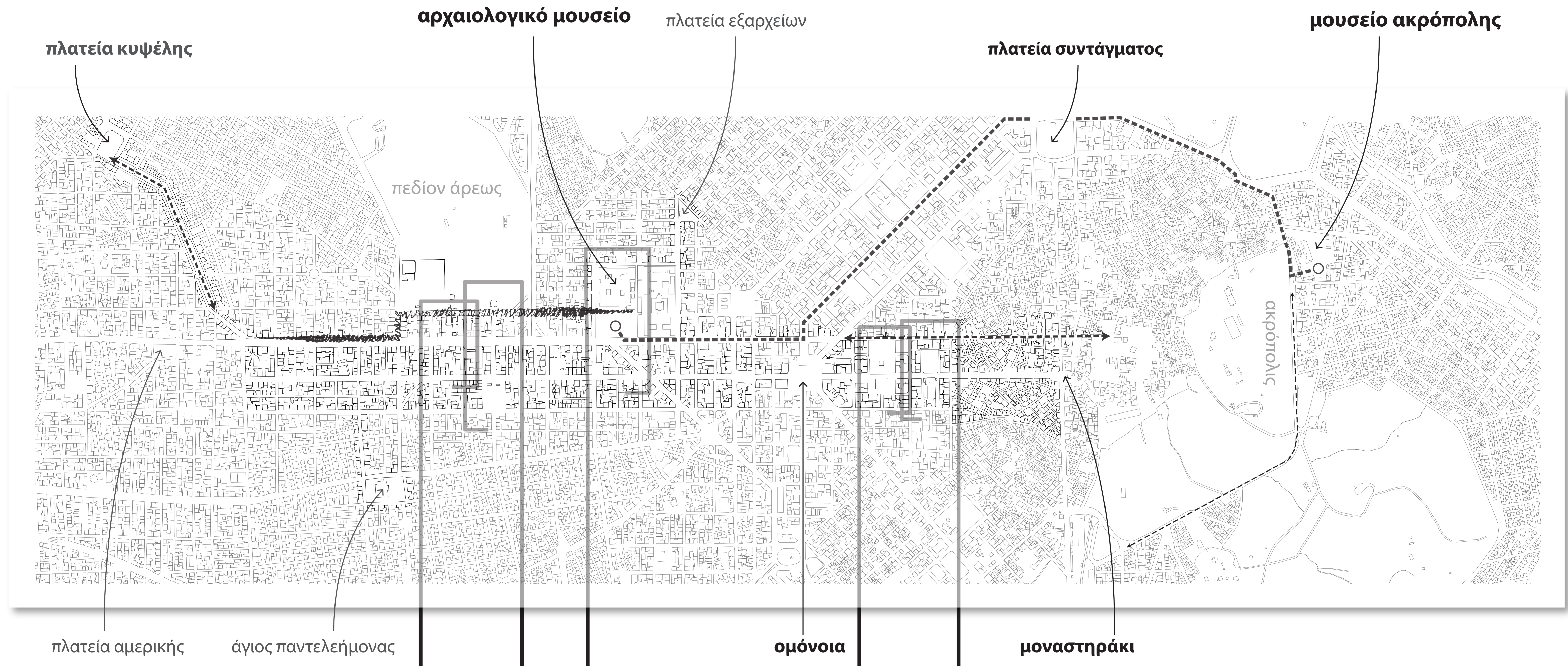

υπάρχουσα κατάσταση σημείων επέμβασης

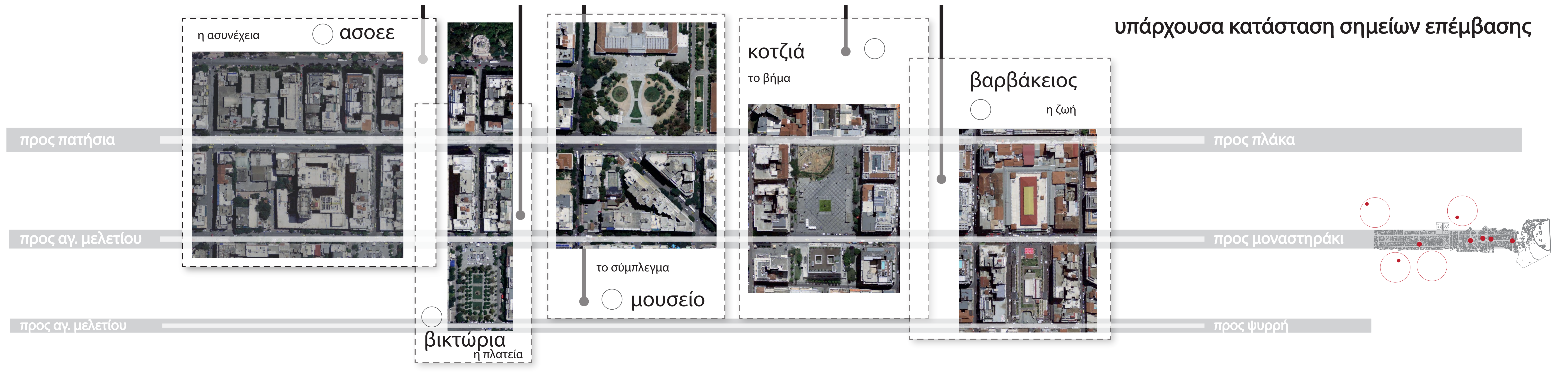

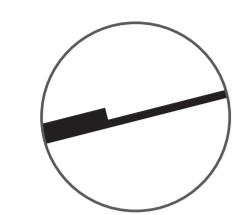

κοτζιά | επι-κοινωνία

κλίμακα 1:500

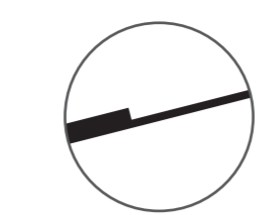
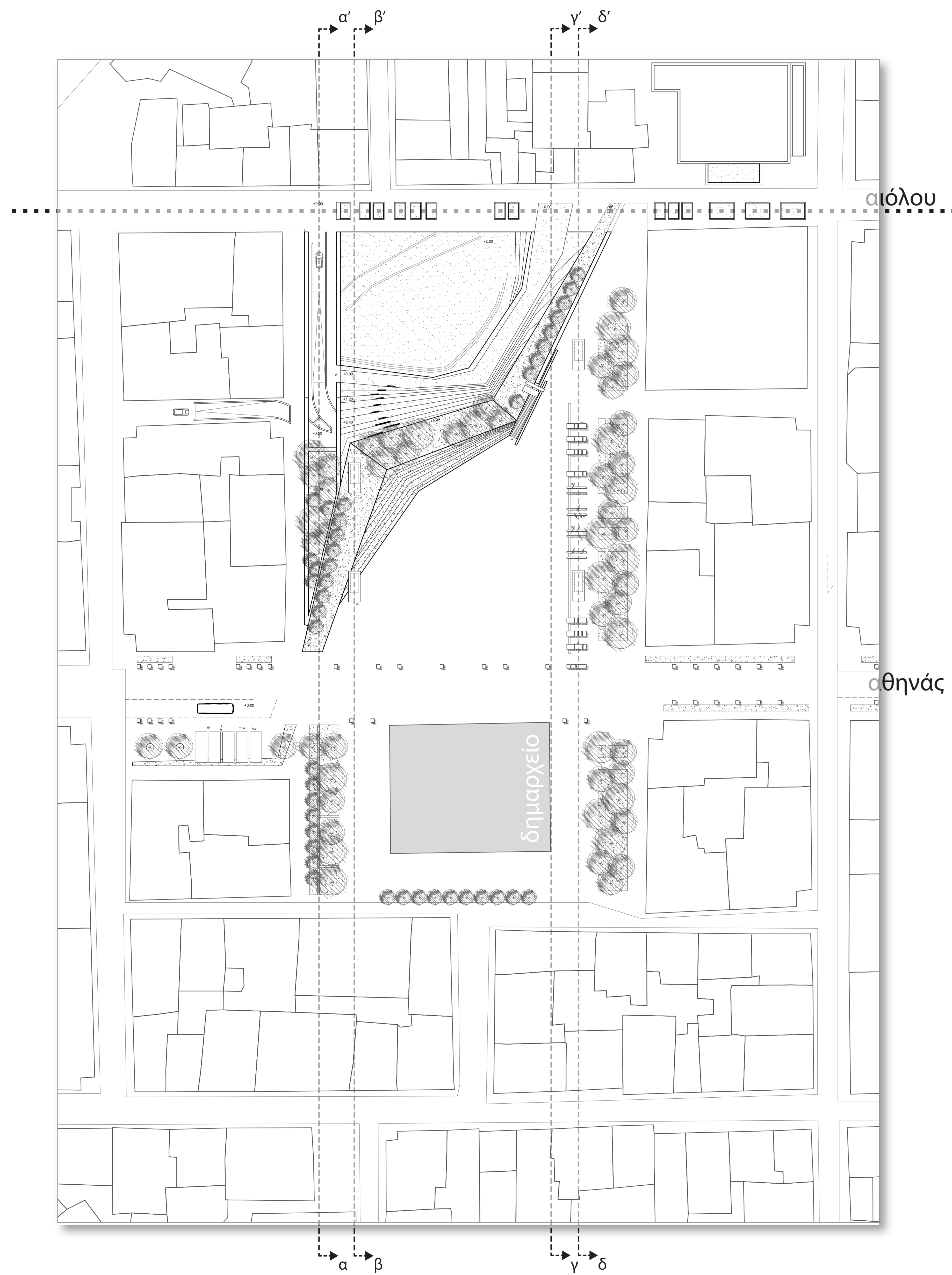

βαρβάκειος | τροφή

κλίμακα 1:500

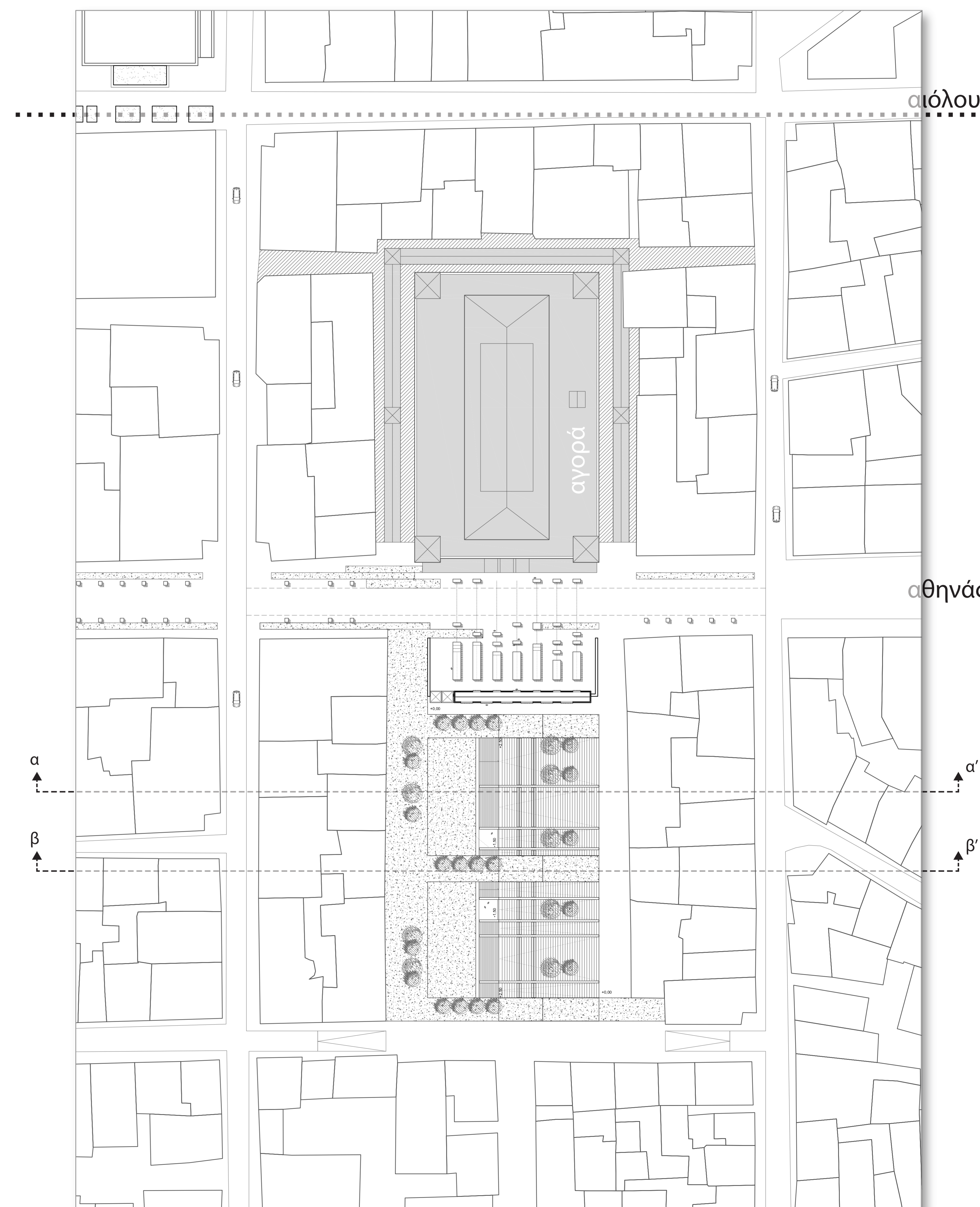



| τροφή |

μια έννοια που όλες της οι εκφάνσεις στοιχίζονται στη σφαίρα του πραγματικού -από την καλλιέργεια ως το υπόλειμμα. Ταυτόχρονα, σημαντικό κεκτημένο του ανθρώπινου πολιτισμού είναι η αναγωγή της διαδικασίας της τροφής τόσο σε ένα επίπεδο φανταστικό όσο και σε ένα επίπεδο συμβολικό.

ο κύκλος της τροφής παράγει πολιτισμό, σύμβολα και δομές και αντικατοπτρίζει τόσο αυτά όσο και τις επιθυμίες του ανθρώπου.

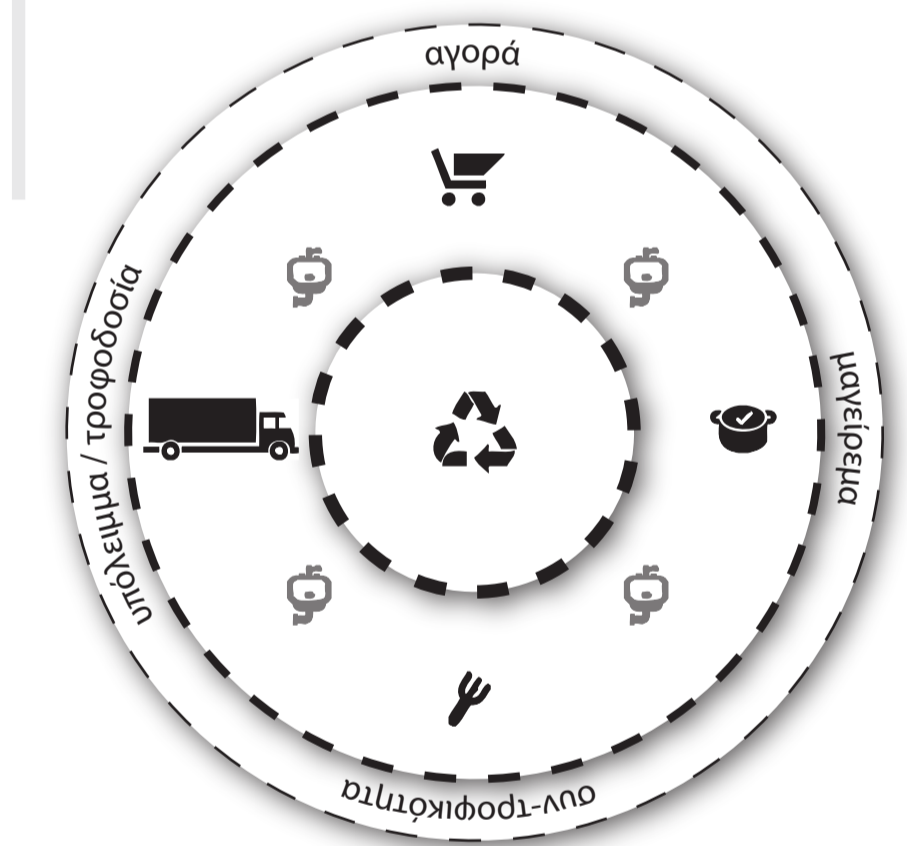
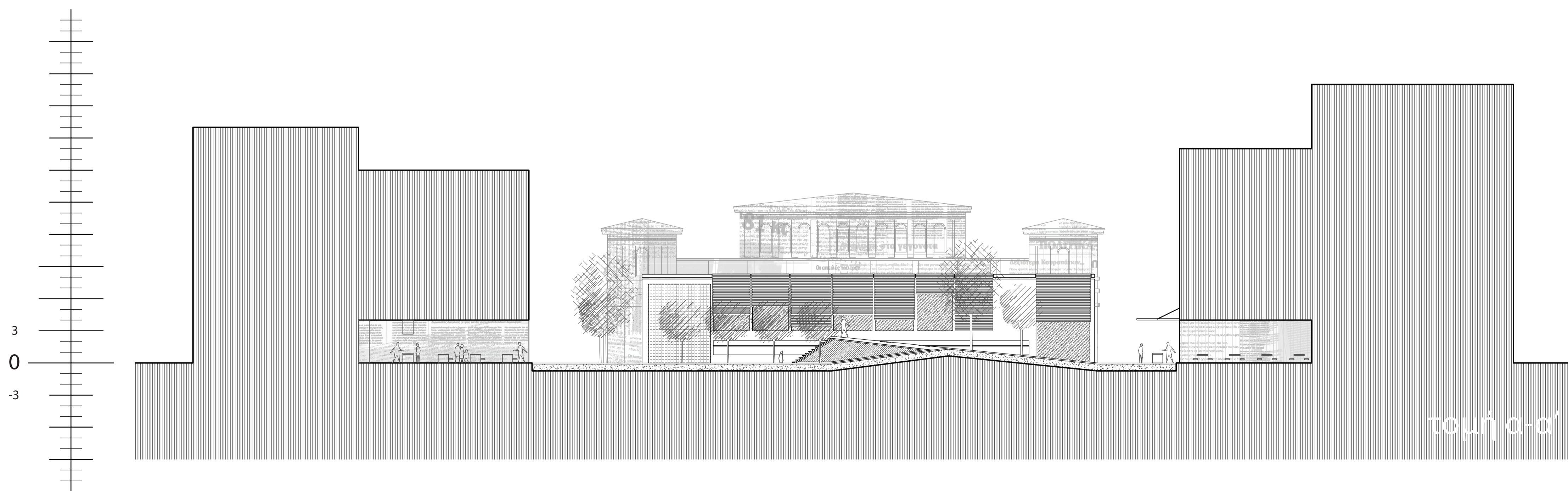
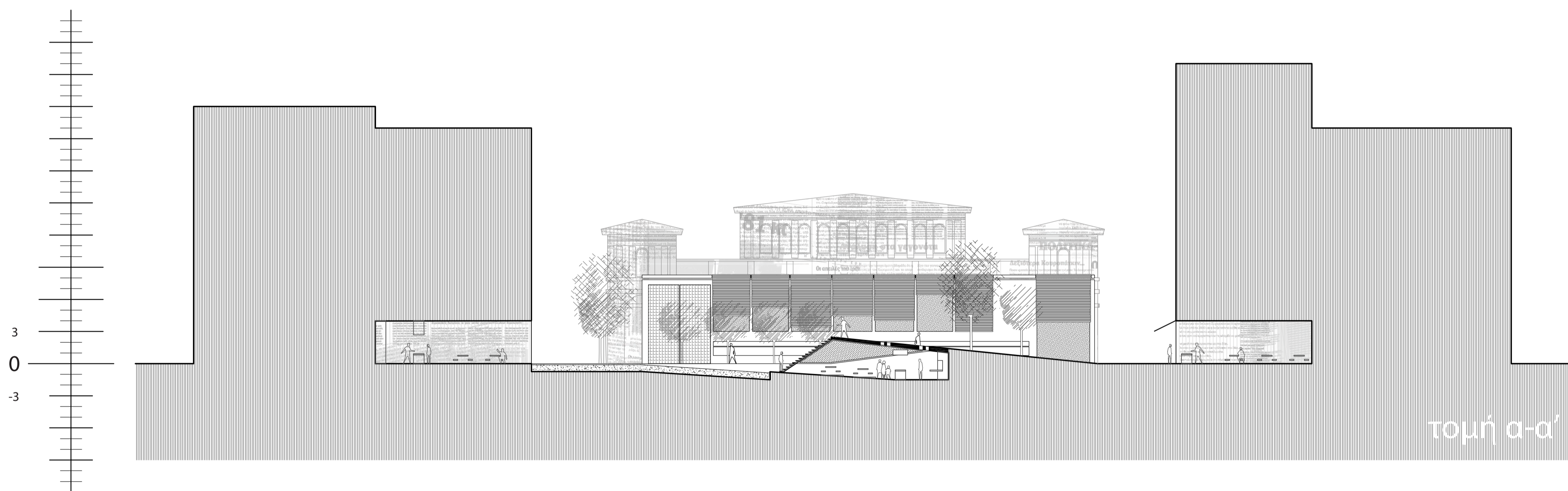
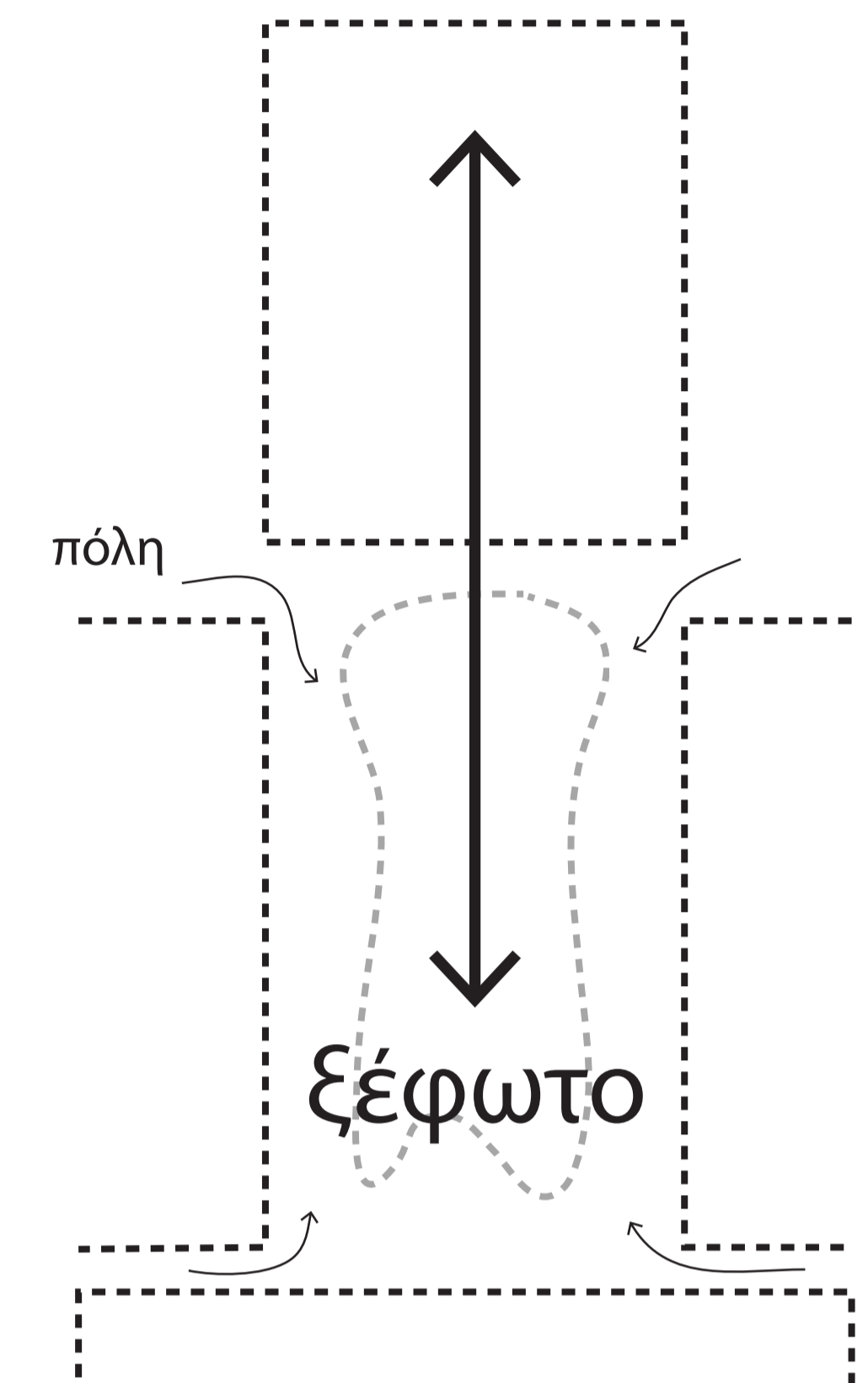

ο κύκλος της τροφής.

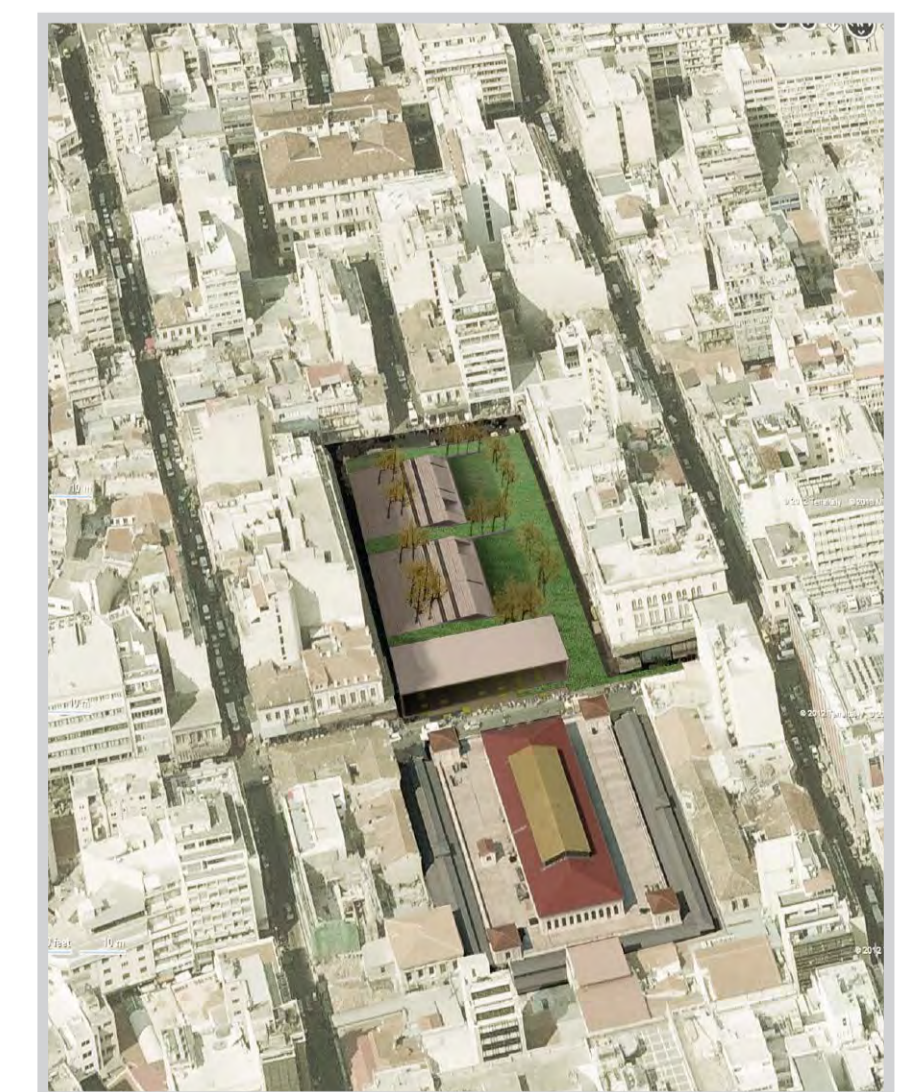

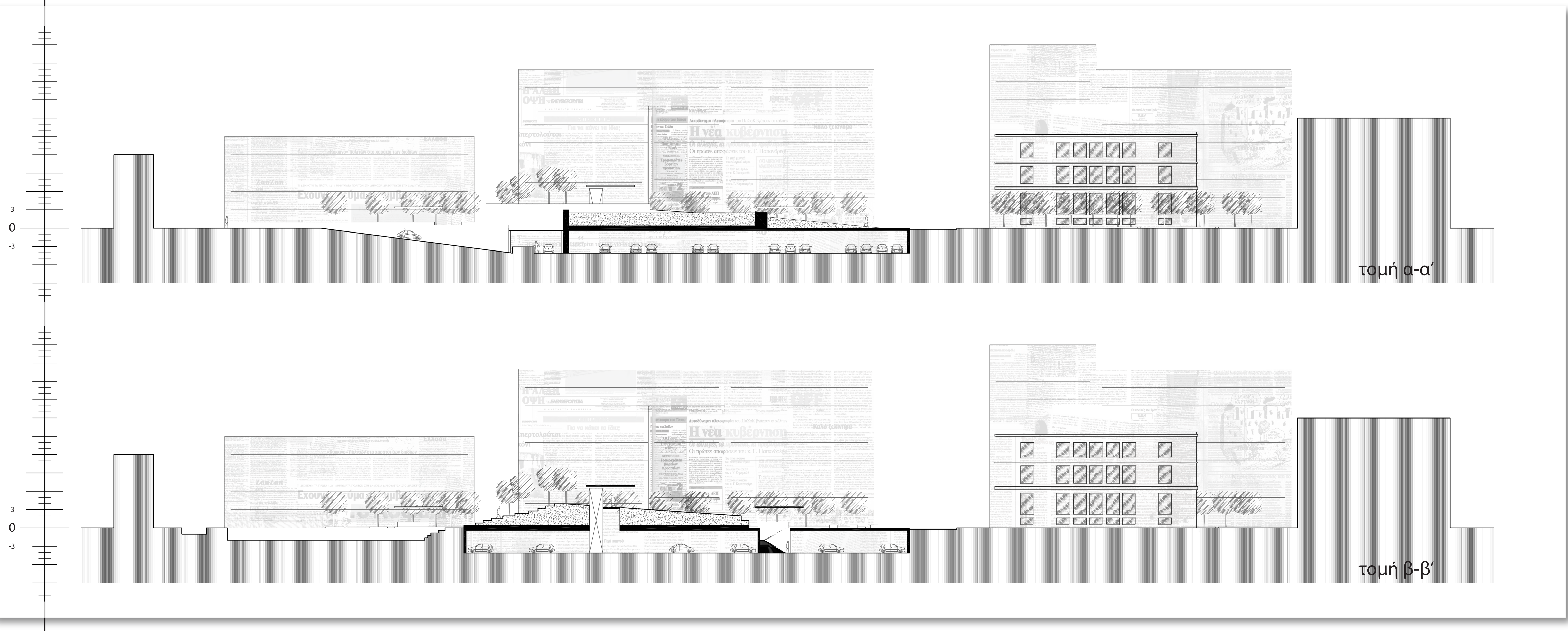
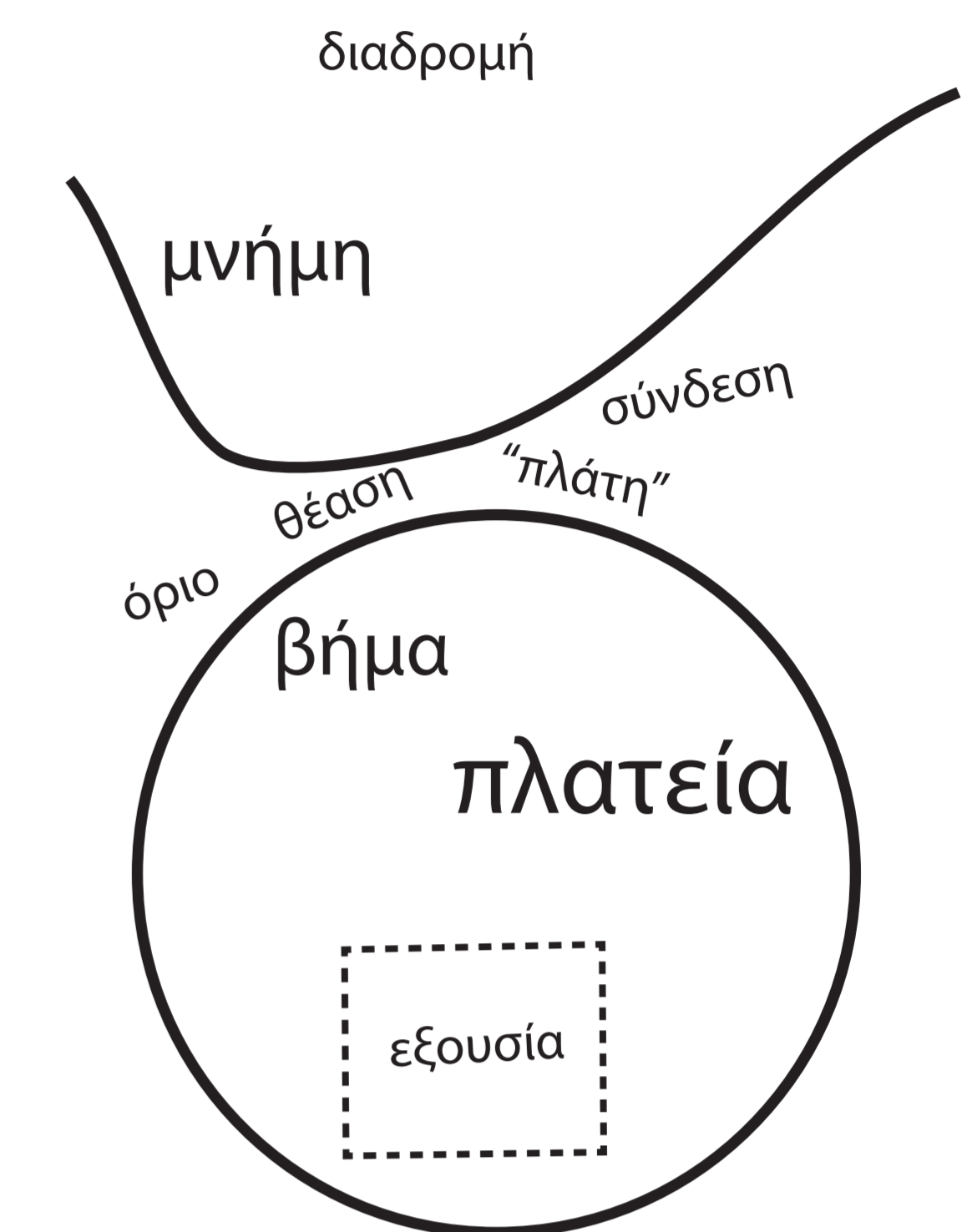
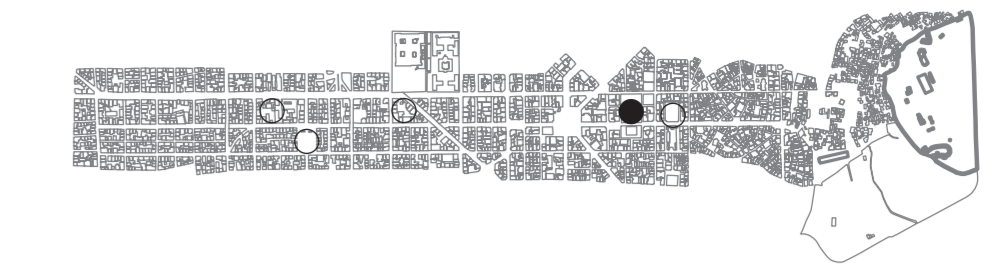

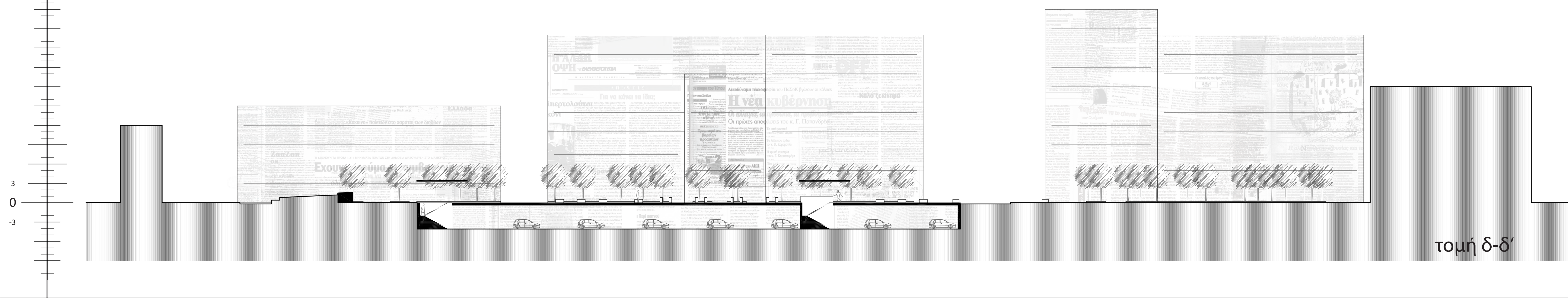
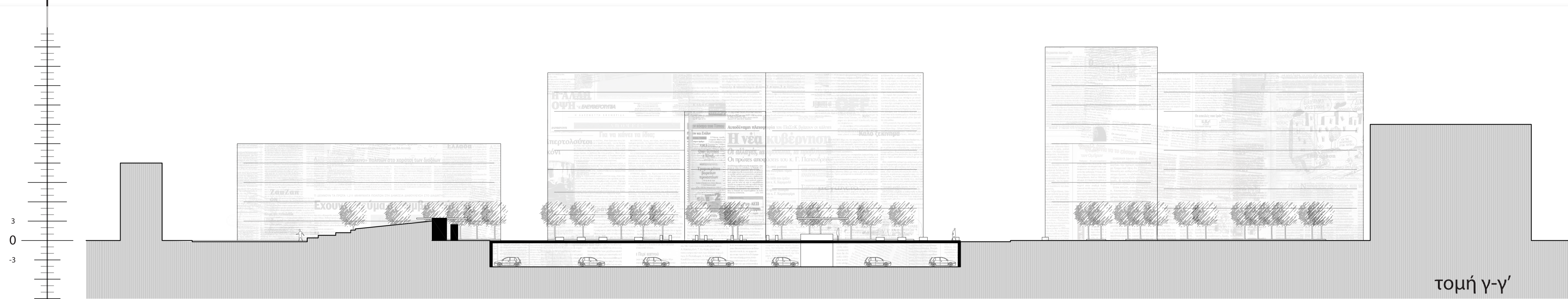
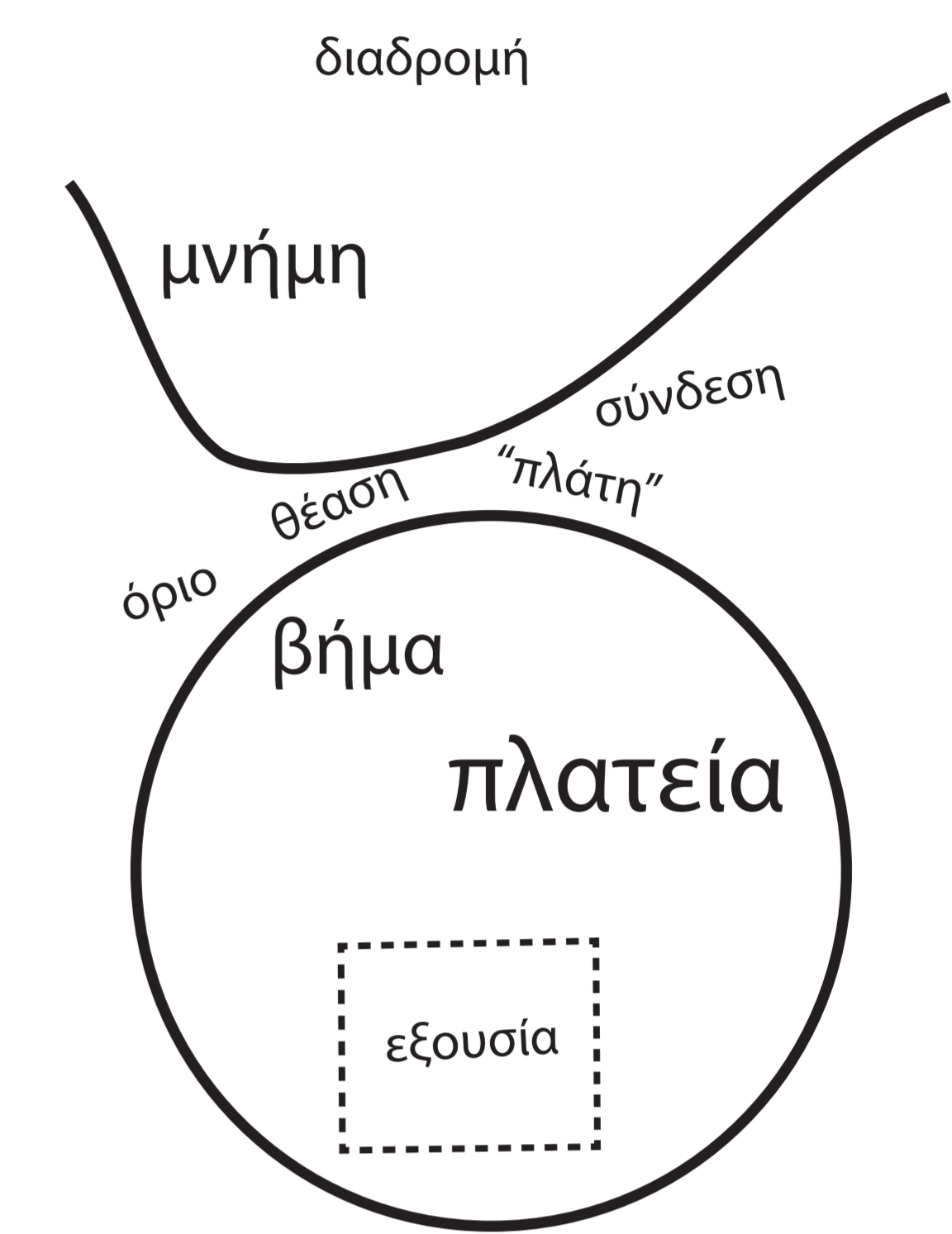
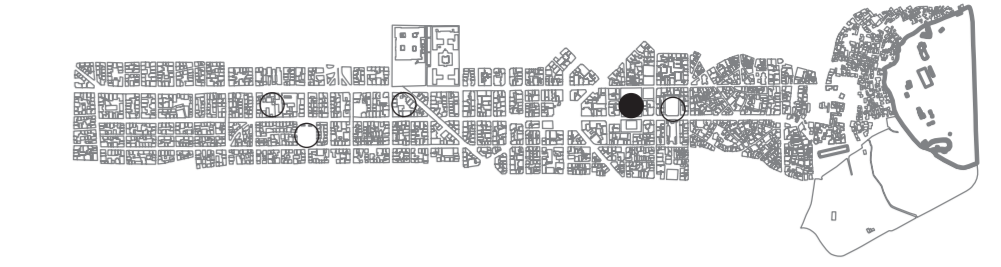

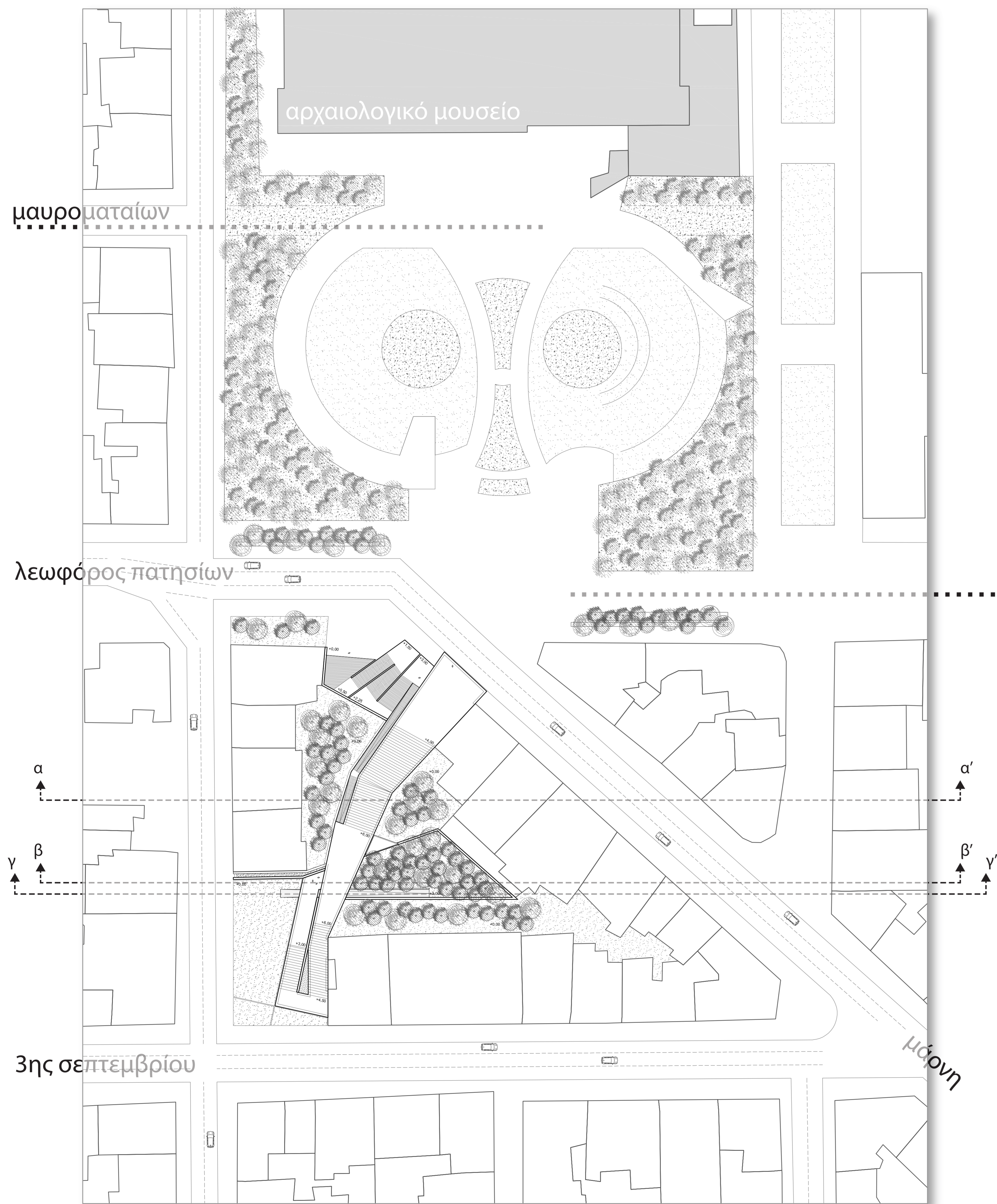

κάτοψη δώματος

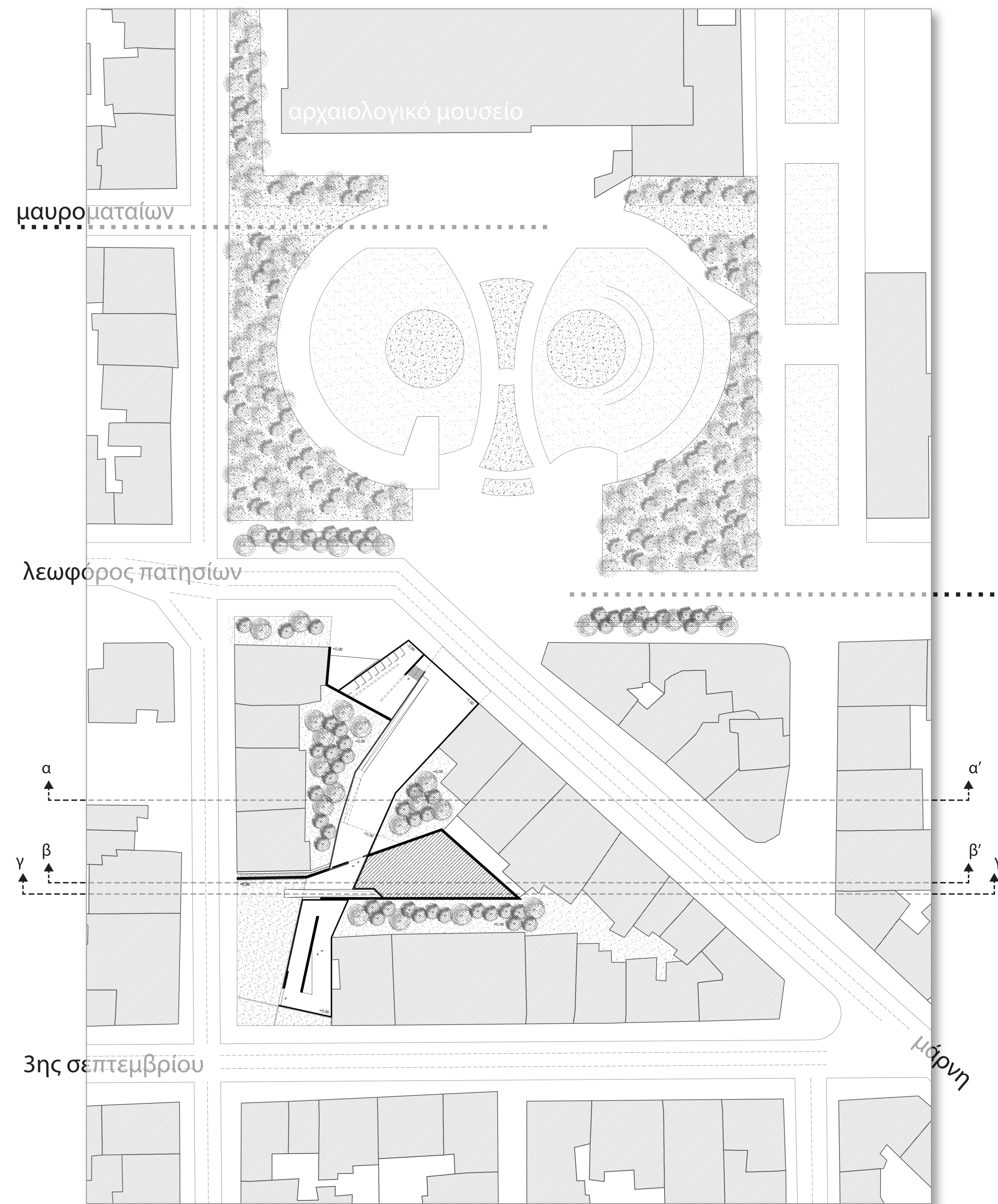

κάτοψη ισογείου

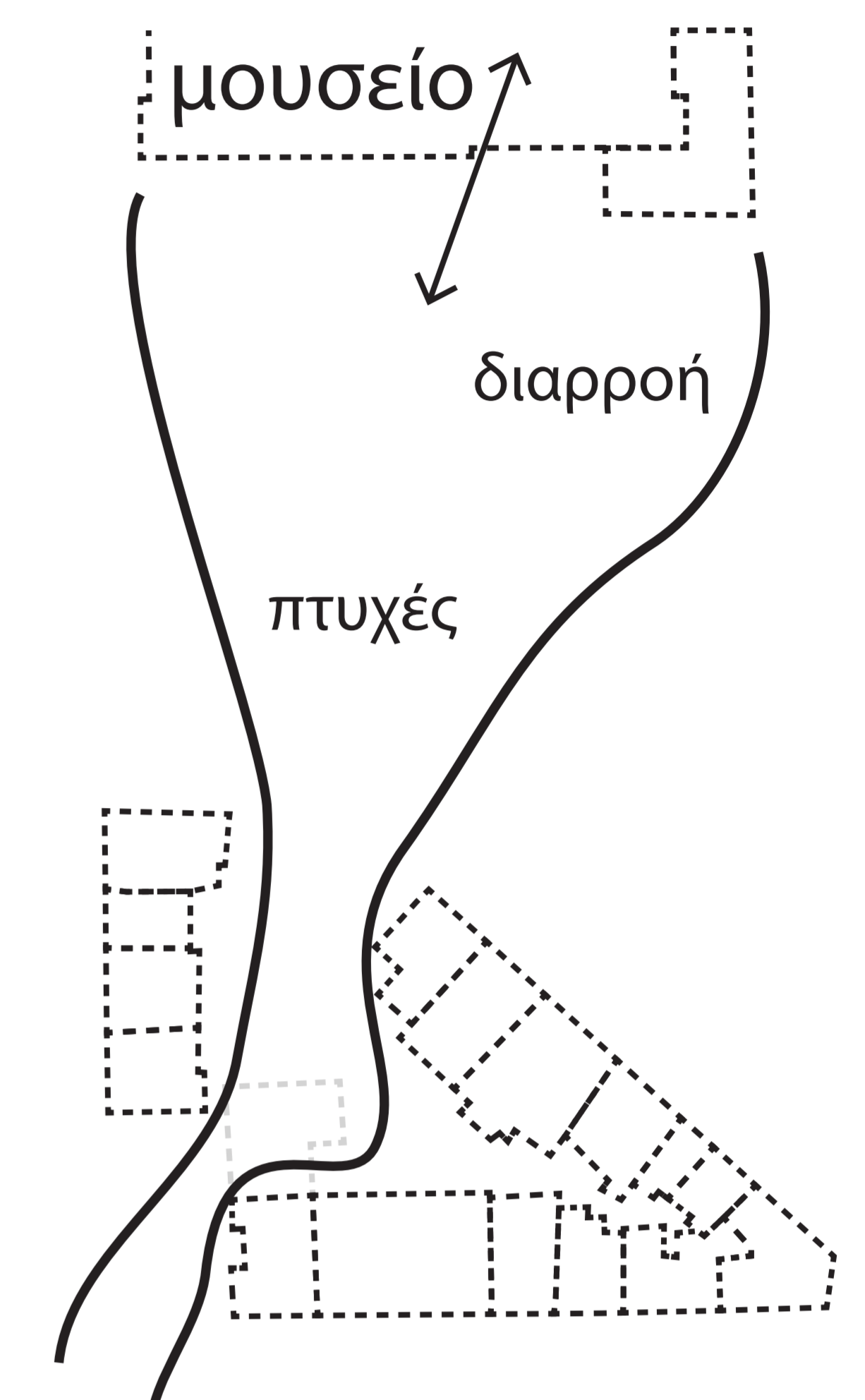
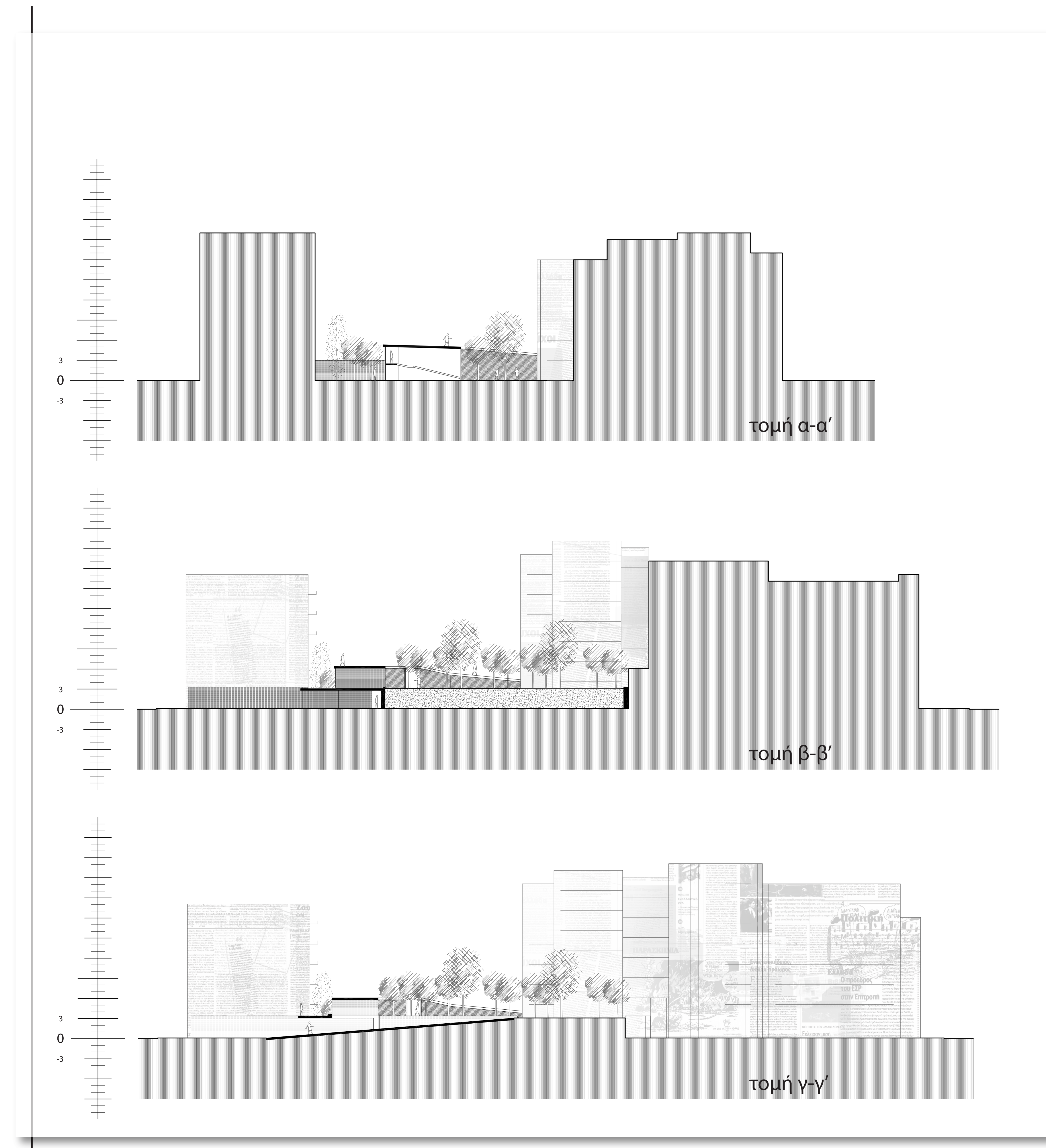
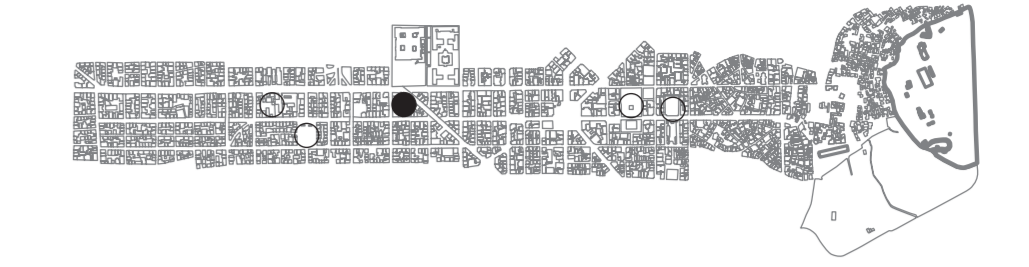

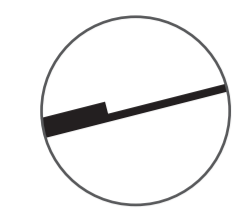

ασοεε | εργασία - μάθηση

κλίμακα 1:500



κάτοψη δώματος

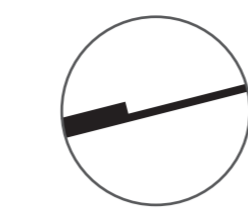

βικτώρια | ξεκούραση

κλίμακα 1:500



αριστοτέλους

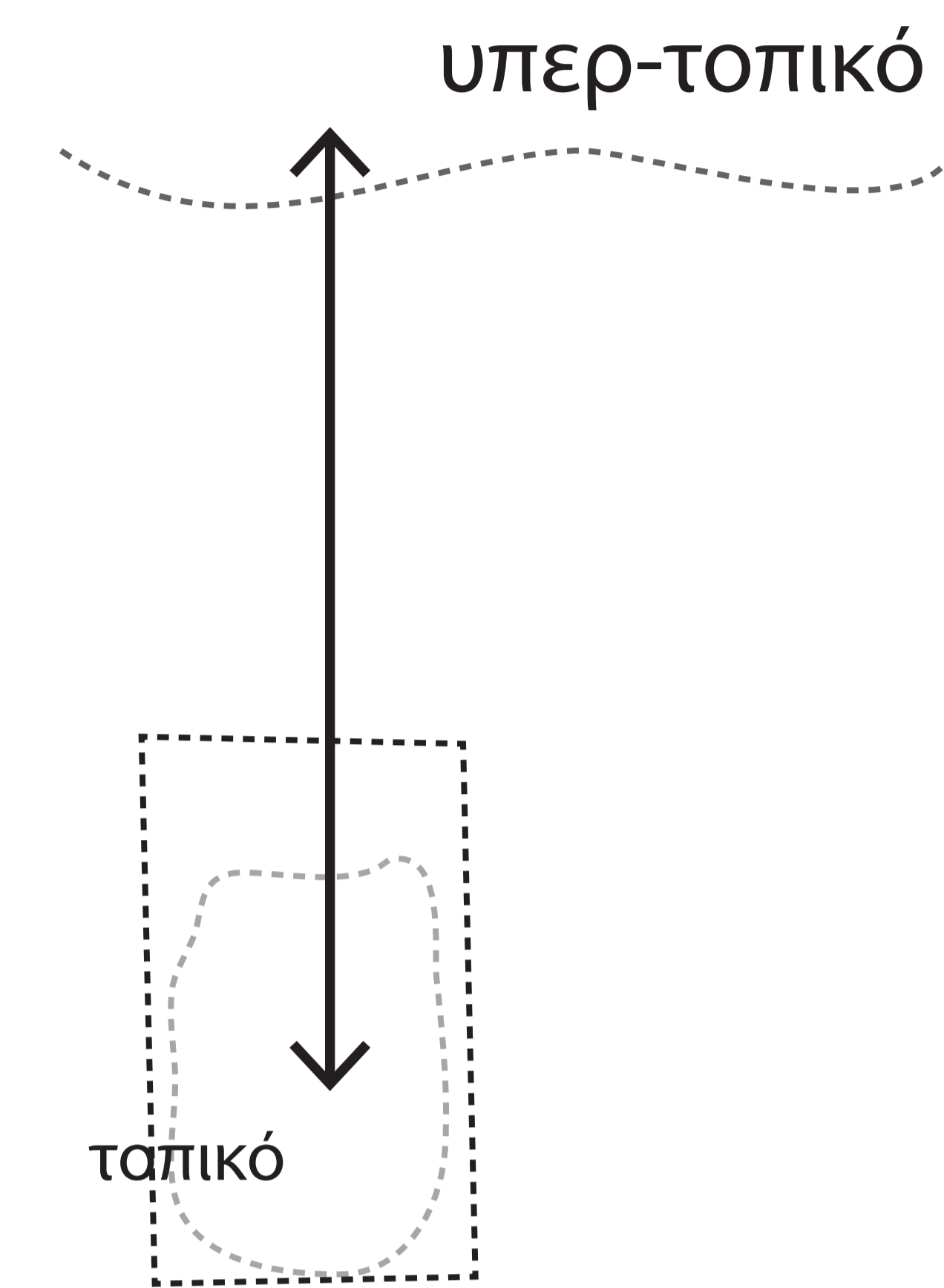
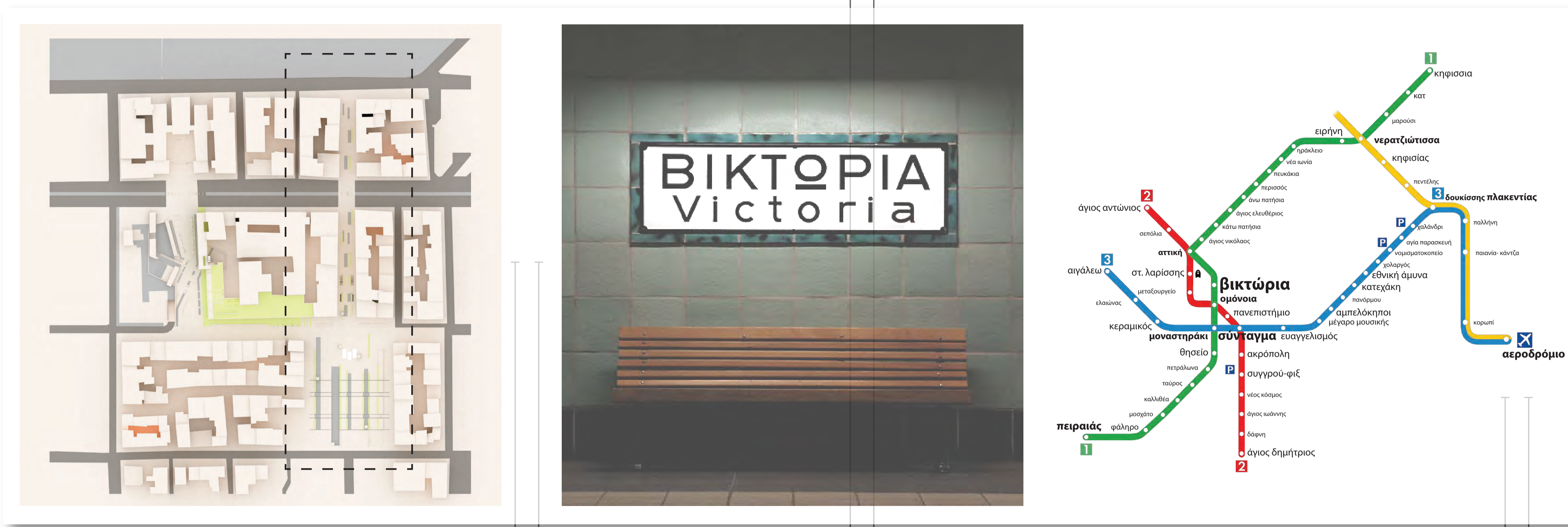

λεπτομέρεια φωτιστικού καθίσματος

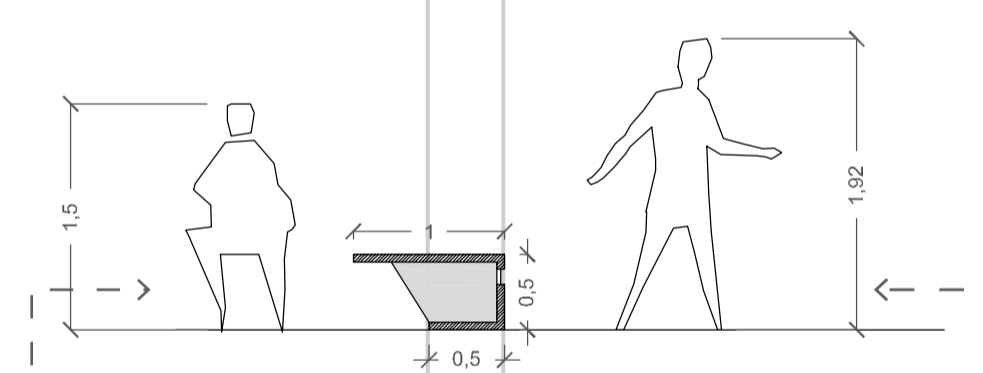

εσωτερική πλευρά
διάχυτο φως
αίσθημα ασφάλειας

εξωτερική πλευρά
λωρίδα φωτός
κατεύθυνση

κλίμακα 1:50

deck πλευρικά των καφέ

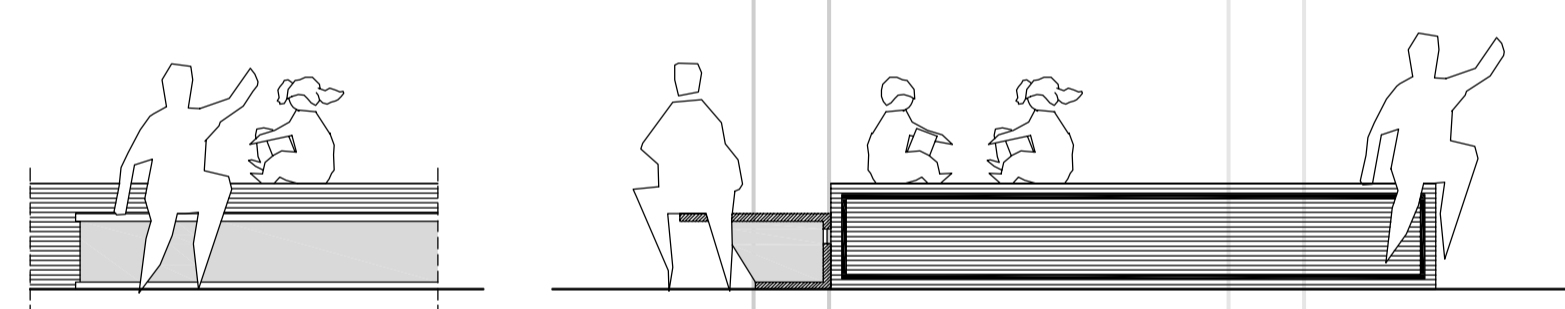

deck - κάθισμα

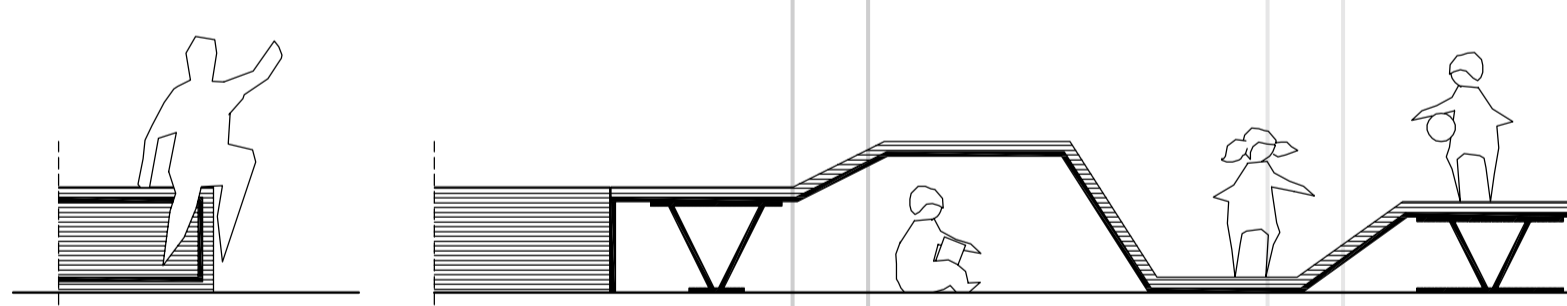

deck - παιχνίδι



άξονες
πράσινο και φως

κατεύθυνση
πεδίων Άρεως

εναλλαγή
μέρα και νύχτα

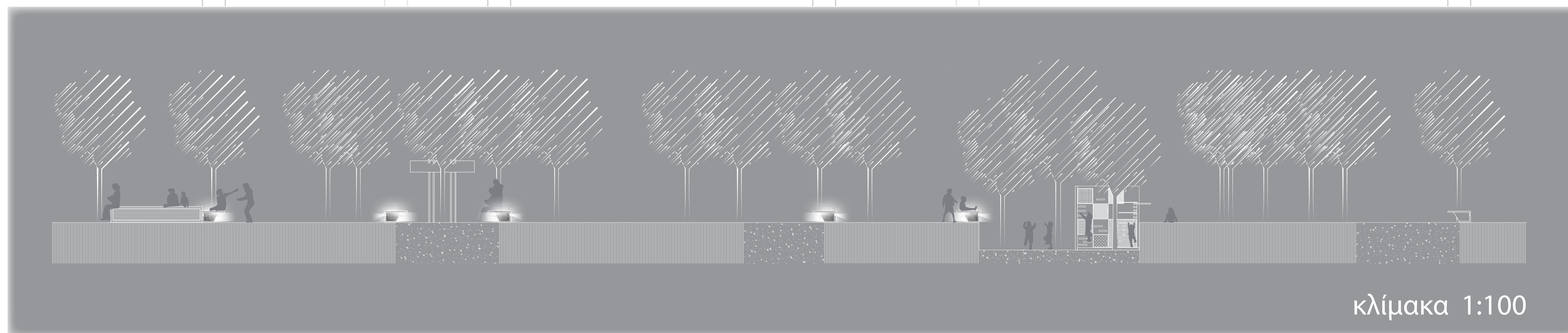

κλίμακα 1:100

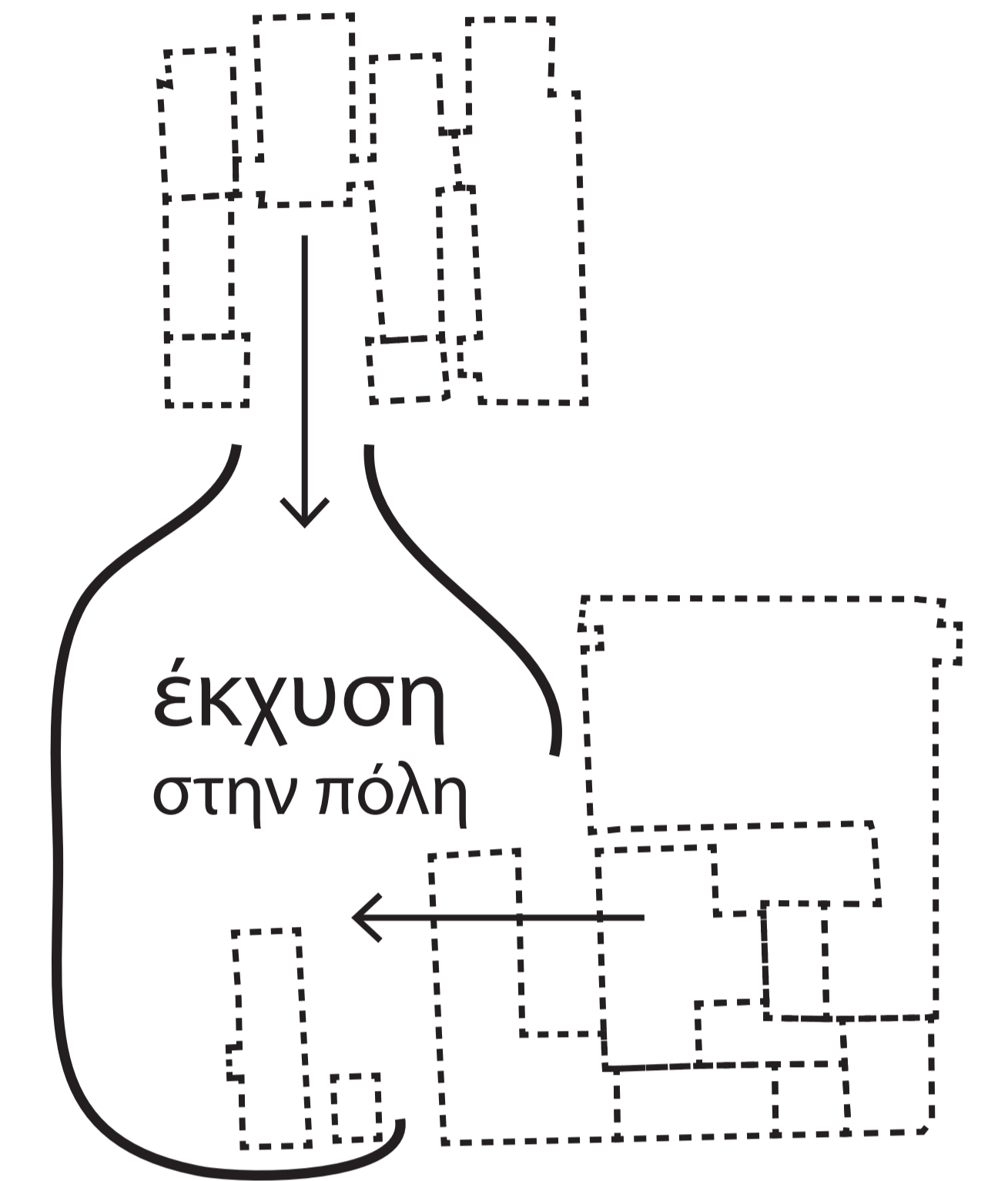

διάγραμμα πυκνοτήτων
κατά τη διάρκεια της ημέρας

πραγματικό —
συμβολικό —
φανταστικό —

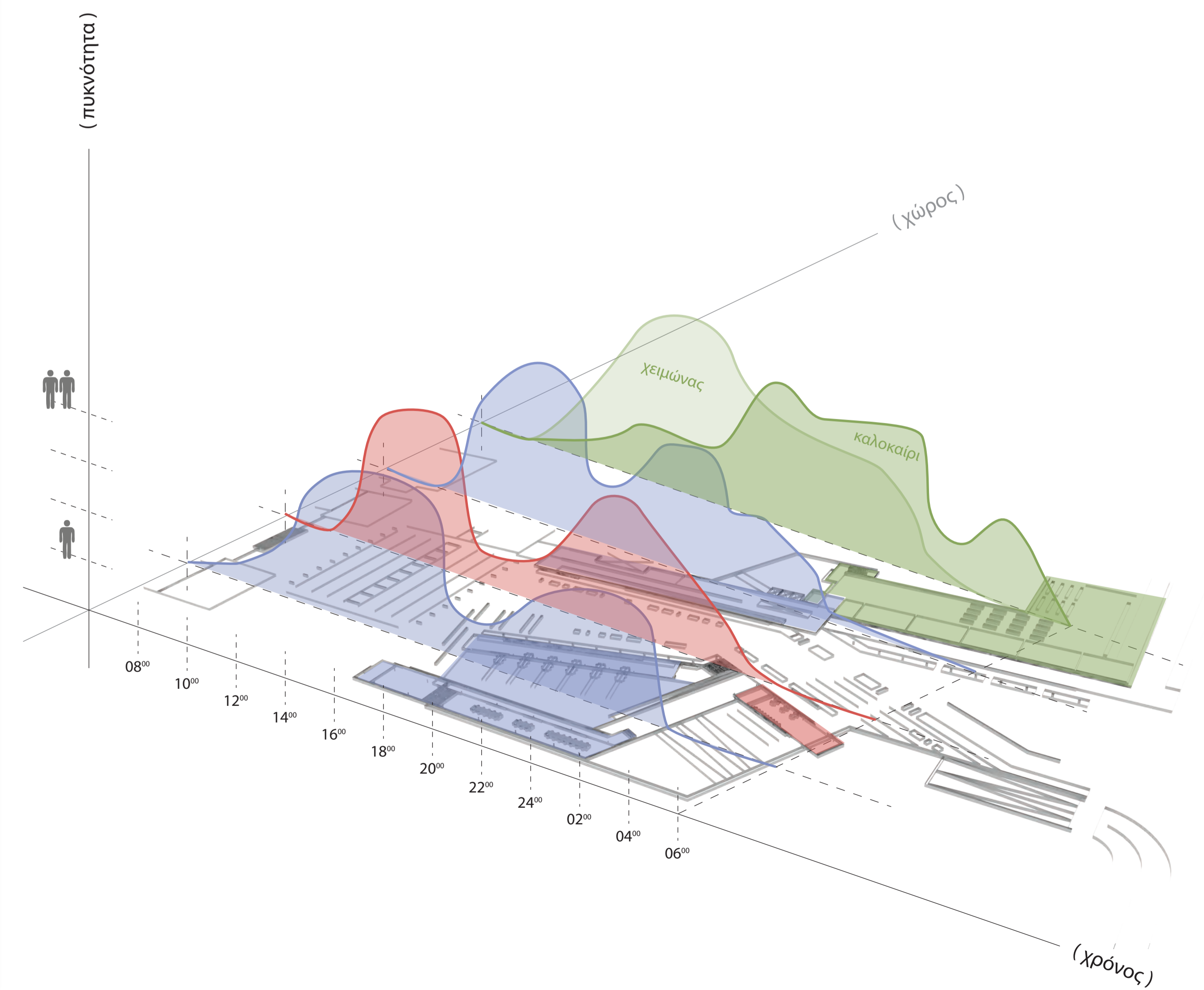

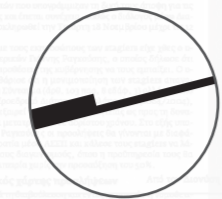

ασοεε | εργασία - μάθηση | κάτοψη δωματων

κλίμακα 1:200

...ρέυμα οι συμβασιούχοι

+1,20

OFF

ΠΡΟΣΠΕΡΤ: Απεργιακές κινητοποιήσεις στον ορίζοντα

...σε αναβάθμιση

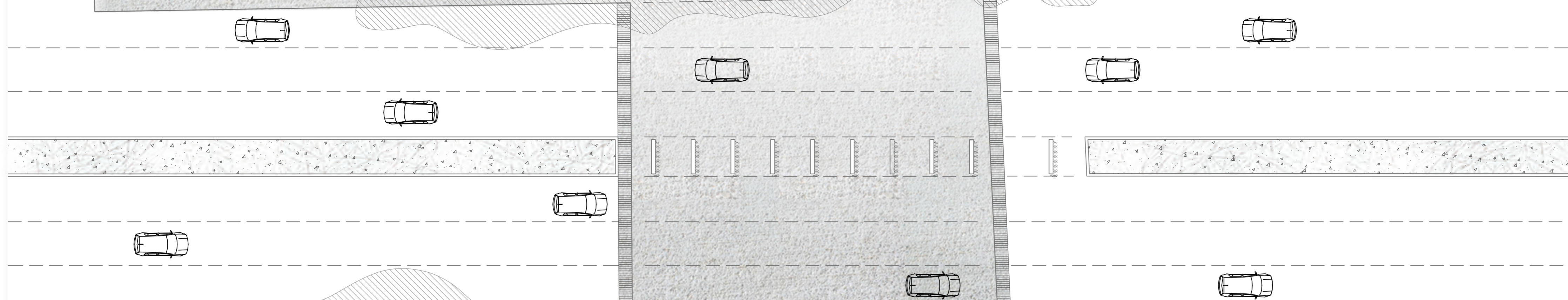

+19,00

+4,00

+16,00

+21,00

-2,50

+0,00

+1,50

+1,00

+4,00

+12,00

τομή γ-γ'

τομή β-β'

τομή α-α'

τομή δ-δ'

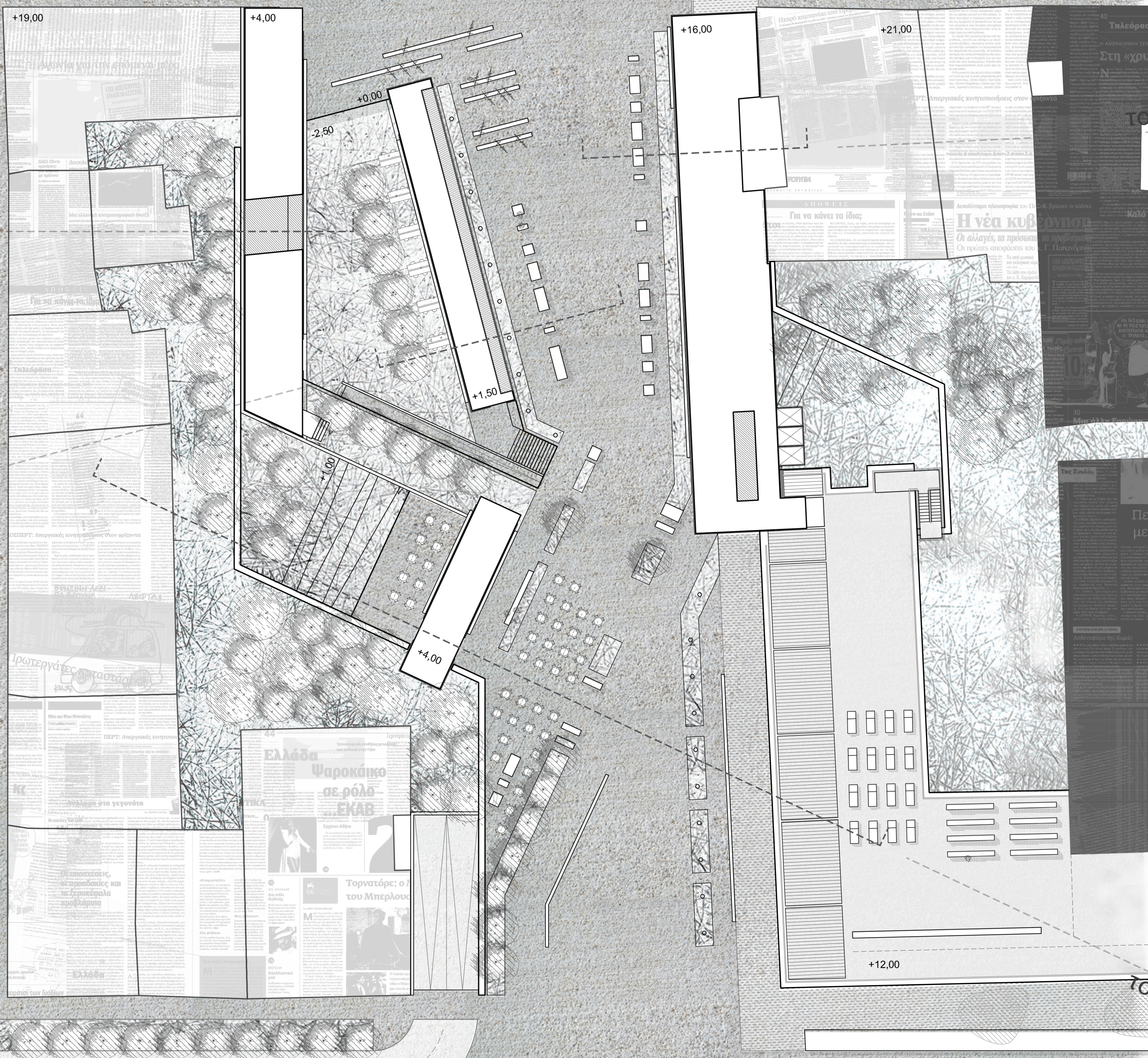



ασοει | εργασία - μάθηση | κατοψη +0,00

κλίμακα 1:200

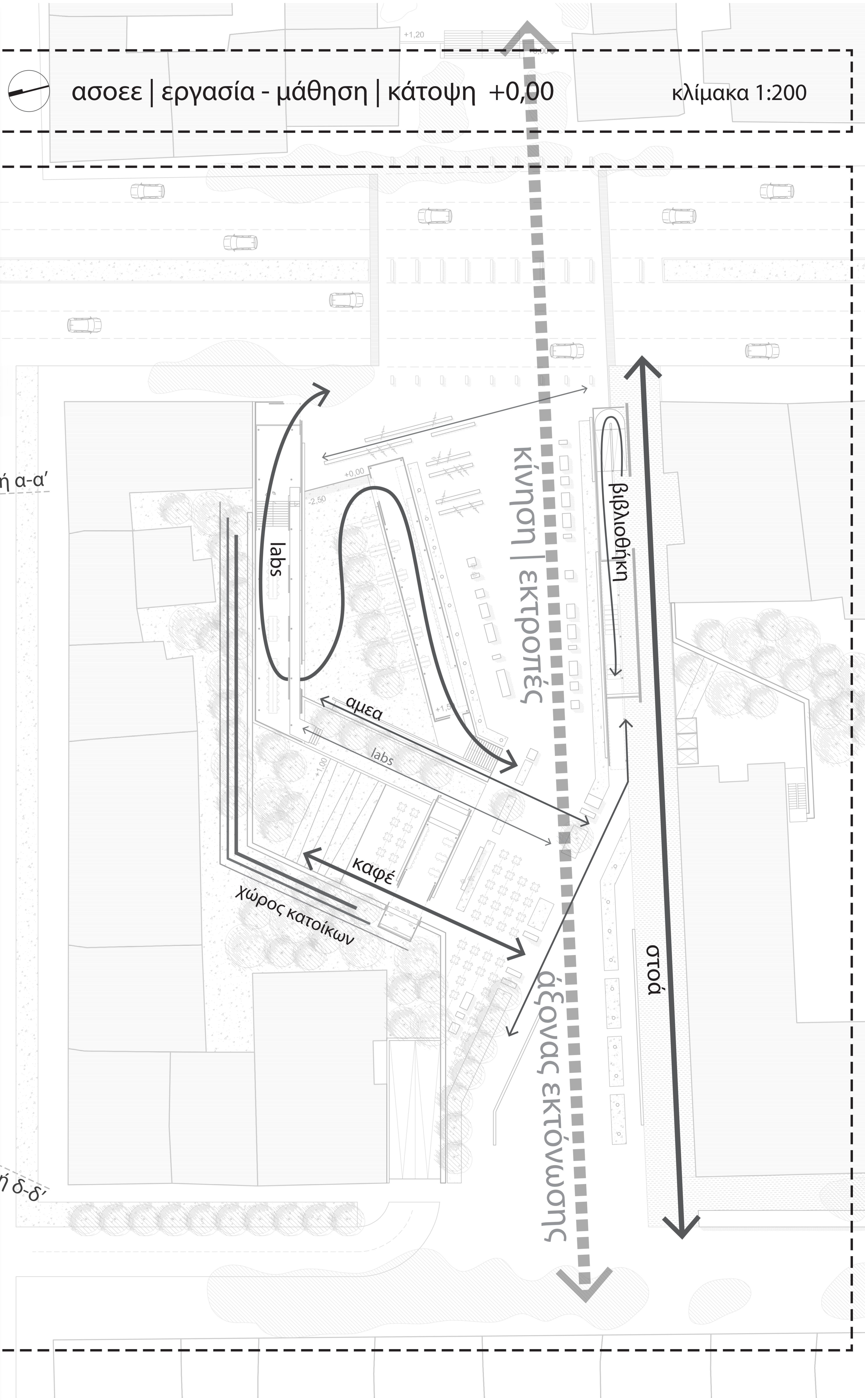

τομή α-α'

τομή γ-γ'

τομή β-β'

τομή δ-δ'

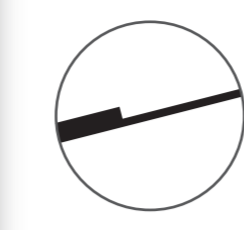

ασοεε | εργασία - μάθηση | κάτοψη +12,00

κλίμακα 1:200

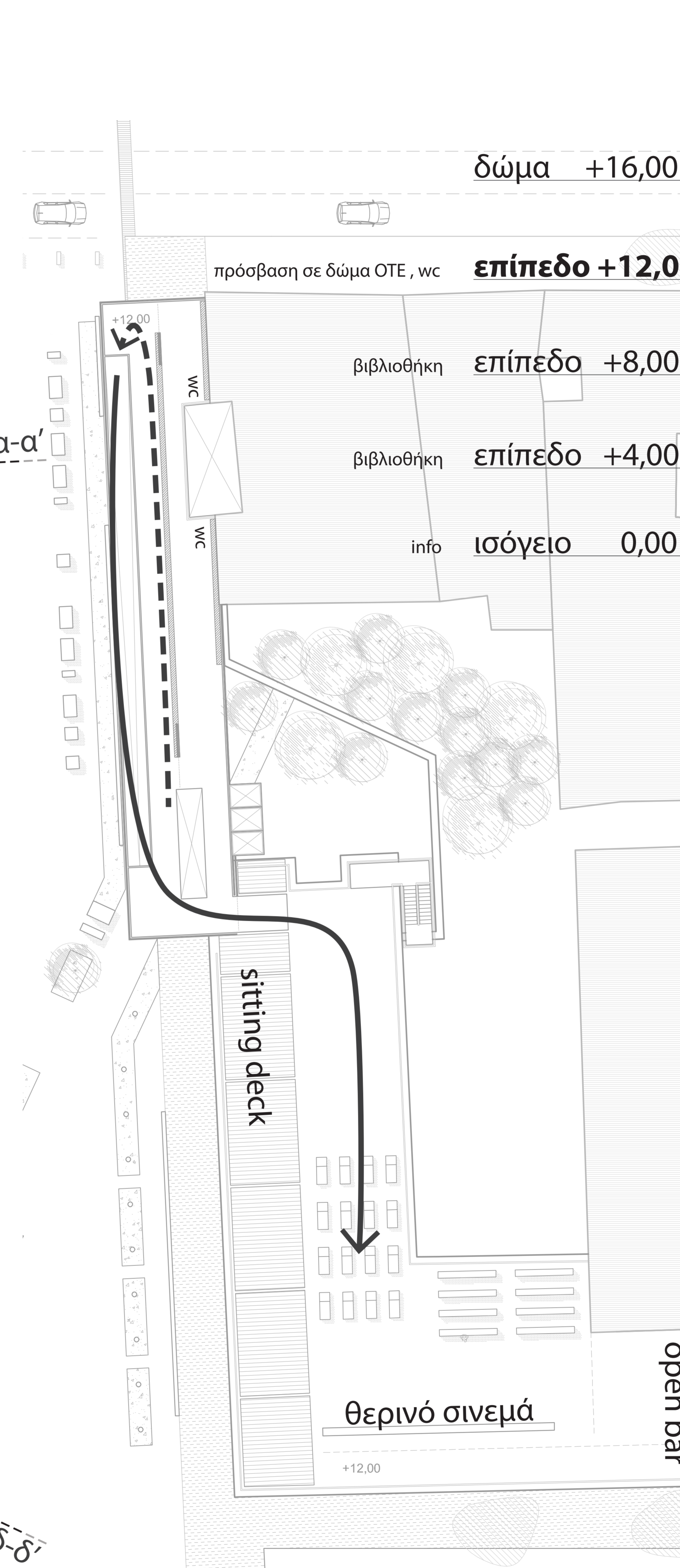

δώμα +16,00

πρόσβαση σε δώμα ΟΤΕ, wc **επίπεδο +12,00**

βιβλιοθήκη **επίπεδο +8,00**

βιβλιοθήκη **επίπεδο +4,00**

info **ισόγειο 0,00**

τομή α-α'

sitting deck

θερινό σινεμά

open bar

τομή δ-δ'

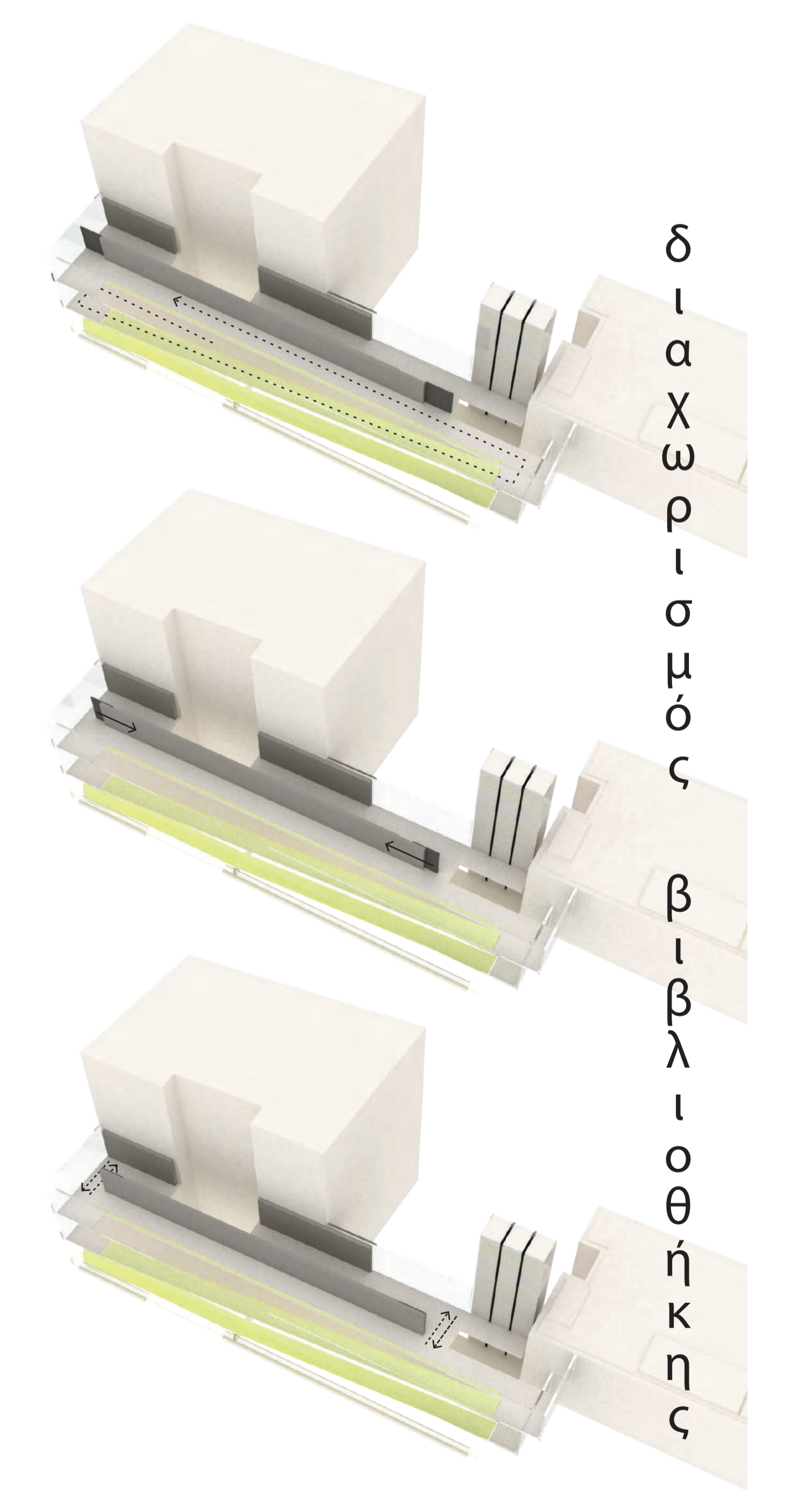
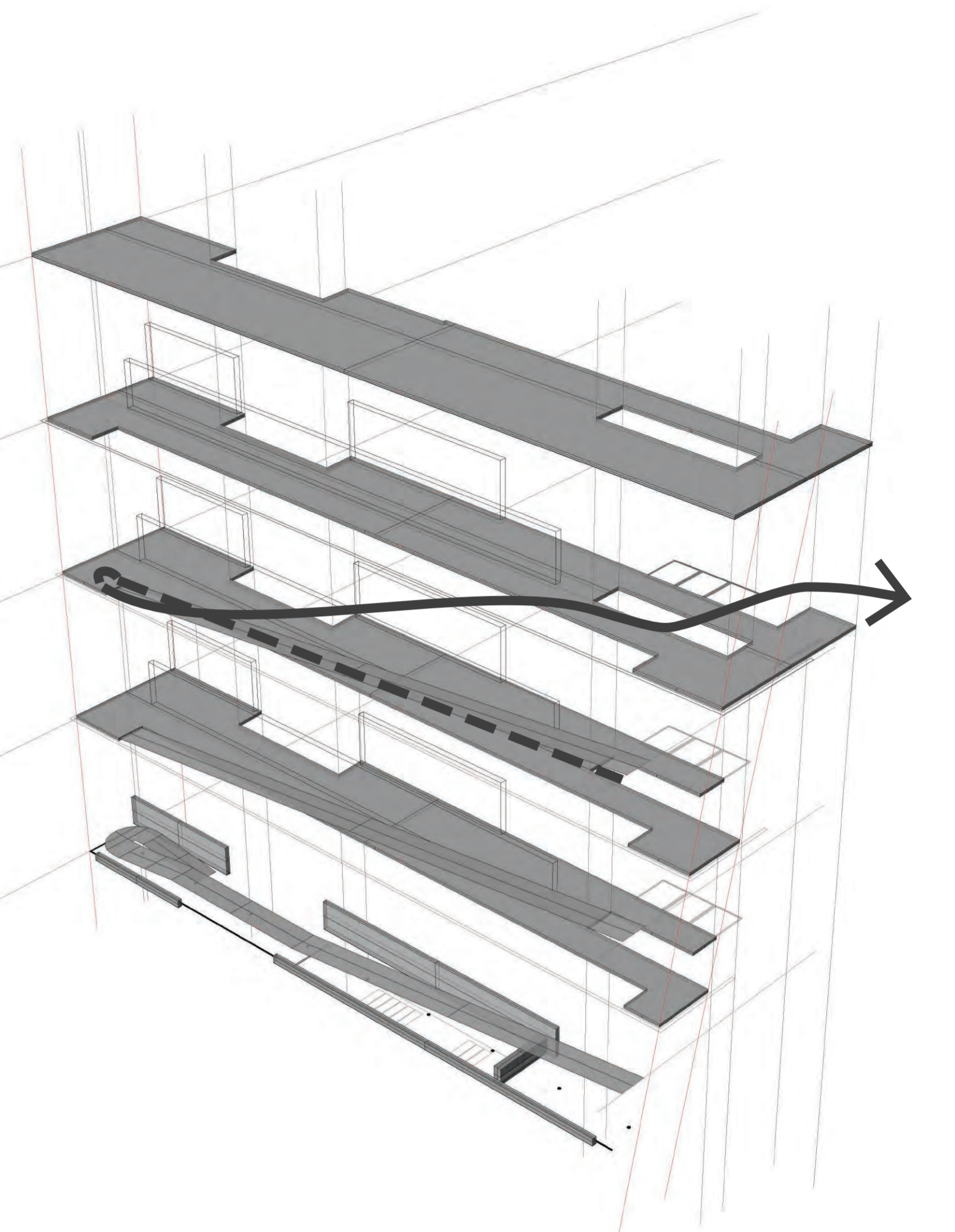

διαχωρισμός βιβλιοθήκης

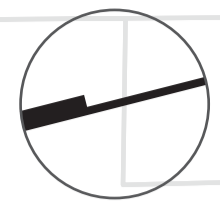

ασοεε | εργασία - μάθηση | χώρος στάθμευσης

κλίμακα 1:200

+0,00

+19,00

-2,80

-2,50

-2,50

-4,50

+21,00

+12,00

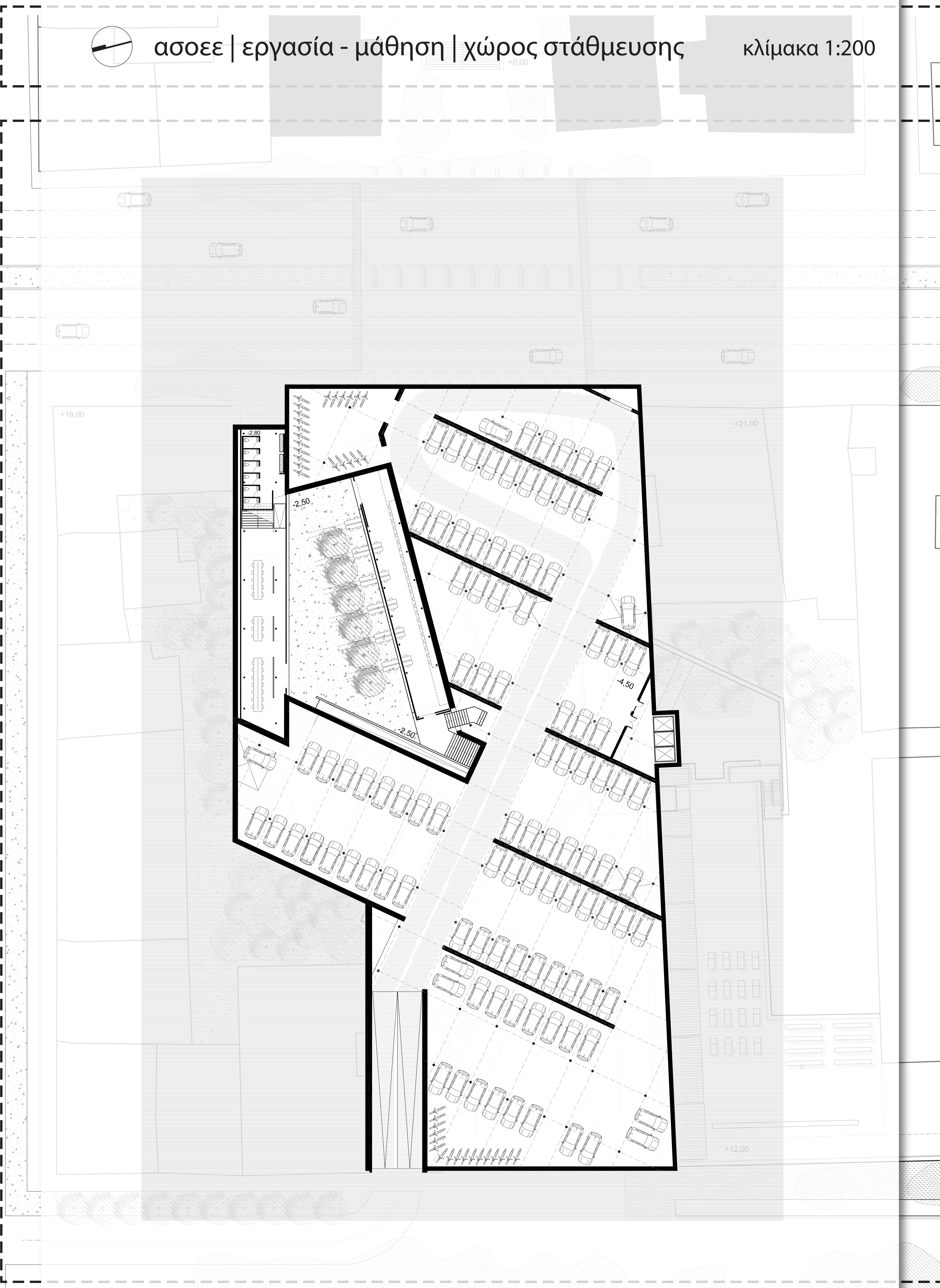



ασοεε | εργασία - μάθηση | τομές όγκων

κλίμακα 1:100



τομή α-α'



τομή β-β'



τομή γ-γ'

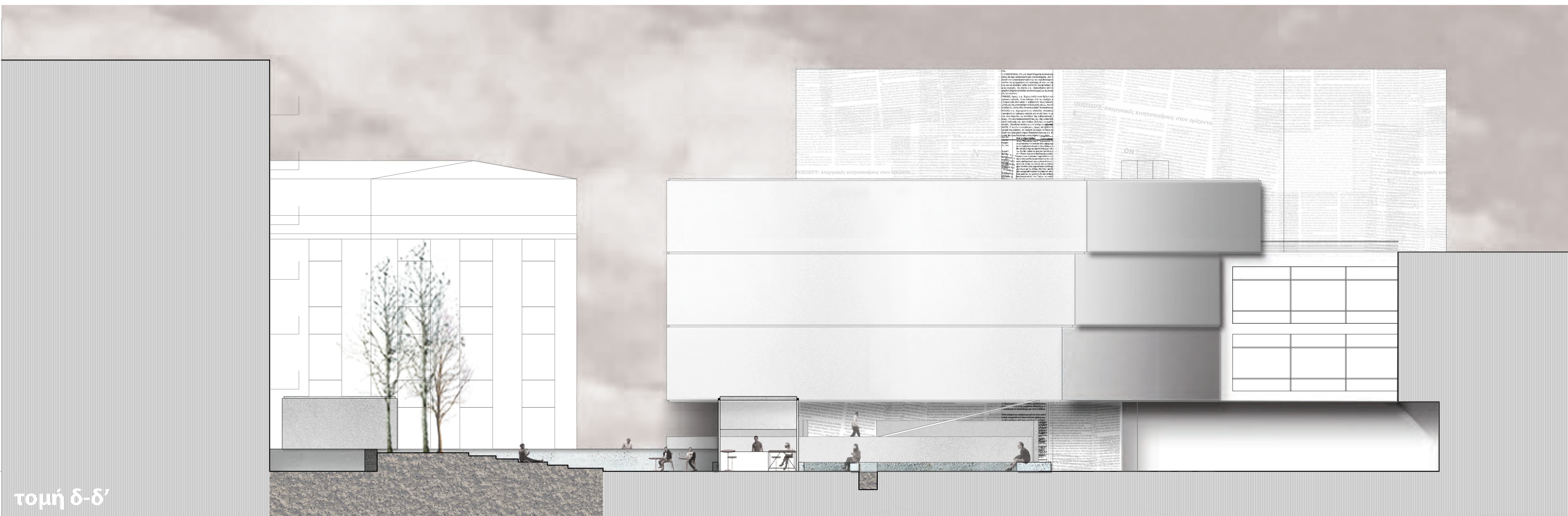

τομή δ-δ'

α-α' | τομή lab 1

β-β' | τομή lab 1

γ-γ' | τομή βιβλιοθήκης

δ-δ' | τομή καφέ
προβολή βιβλιοθήκης
προβολή ΟΤΕ



κοτζίά | βαρβάκειος

βαρβάκειος

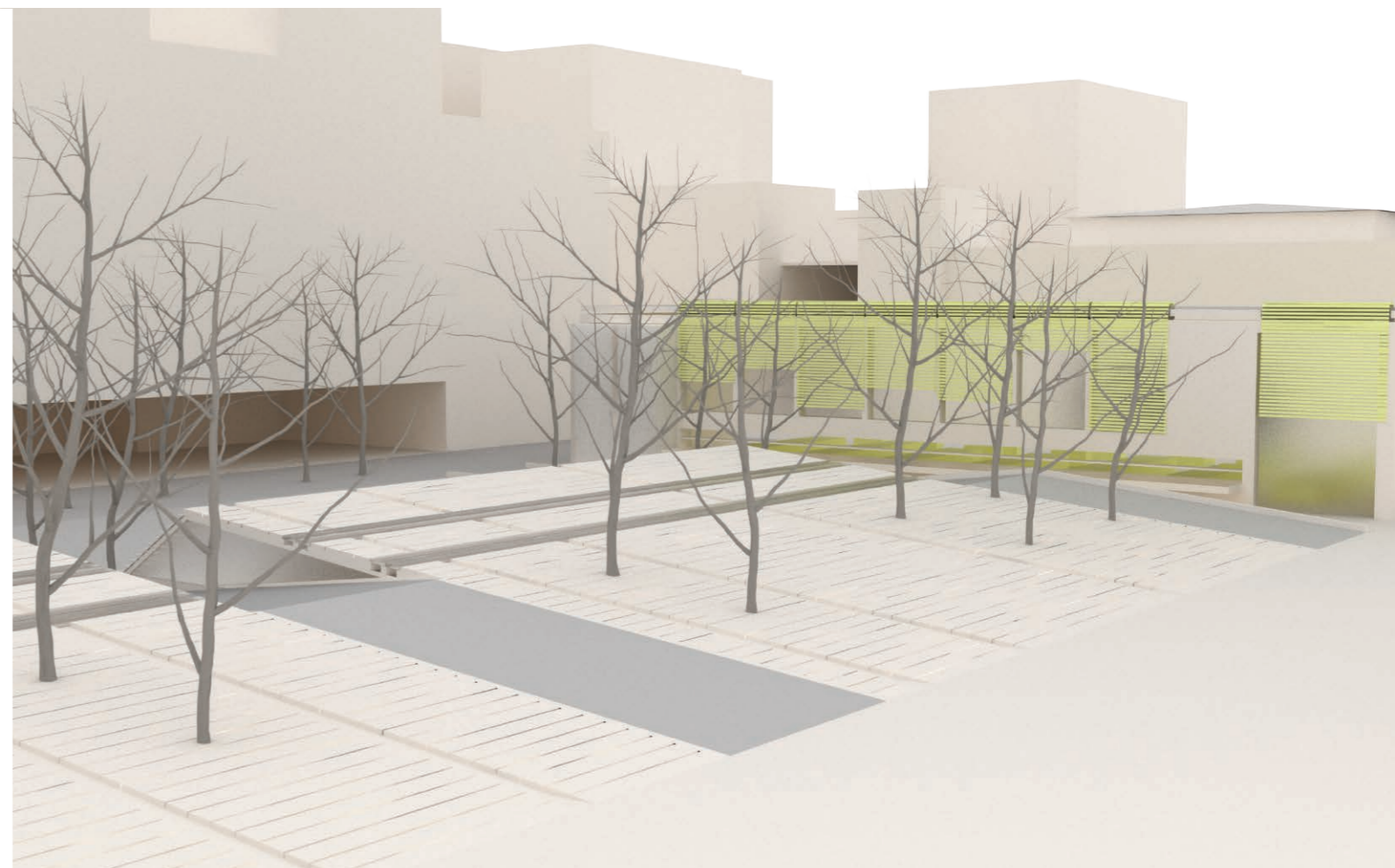
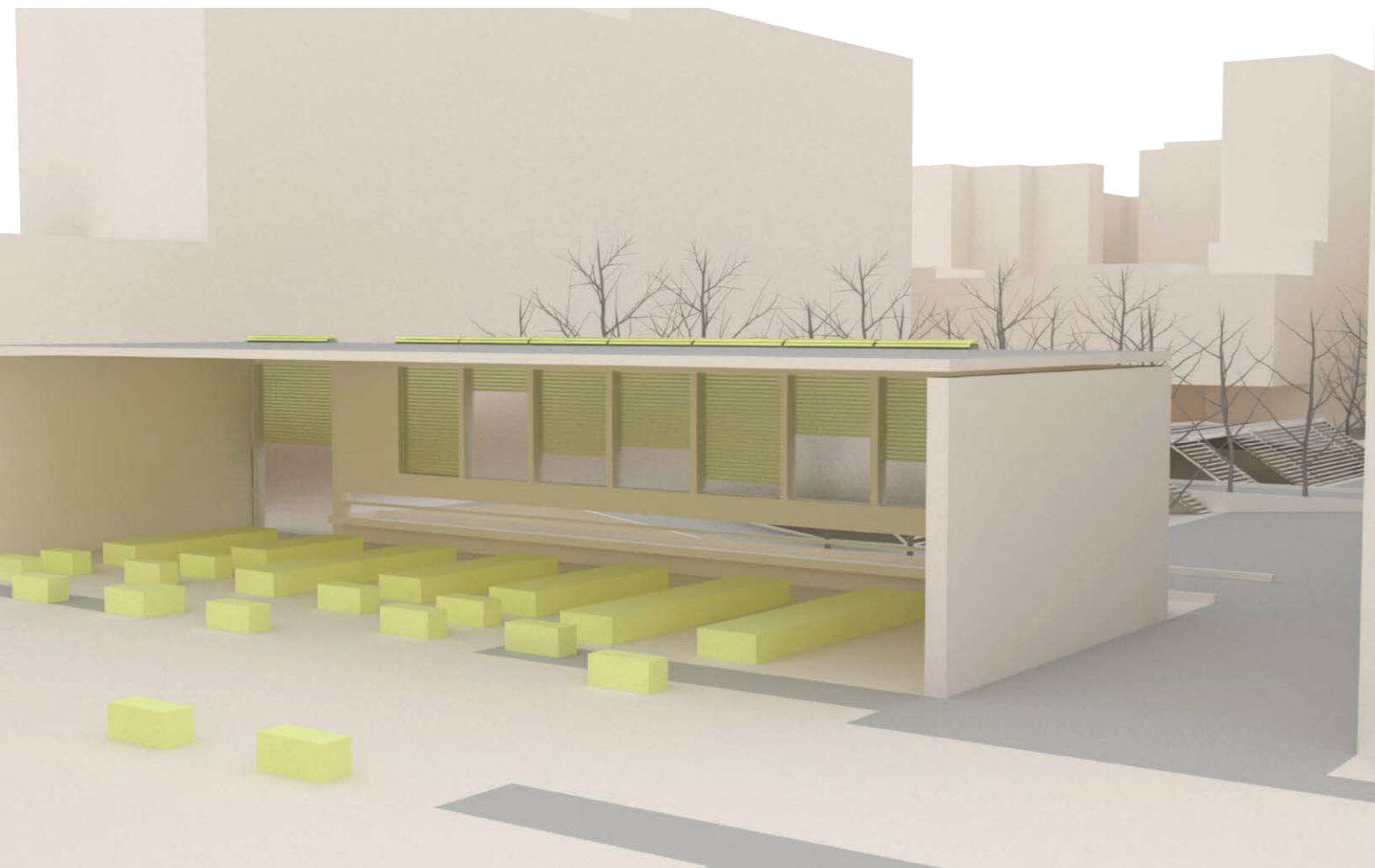

ΚΟΤΖΙΑ

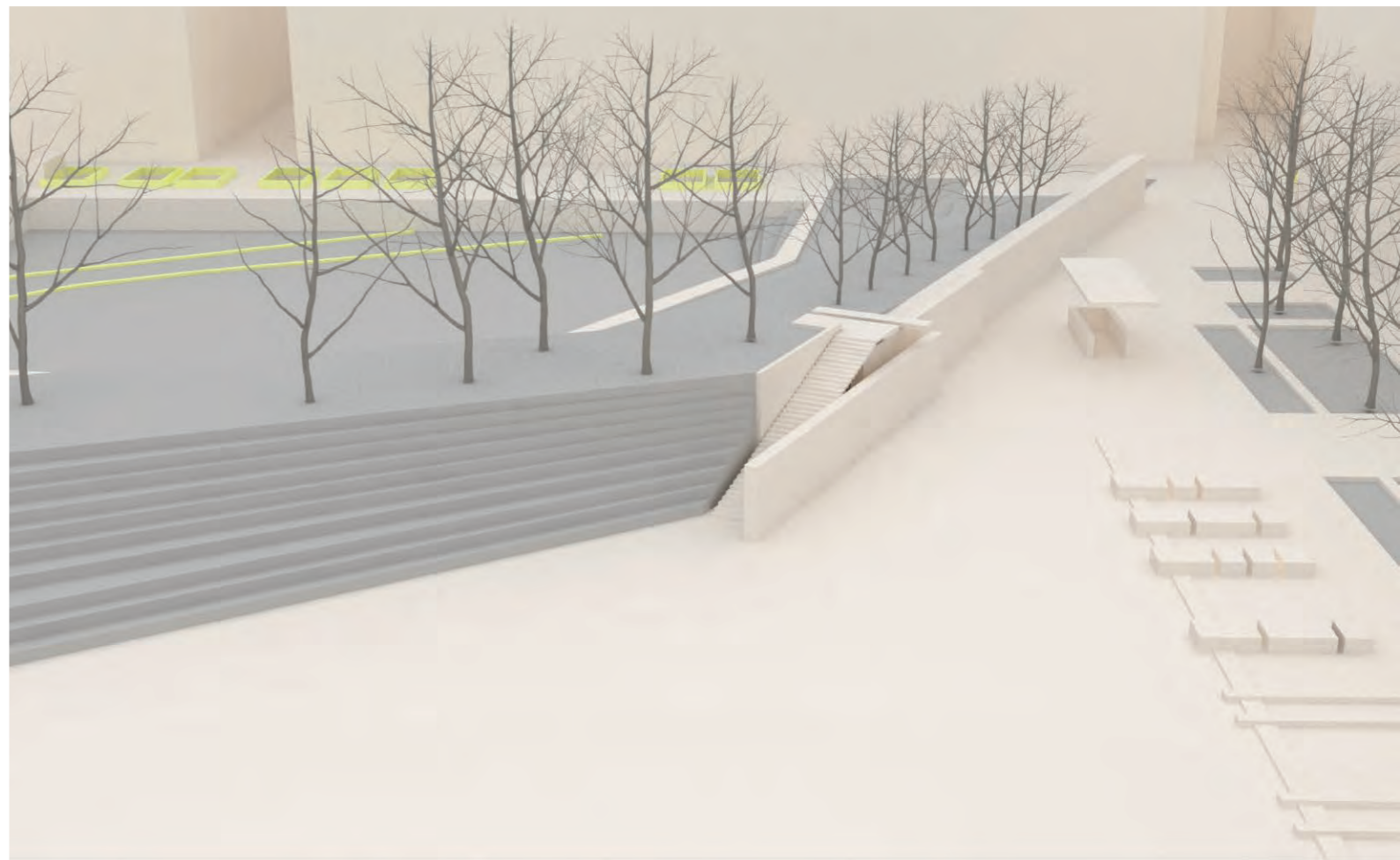
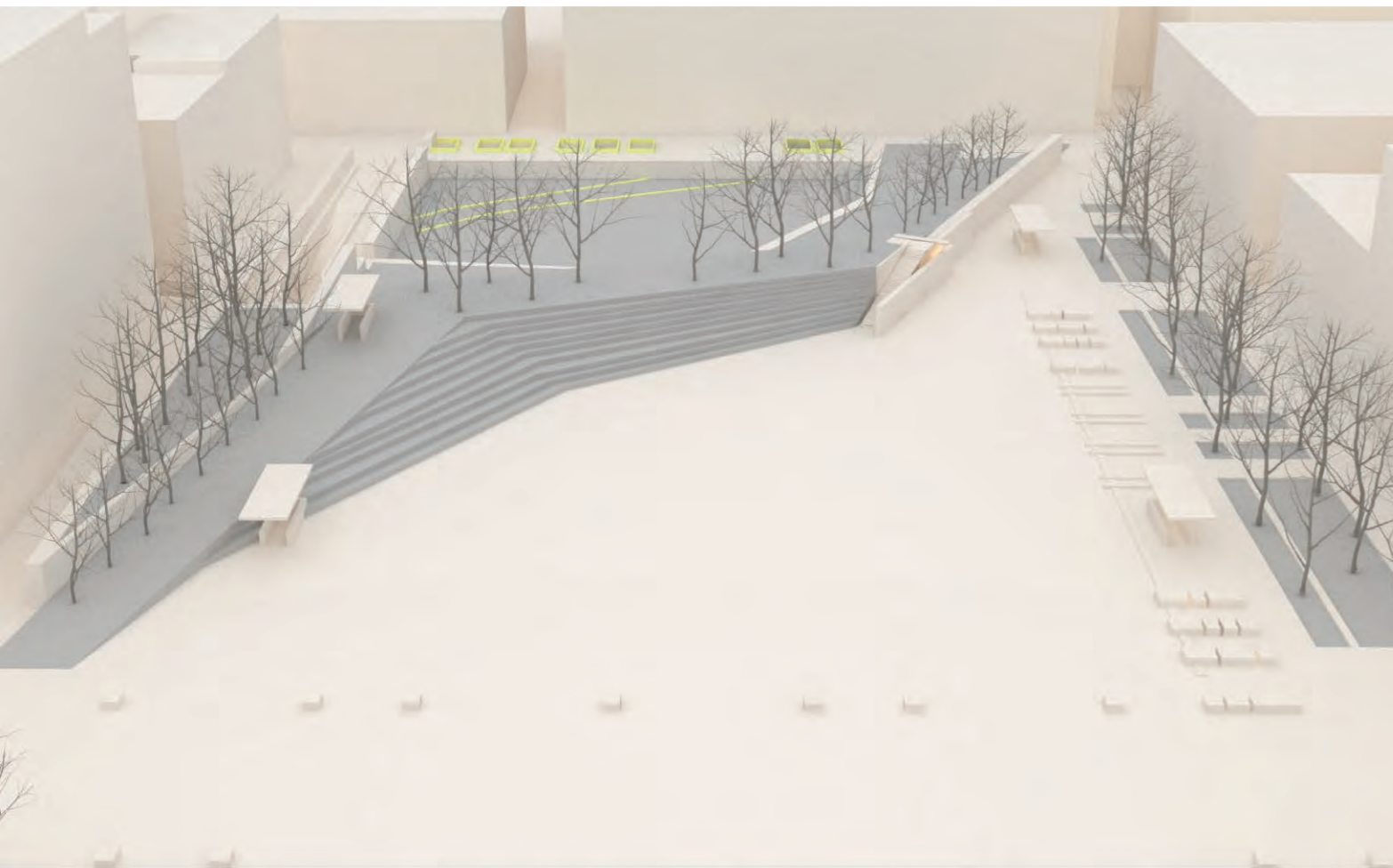
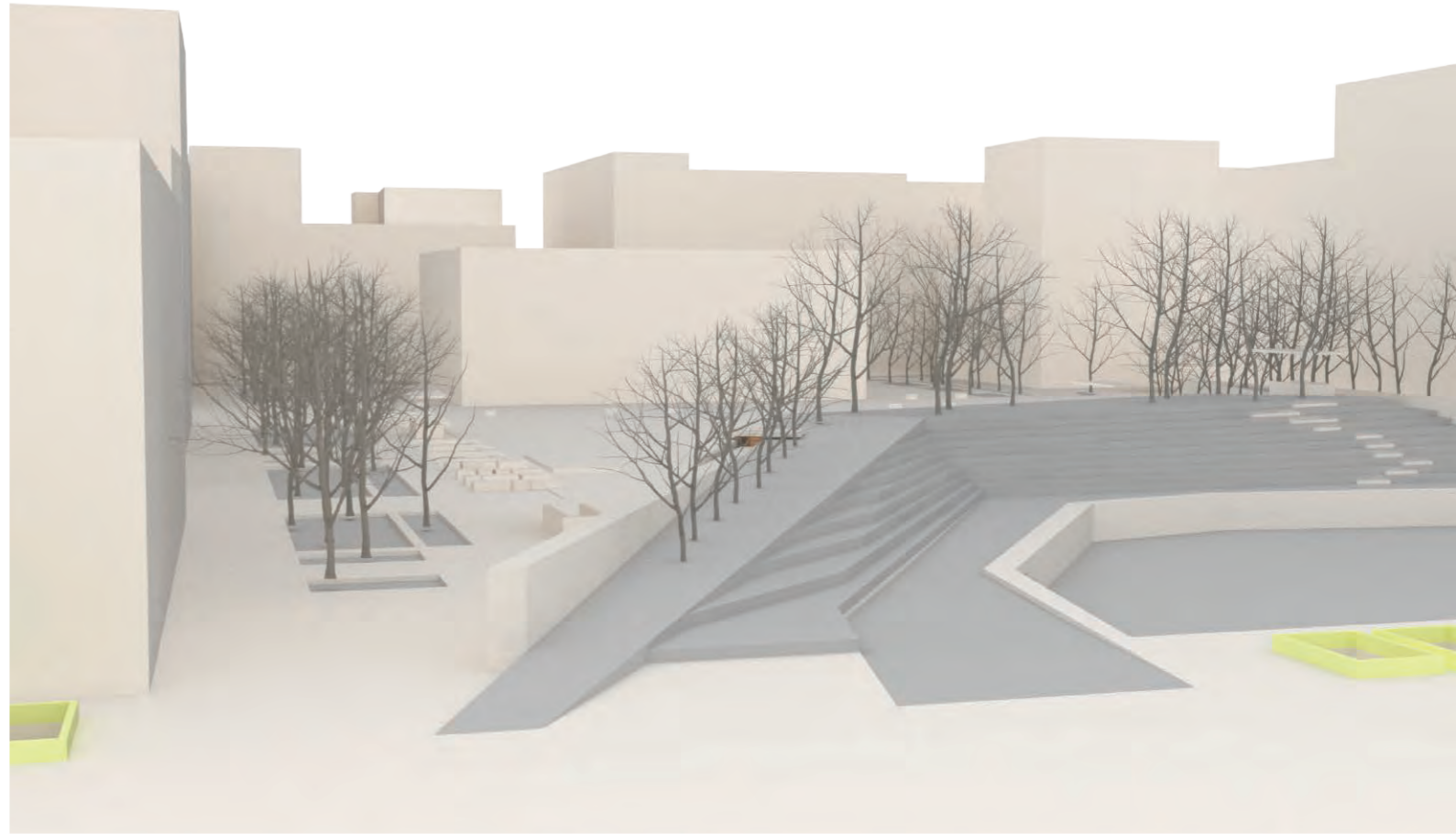

μουσείο



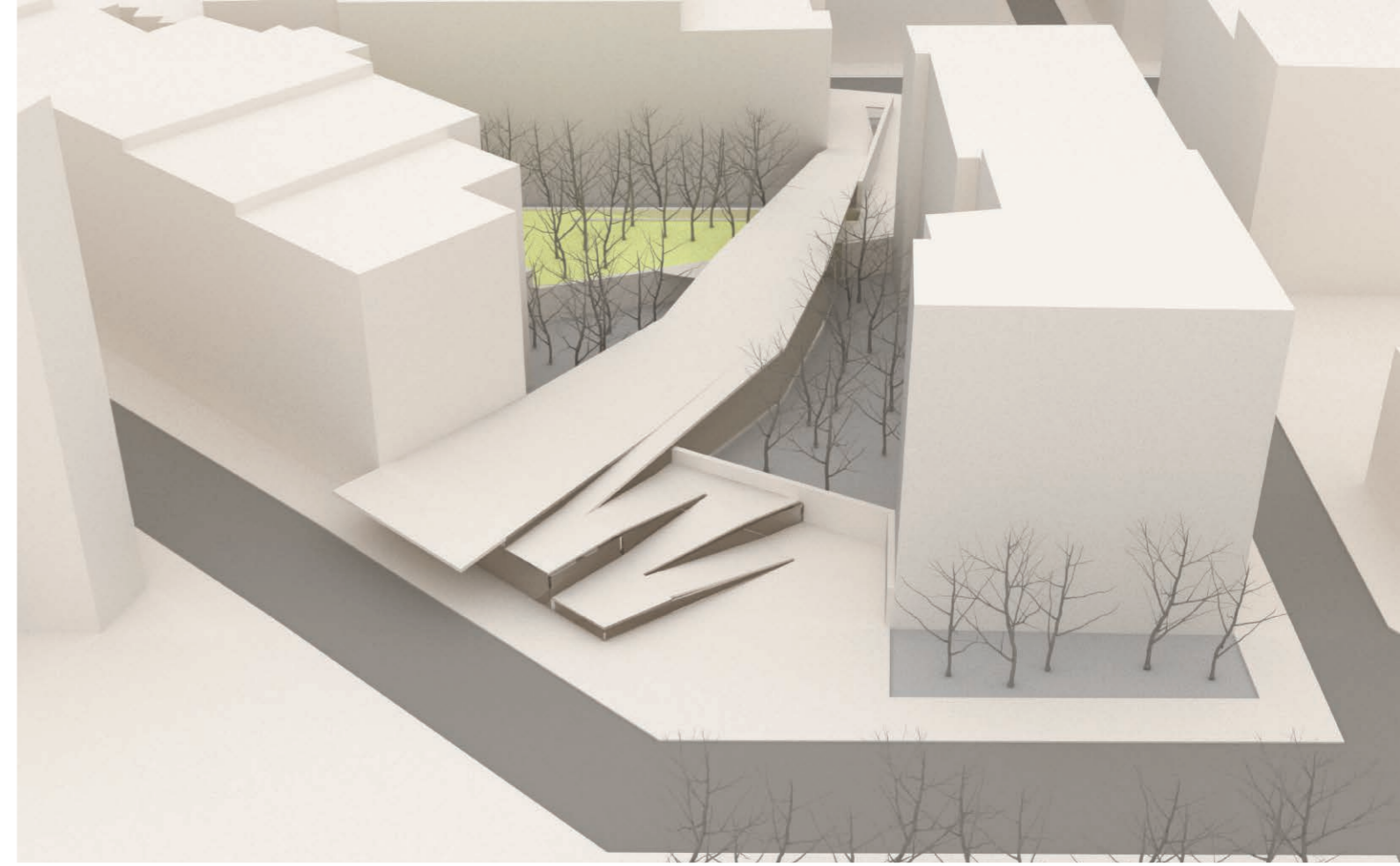
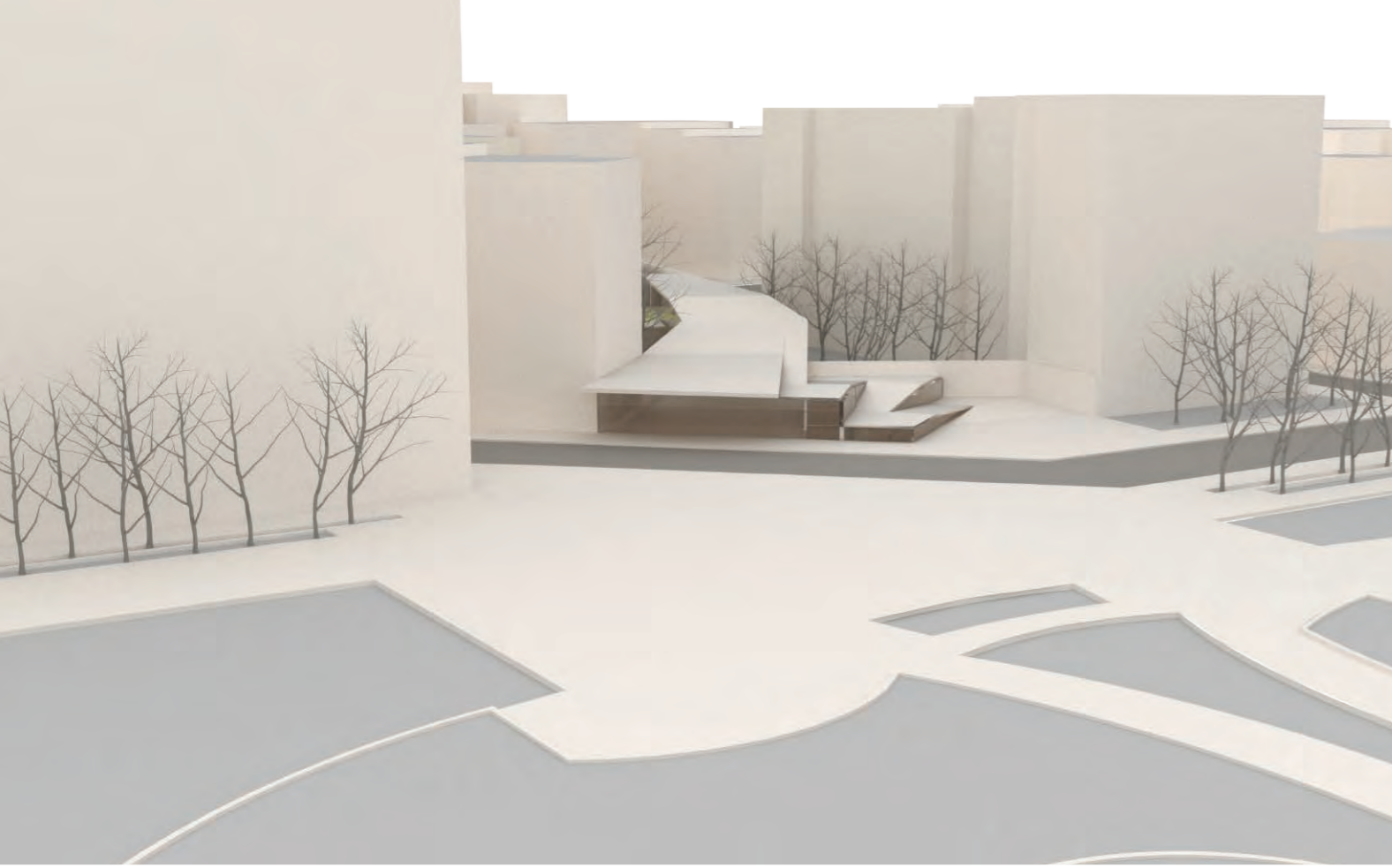

μουσείο

ασοεε | βικτώρια



βικτώρια

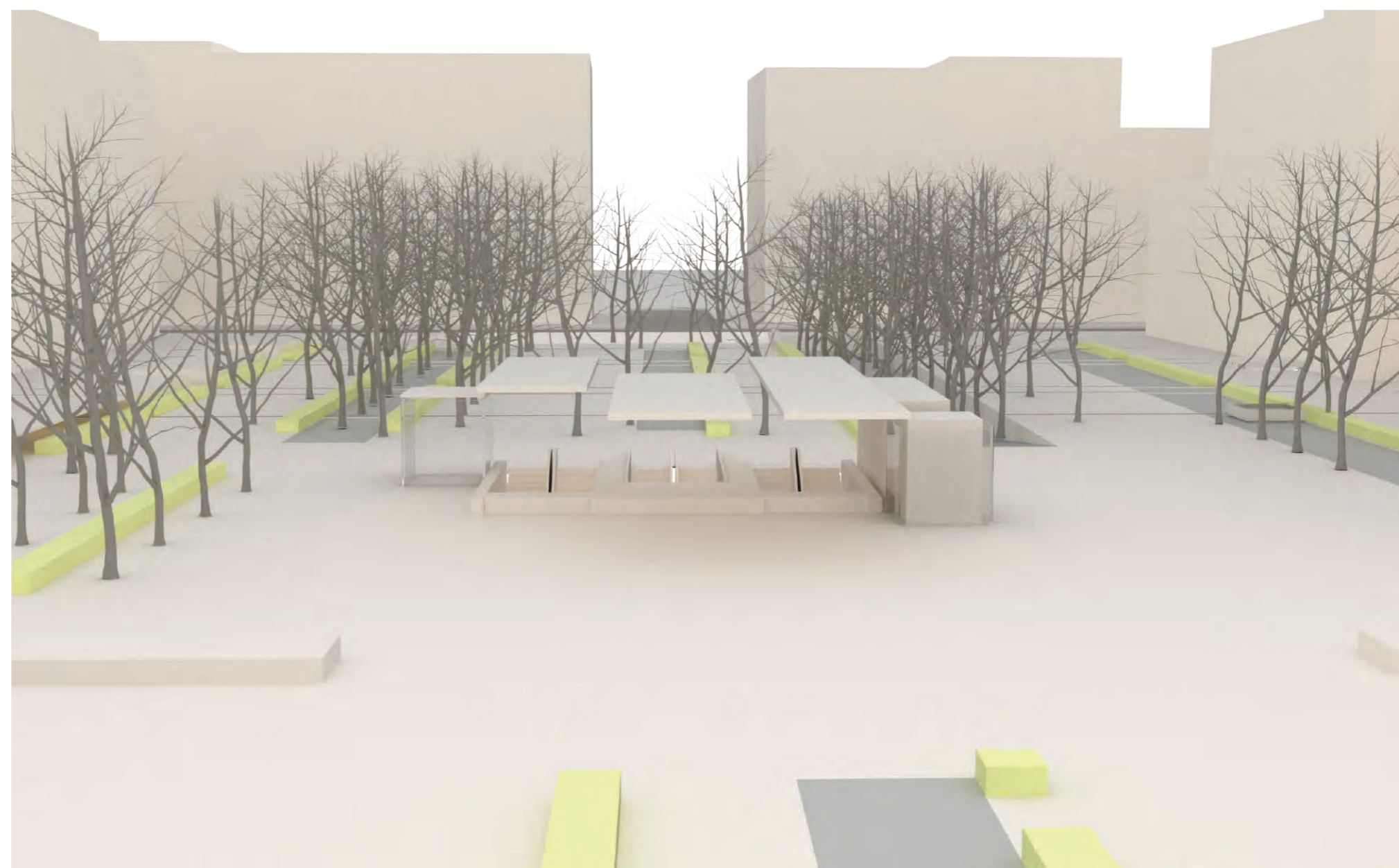
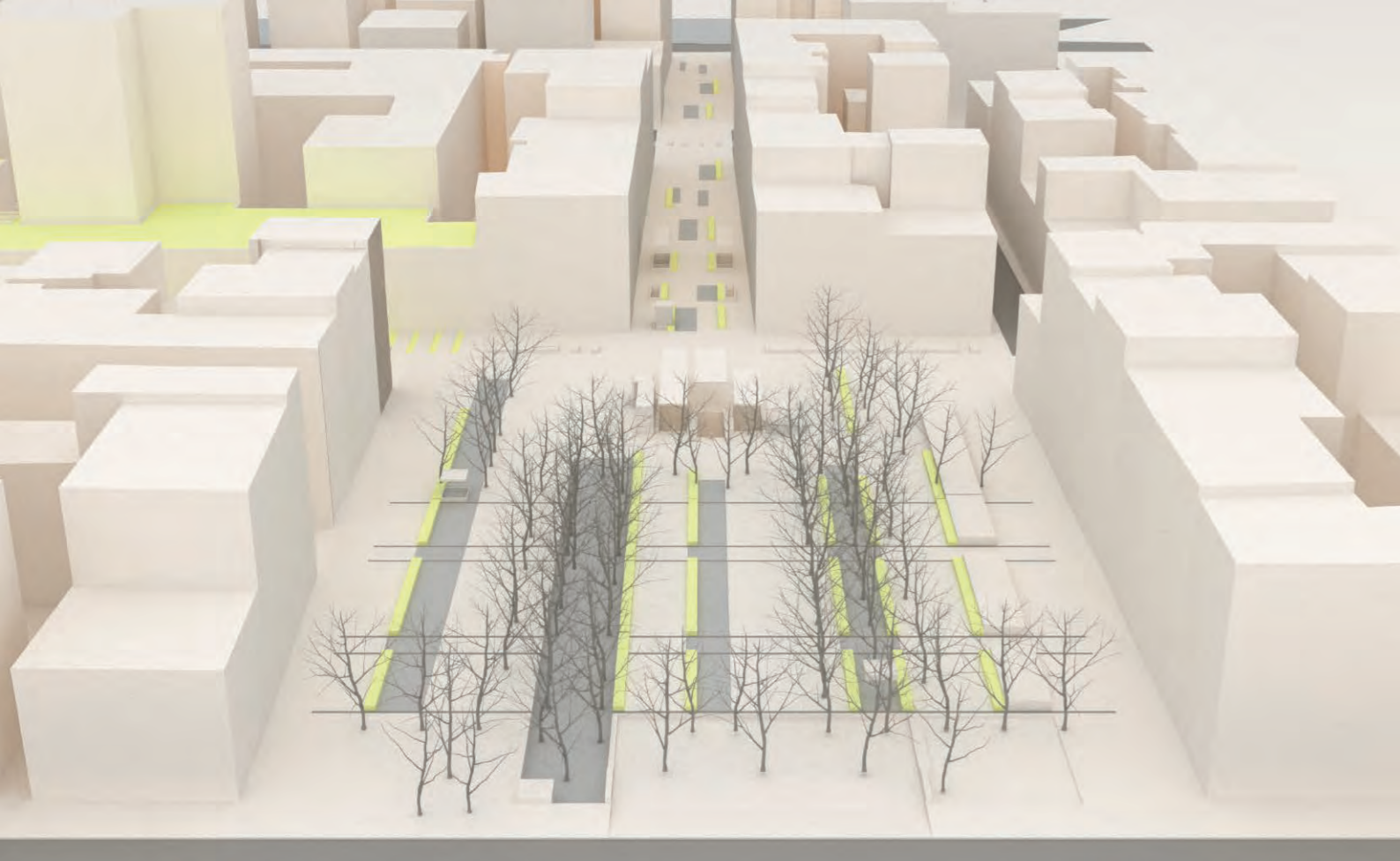

ΑΣΟΞΕ

