

Ε
Ν
Σ
Π
Ε
Ρ
Ι
Ο
Σ
Ε
Υ
Ξ
Ν
Κ
Ο
Θ
Η
Ο
Σ

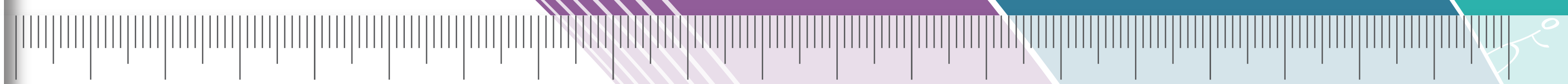

καταγραφή της κινητικής κατάστασης των μαθητών
στα πλαίσια μιας πειραματικής τάξης

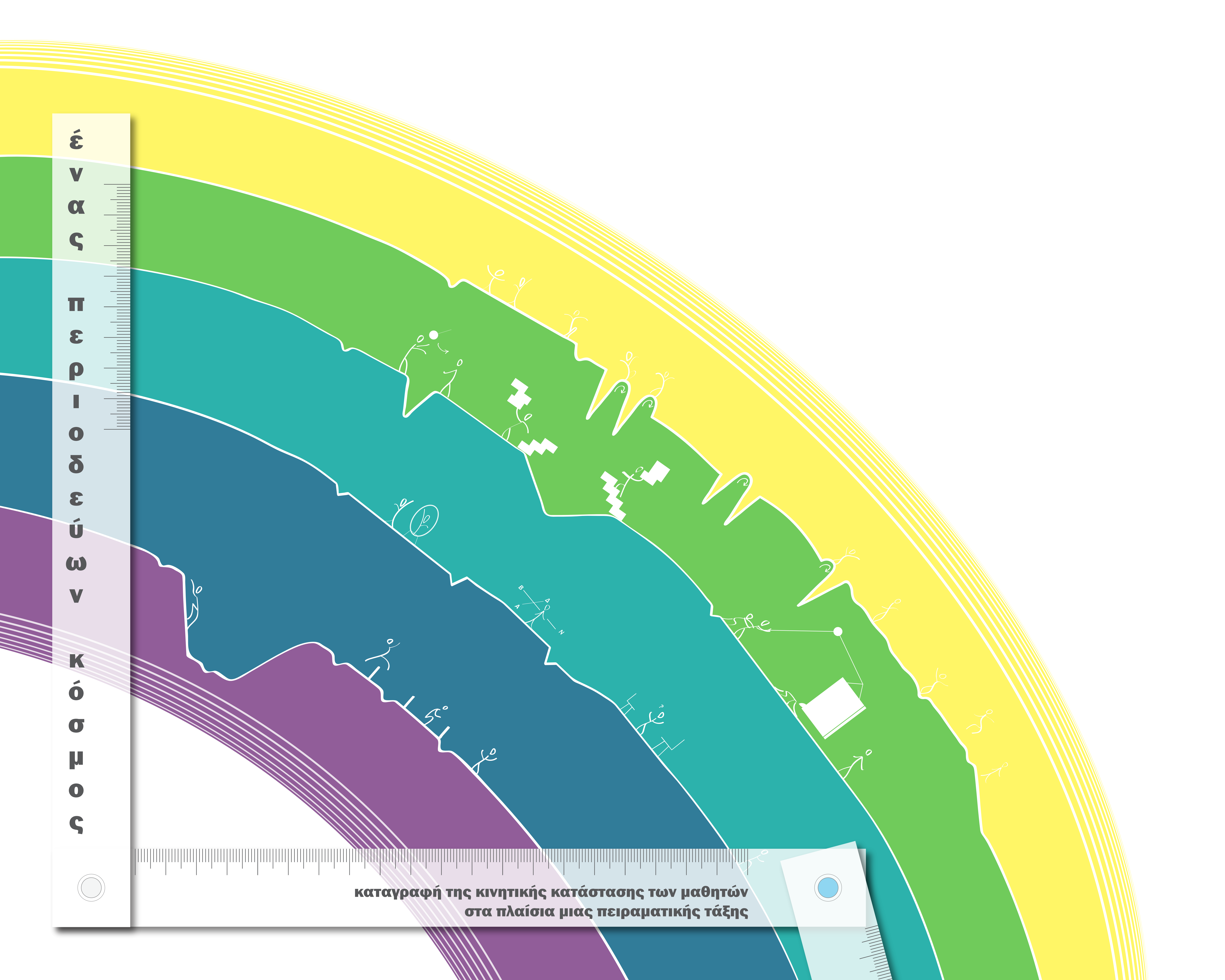

Πολυτεχνείο Κρήτης
Τμήμα Αρχιτεκτόνων Μηχανικών

Ακαδημαϊκό έτος 2011/2012

Διπλωματική Εργασία
“Ένας περιδεύων κόσμος”

καταγραφή της κινητικής κατάστασης των μαθητών
στα πλαίσια μιας πειραματικής τάξης

φοιτητές

Κουρτούμη Χρυσούλα
Κωνσταντίνου Νικόλας

επιβλέποντες καθηγητές

Γιαννούδης Σωκράτης
Ουγγρίνης Κωνσταντίνος

εξεταστική επιτροπή

Βαρουδάκης Αριστομένης
Ρήγος Ιάκωβος

παρουσίαση

27.7.2012
10.00 π.μ

Έ
ν
α
ς
Π
ε
ρ
ι
ο
δ
ε
ύ
ω
ν
Κ
ό
σ
μ
ο
ς

καταγραφή της κινητικής κατάστασης των μαθητών
στα πλαίσια μιας πειραματικής τάξης

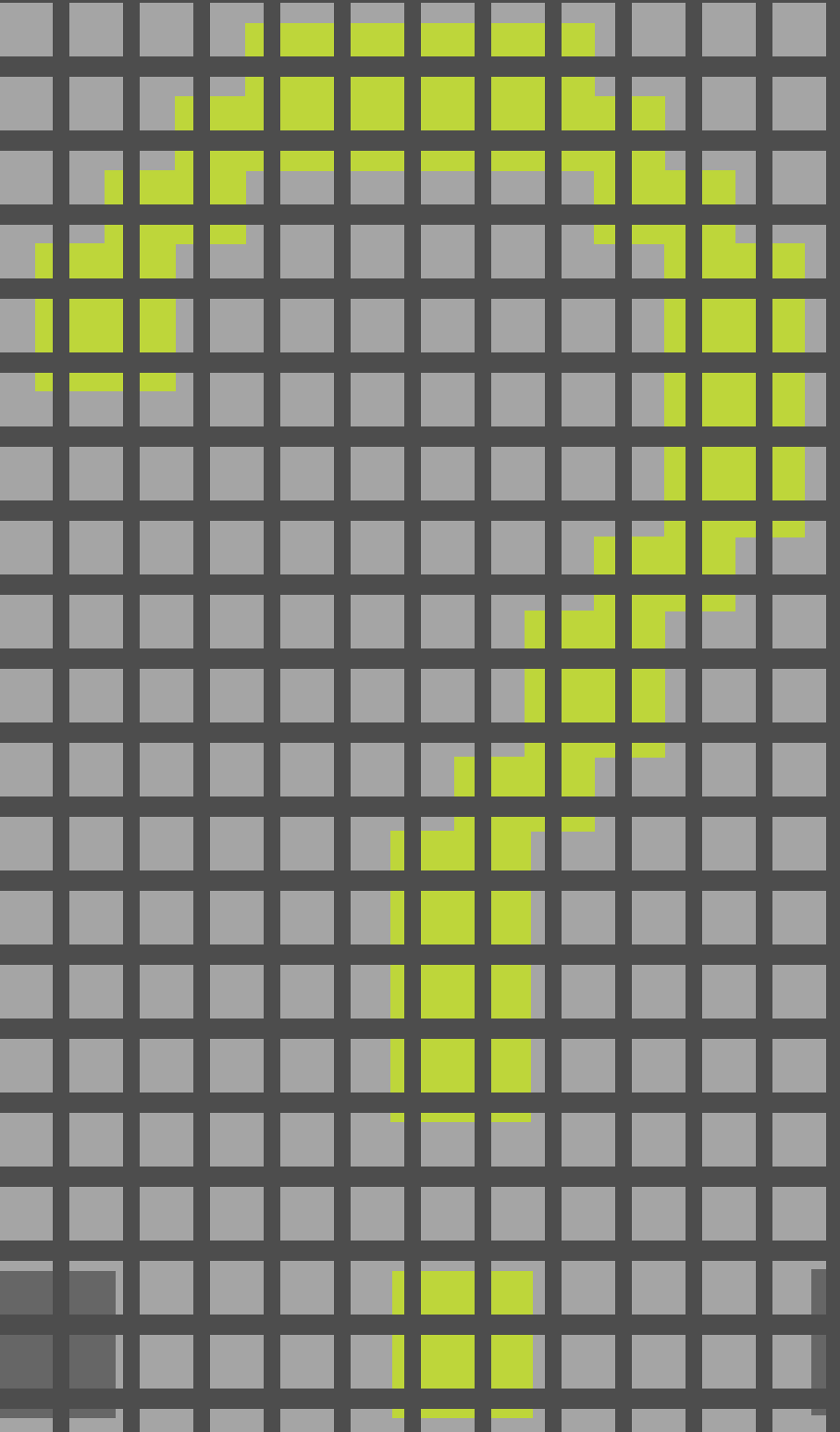

ΠΟΙΟ ΕΙΝΑΙ ΤΟ ΠΡΟΒΛΗΜΑ;

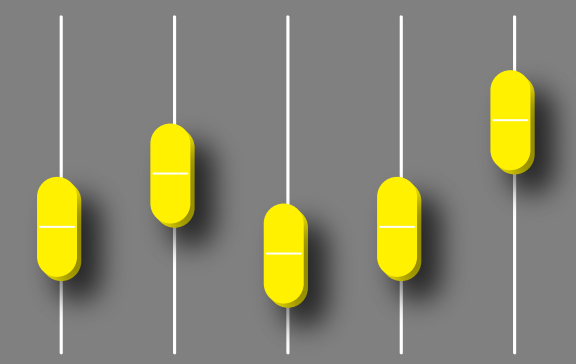
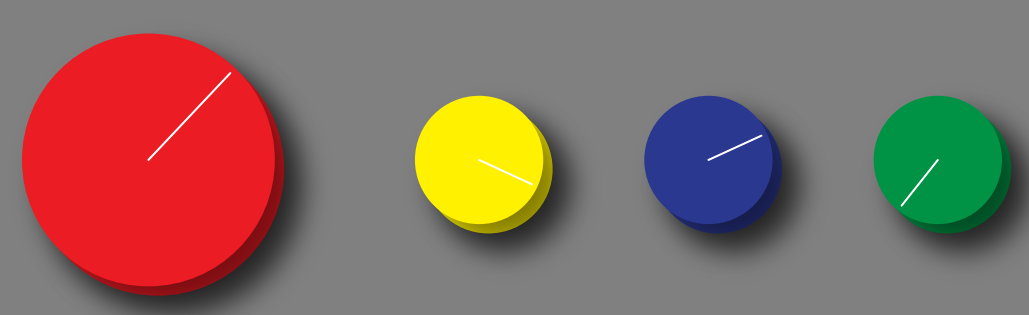

k&k

moving class

κινησιολογική ανεπάρκεια

μαθησιακή
δυσκολία

δυσχέρεια στην
κοινωνικοποίηση

βιβλιογραφία

Τσαγγαρίδου, Νίκη, αναπληρώτρια καθηγήτρια Πανεπιστήμιο Κύπρου, 'Νέο Πρόγραμμα Σπουδών Της Φυσικής', Πανεπιστήμιο Κύπρου

Χαρά Δαφέρμου-Πηνελόπη Κουλούρη-Ελευθερία Μπασαγιάννη, 'Οδηγός Νηπιαγωγίου-Εκπαιδευτική σχεδιασμοί Δημιουργικά περιβάλλοντα μάθησης', Υπουργείο Εθνικής Παιδείας Και Θρησκευμάτων, Οργανισμός Εκδόσεως Διδακτικών Βιβλίων, Αθήνα

Αναλυτικό πρόγραμμα των σχολείων στοιχειώδους εκπαίδευσως, Υπουργείο Παιδείας Κύπρου, Λευκωσία 1981

Αναλυτικά προγράμματα δημοτικής εκπαίδευσως στα πλαίσια της εννιάχρονης εκπαίδευσης, Υπουργείο Παιδείας και Πολιτισμού Κύπρου, Υπηρεσία ανάπτυξης προγραμμάτων, Λευκωσία 1996

Ιωάννης Μ. Παρασκευόπουλος, καθηγητής Πανεπιστημίου Αθηνών, 'Η εξελικτική ψυχολογία- η ψυχική ζωή από τη σύλληψη ως την ενηλικίωση. τόμος 2ος, προσχολική ηλικία', Αθήνα

Δέσποινα Κωνσταντίνου, διευθύντρια δημόσιου νηπιαγωγείου Δρομολαξιάς, 'Οργάνωση του χώρου της σχολικής αυλής', Λάρνακα 2011

κατάλογοι φυσιοθεραπευτικού και αθλητικού εξοπλισμού

Wehrfritz, 'Integrative Einrichtungen-Kindergarten Hort-Krippe', Die Wehrfritz GmbH, 2000

Scan Ideal, 'τεστ, τροχαλίες, θεραπευτικά υλικά', Ελληνοσουηδική Α.Ε

Athletic Exceed, 'fitness'

ιστότοποι

Μπληζιώτη Κωνσταντίνου, Τρόποι Υποβοήθησης Λειπής Κινητικότητας, www.eduportal.gr

η πνευματική και η φυσική ανάπτυξη του ανθρώπου είναι **πτυχές του ίδιου συστήματος** _ παρατηρείται ότι οι ανεπάρκειες της μιας πτυχής επηρεάζουν αρνητικά την άλλη

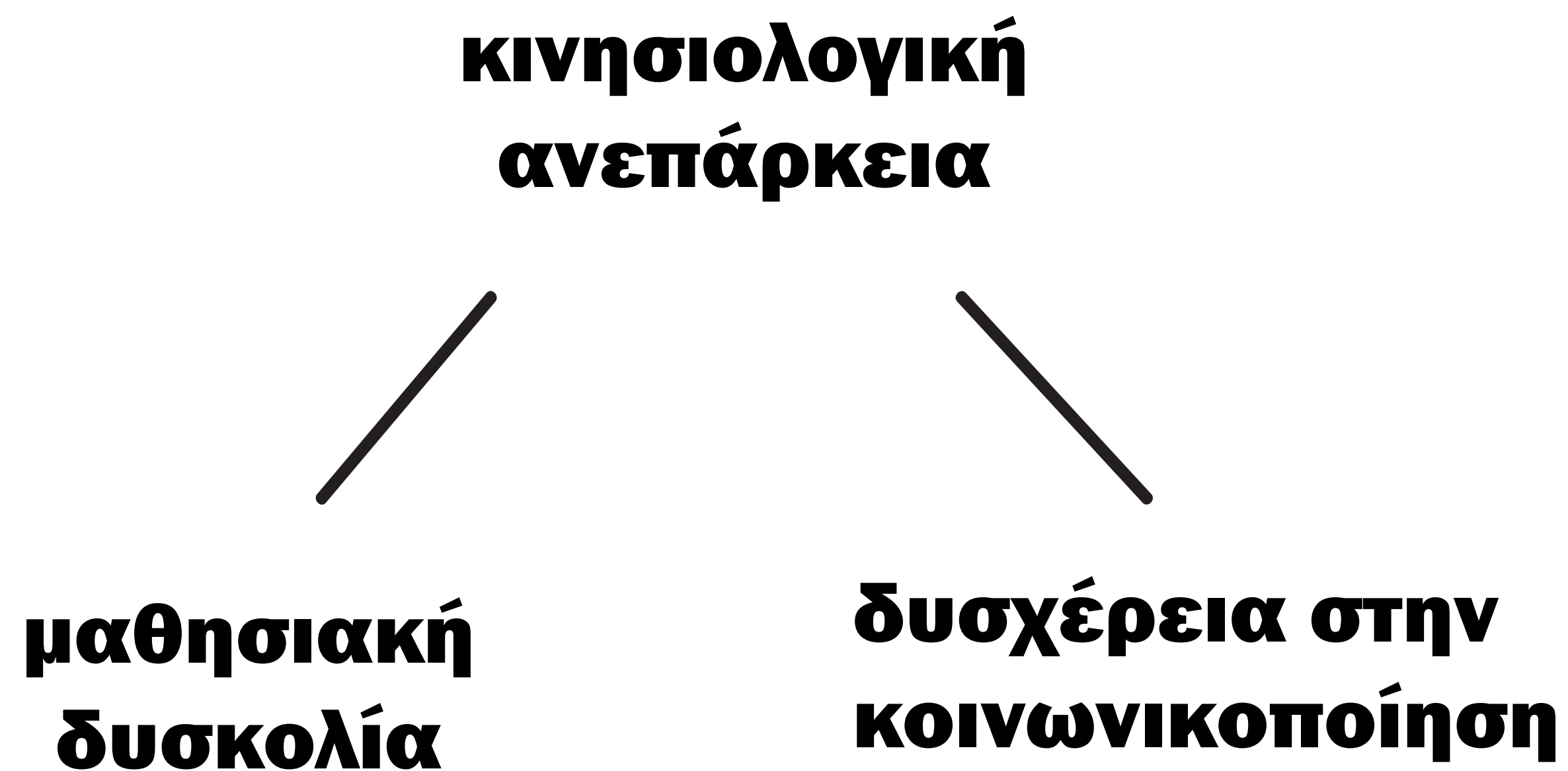

βιβλιογραφία

Τσαγγαρίδου, Νίκη, αναπληρώτρια καθηγήτρια Πανεπιστήμιο Κύπρου, 'Νέο Πρόγραμμα Σπουδών Της Φυσικής', Πανεπιστήμιο Κύπρου

Χαρά Δαφέρμου-Πηνελόπη Κουλούρη-Ελευθερία Μπασαγιάννη, 'Οδηγός Νηπιαγωγίου-Εκπαιδευτική σχεδιασμοί Δημιουργικά περιβάλλοντα μάθησης', Υπουργείο Εθνικής Παιδείας Και Θρησκευμάτων, Οργανισμός Εκδόσεως Διδακτικών Βιβλίων, Αθήνα

Αναλυτικό πρόγραμμα των σχολείων στοιχειώδους εκπαίδευσης, Υπουργείο Παιδείας Κύπρου, Λευκωσία 1981

Αναλυτικά προγράμματα δημοτικής εκπαίδευσης στα πλαίσια της εννιάχρονης εκπαίδευσης, Υπουργείο Παιδείας και Πολιτισμού Κύπρου, Υπηρεσία ανάπτυξης προγραμμάτων, Λευκωσία 1996

Ιωάννης Μ. Παρασκευόπουλος, καθηγητής Πανεπιστημίου Αθηνών, 'Η εξελικτική ψυχολογία- η ψυχική ζωή από τη σύλληψη ως την ενηλικίωση. τόμος 2ος, προσχολική ηλικία', Αθήνα

Δέσποινα Κωνσταντίνου, διευθύντρια δημόσιου νηπιαγωγείου Δρομολαξιάς, 'Οργάνωση του χώρου της σχολικής αυλής', Λάρνακα 2011

κατάλογοι φυσιοθεραπευτικού και αθλητικού εξοπλισμού

Wehrfritz, 'Integrative Einrichtungen-Kindergarten Hort-Krippe', Die Wehrfritz GmbH, 2000

Scan Ideal, 'τεστ, τροχαλίες, θεραπευτικά υλικά', Ελληνοσουηδική Α.Ε

Athletic Exceed, 'fitness'

ιστότοποι

Μπληζιώτη Κωνσταντίνου, Τρόποι Υποβοήθησης Λεπτής Κινητικότητας, www.eduportal.gr

η πνευματική και η φυσική ανάπτυξη του ανθρώπου είναι **πτυχές του ίδιου συστήματος** _ παρατηρείται ότι οι ανεπάρκειες της μιας πτυχής επηρεάζουν αρνητικά την άλλη

η διάδραση του ατόμου με το περιβάλλον **-οι εμπειρίες του-** τροφοδοτεί την μάθηση άρα η κινητική δυσχέρεια οδηγεί σε μαθησιακή δυσκολία

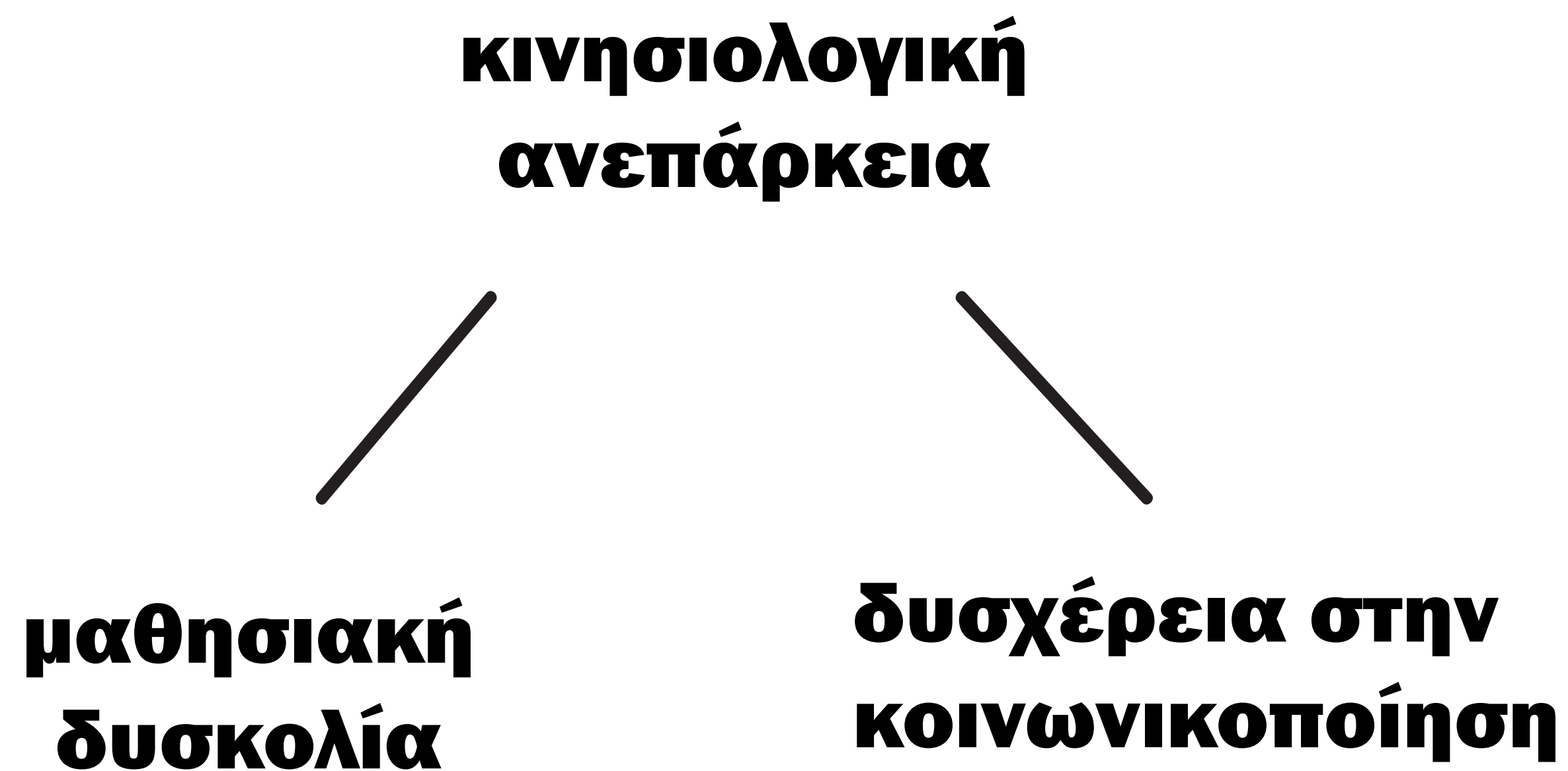

βιβλιογραφία

Τσαγγαρίδου, Νίκη, αναπληρώτρια καθηγήτρια Πανεπιστήμιο Κύπρου, 'Νέο Πρόγραμμα Σπουδών Της Φυσικής', Πανεπιστήμιο Κύπρου

Χαρά Δαφέρμου-Πηνελόπη Κουλούρη-Ελευθερία Μπασαγιάννη, 'Οδηγός Νηπιαγωγίου-Εκπαιδευτική σχεδιασμοί Δημιουργικά περιβάλλοντα μάθησης', Υπουργείο Εθνικής Παιδείας Και Θρησκευμάτων, Οργανισμός Εκδόσεως Διδακτικών Βιβλίων, Αθήνα

Αναλυτικό πρόγραμμα των σχολείων στοιχειώδους εκπαίδευσης, Υπουργείο Παιδείας Κύπρου, Λευκωσία 1981

Αναλυτικά προγράμματα δημοτικής εκπαίδευσης στα πλαίσια της εννιάχρονης εκπαίδευσης, Υπουργείο Παιδείας και Πολιτισμού Κύπρου, Υπηρεσία ανάπτυξης προγραμμάτων, Λευκωσία 1996

Ιωάννης Μ. Παρασκευόπουλος, καθηγητής Πανεπιστημίου Αθηνών, 'Η εξελικτική ψυχολογία- η ψυχική ζωή από τη σύλληψη ως την ενηλικίωση. τόμος 2ος, προσχολική ηλικία', Αθήνα

Δέσποινα Κωνσταντίνου, διευθύντρια δημόσιου νηπιαγωγείου Δρομολαξιάς, 'Οργάνωση του χώρου της σχολικής αυλής', Λάρνακα 2011

κατάλογοι φυσιοθεραπευτικού και αθλητικού εξοπλισμού

Wehrfritz, 'Integrative Einrichtungen-Kindergarten Hort-Krippe', Die Wehrfritz GmbH, 2000

Scan Ideal, 'τεστ, τροχαλίες, θεραπευτικά υλικά', Ελληνοσοουδική Α.Ε

Athletic Exceed, 'fitness'

ιστότοποι

Μπληζιώτη Κωνσταντίνου, Τρόποι Υποβοήθησης Λειπτής Κινητικότητας, www.eduportal.gr

η πνευματική και η φυσική ανάπτυξη του ανθρώπου είναι **πτυχές του ίδιου συστήματος** _ παρατηρείται ότι οι ανεπάρκειες της μιας πτυχής επηρεάζουν αρνητικά την άλλη

η διάδραση του ατόμου με το περιβάλλον **-οι εμπειρίες του-** τροφοδοτεί την μάθηση άρα η κινητική δυσχέρεια οδηγεί σε μαθησιακή δυσκολία

τα φυσικά και πνευματικά χαρακτηριστικά του ατόμου είναι μοναδικά

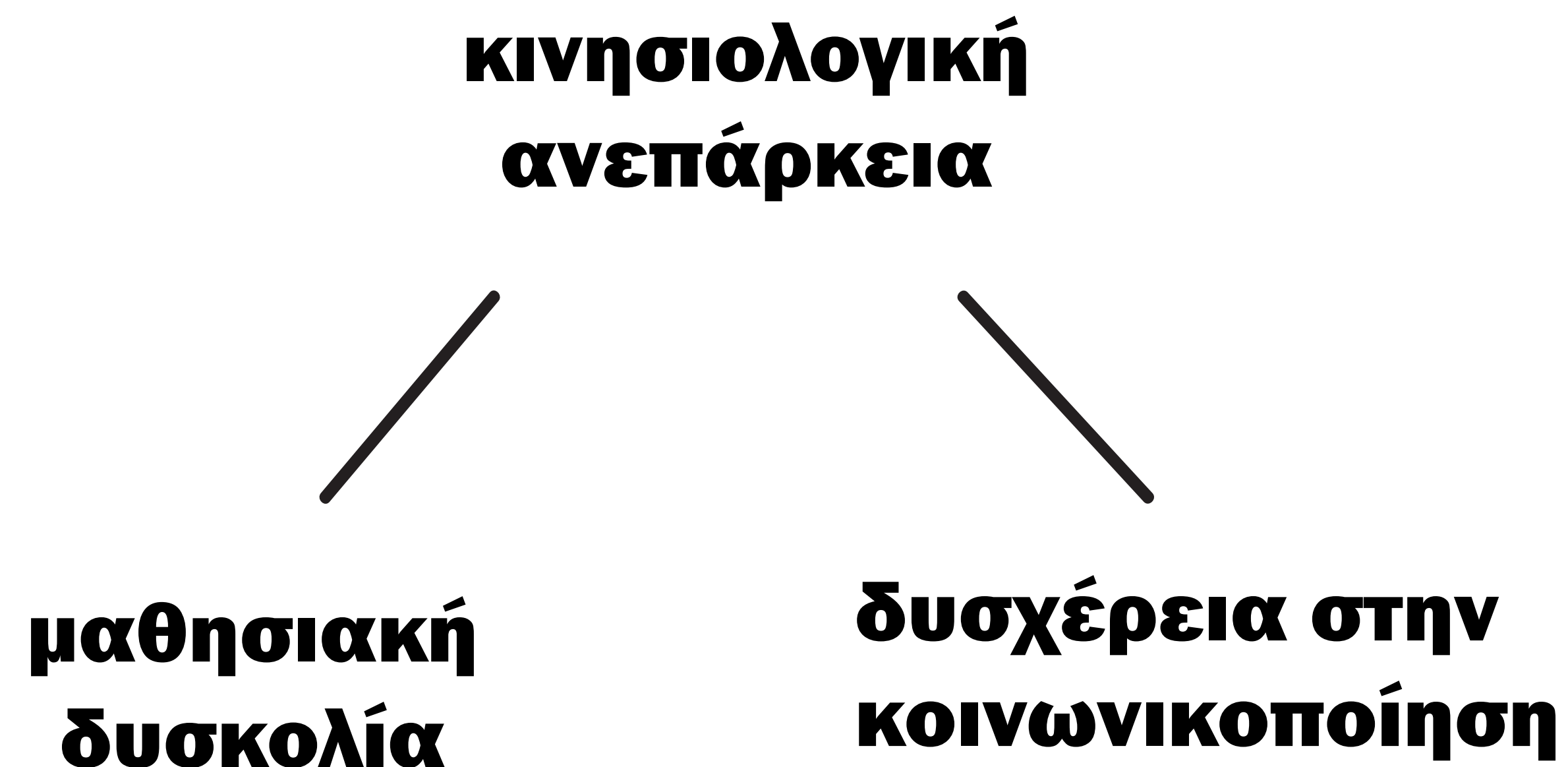

βιβλιογραφία

Τσαγγαρίδου, Νίκη, αναπληρώτρια καθηγήτρια Πανεπιστήμιο Κύπρου, 'Νέο Πρόγραμμα Σπουδών Της Φυσικής', Πανεπιστήμιο Κύπρου

Χαρά Δαφέρμου-Πηνελόπη Κουλούρη-Ελευθερία Μπασαγιάννη, 'Οδηγός Νηπιαγωγείου-Εκπαιδευτική σχεδιασμοί Δημιουργικά περιβάλλοντα μάθησης', Υπουργείο Εθνικής Παιδείας Και Θρησκευμάτων, Οργανισμός Εκδόσεως Διδακτικών Βιβλίων, Αθήνα

Αναλυτικό πρόγραμμα των σχολείων στοιχειώδους εκπαίδευσης, Υπουργείο Παιδείας Κύπρου, Λευκωσία 1981

Αναλυτικά προγράμματα δημοτικής εκπαίδευσης στα πλαίσια της εννιάχρονης εκπαίδευσης, Υπουργείο Παιδείας και Πολιτισμού Κύπρου, Υπηρεσία ανάπτυξης προγραμμάτων, Λευκωσία 1996

Ιωάννης Μ. Παρασκευόπουλος, καθηγητής Πανεπιστημίου Αθηνών, 'Η εξελικτική ψυχολογία- η ψυχική ζωή από τη σύλληψη ως την ενηλικίωση. τόμος 2ος, προσχολική ηλικία', Αθήνα

Δέσποινα Κωνσταντίνου, διευθύντρια δημόσιου νηπιαγωγείου Δρομολαξιάς, 'Οργάνωση του χώρου της σχολικής αυλής', Λάρισα 2011

κατάλογοι φυσιοθεραπευτικού και αθλητικού εξοπλισμού

Wehrfritz, 'Integrative Einrichtungen-Kindergarten Hort-Krippe', Die Wehrfritz GmbH, 2000

Scan Ideal, 'τεστ, τροχαλίες, θεραπευτικά υλικά', Ελληνοσοουδική Α.Ε

Athletic Exceed, 'fitness'

ιστότοποι

Μπληζιώτη Κωνσταντίνου, Τρόποι Υποβοήθησης Λειπτής Κινητικότητας, www.eduportal.gr

η πνευματική και η φυσική ανάπτυξη του ανθρώπου είναι **πτυχές του ίδιου συστήματος** _ παραρτηρείται ότι οι ανεπάρκειες της μιας πτυχής επηρεάζουν αρνητικά την άλλη

η διάδραση του ατόμου με το περιβάλλον **-οι εμπειρίες του-** τροφοδοτεί την μάθηση άρα η κινητική δυσχέρια οδηγεί σε μαθησιακή δυσκολία

τα φυσικά και πνευματικά χαρακτηριστικά του ατόμου είναι μοναδικά

η πλήρης και μέγιστη ανάπτυξη του ατόμου απαιτεί την προσαρμογή της μαθησιακής δραστηριότητας στα δεδομένα του _ **η πρακτική του μέσου όρου περιορίζει** τις δυνατότητες του ατόμου

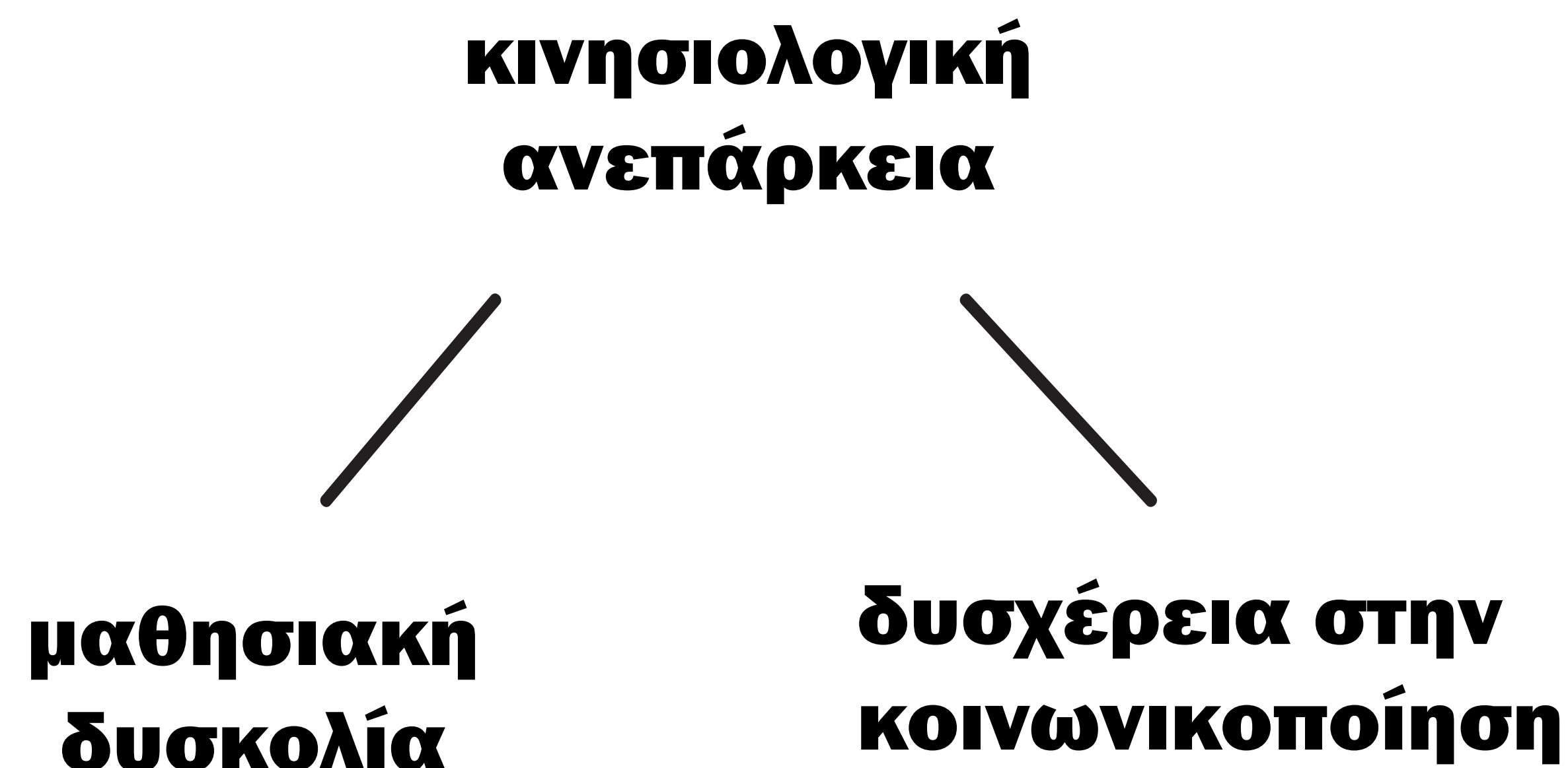

βιβλιογραφία

Τσαγγαρίδου, Νίκη, αναπληρώτρια καθηγήτρια Πανεπιστήμιο Κύπρου, 'Νέο Πρόγραμμα Σπουδών Της Φυσικής', Πανεπιστήμιο Κύπρου

Χαρά Δαφέρμου-Πηνελόπη Κουλούρη-Ελευθερία Μπασαγιάννη, 'Οδηγός Νηπιαγωγίου-Εκπαιδευτική σχεδιασμοί Δημιουργικά περιβάλλοντα μάθησης', Υπουργείο Εθνικής Παιδείας Και Θρησκευμάτων, Οργανισμός Εκδόσεως Διδακτικών Βιβλίων, Αθήνα

Αναλυτικό πρόγραμμα των σχολείων στοιχειώδους εκπαίδευσως, Υπουργείο Παιδείας Κύπρου, Λευκωσία 1981

Αναλυτικά προγράμματα δημοτικής εκπαίδευσως στα πλαίσια της εννιάχρονης εκπαίδευσης, Υπουργείο Παιδείας και Πολιτισμού Κύπρου, Υπηρεσία ανάπτυξης προγραμμάτων, Λευκωσία 1996

Ιωάννης Μ. Παρασκευόπουλος, καθηγητής Πανεπιστημίου Αθηνών, 'Η εξελικτική ψυχολογία- η ψυχική ζωή από τη σύλληψη ως την ενηλικίωση. τόμος 2ος, προσχολική ηλικία', Αθήνα

Δέσποινα Κωνσταντίνου, διευθύντρια δημόσιου νηπιαγωγείου Δρομολαξιάς, 'Οργάνωση του χώρου της σχολικής αυλής', Λάρισα 2011

κατάλογοι φυσιοθεραπευτικού και αθλητικού εξοπλισμού

Wehrfritz, 'Integrative Einrichtungen-Kindergarten Hort-Krippe', Die Wehrfritz GmbH, 2000

Scan Ideal, 'τεστ, τροχαλίες, θεραπευτικά υλικά', Ελληνοσουηδική Α.Ε

Athletic Exceed, 'fitness'

ιστότοποι

Μπληζιώτη Κωνσταντίνου, Τρόποι Υποβοήθησης Λειπτής Κινητικότητας, www.eduportal.gr

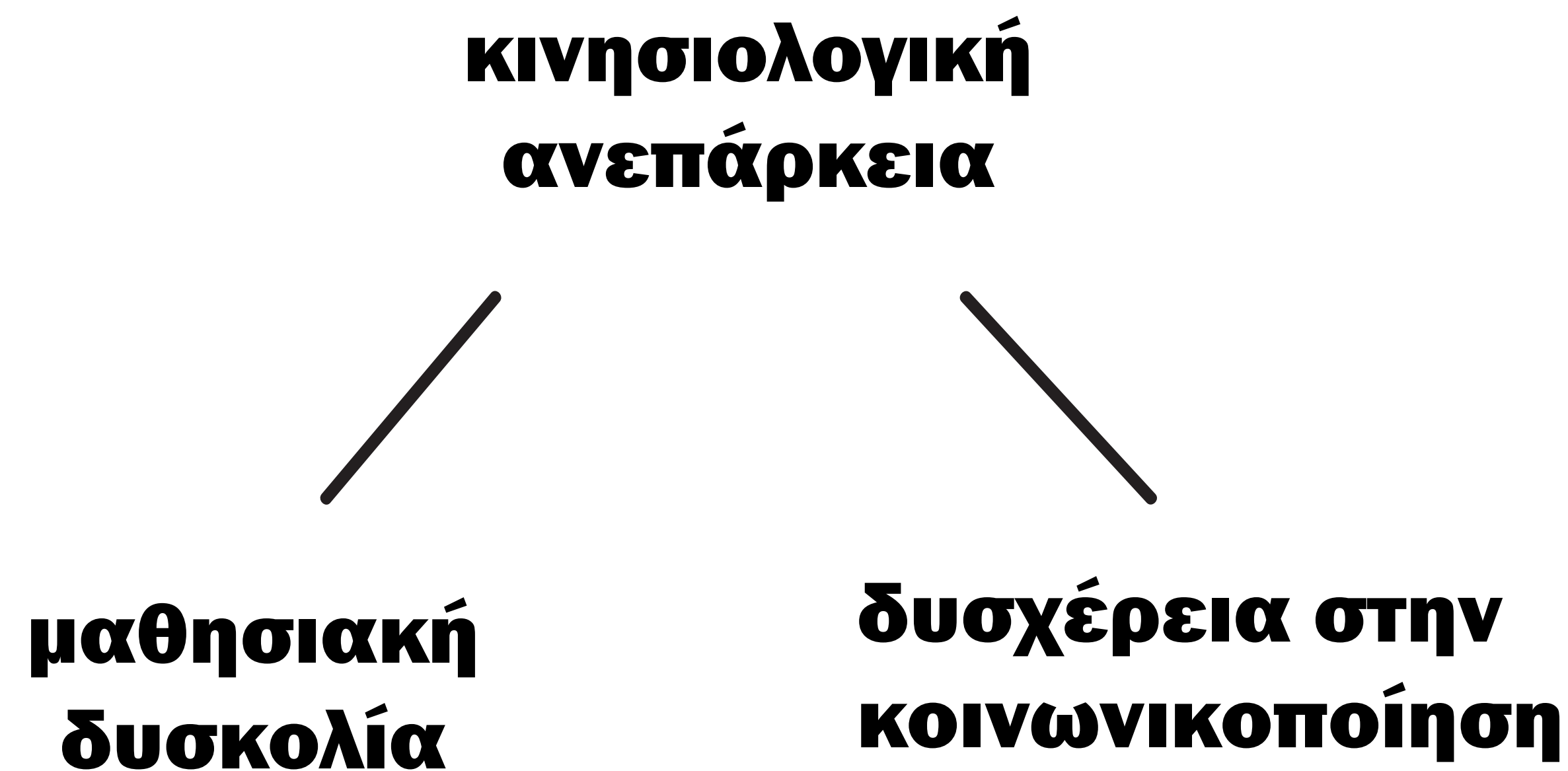

η πνευματική και η φυσική ανάπτυξη του ανθρώπου είναι **πτυχές του ίδιου συστήματος** _ παραρτηρείται ότι οι ανεπάρκειες της μιας πτυχής επηρεάζουν αρνητικά την άλλη

η διάδραση του ατόμου με το περιβάλλον **-οι εμπειρίες του-** τροφοδοτεί την μάθηση άρα η κινητική δυσχέρεια οδηγεί σε μαθησιακή δυσκολία

τα φυσικά και πνευματικά χαρακτηριστικά του ατόμου είναι μοναδικά

η πλήρης και μέγιστη ανάπτυξη του ατόμου απαιτεί την προσαρμογή της μαθησιακής δραστηριότητας στα δεδομένα του _ **η πρακτική του μέσου όρου περιορίζει** τις δυνατότητες του ατόμου

η ηλικία 5-7 ετών είναι σημαντική ως προς την μετέπειτα ανάπτυξη του ανθρώπου

βιβλιογραφία

Τσαγγαρίδου, Νίκη, αναπληρώτρια καθηγήτρια Πανεπιστήμιο Κύπρου, 'Νέο Πρόγραμμα Σπουδών Της Φυσικής', Πανεπιστήμιο Κύπρου

Χαρά Δαφέρμου-Πηνελόπη Κουλούρη-Ελευθερία Μπασαγιάννη, 'Οδηγός Νηπιαγωγίου-Εκπαιδευτική σχεδιασμοί Δημιουργικά περιβάλλοντα μάθησης', Υπουργείο Εθνικής Παιδείας Και Θρησκευμάτων, Οργανισμός Εκδόσεως Διδακτικών Βιβλίων, Αθήνα

Αναλυτικό πρόγραμμα των σχολείων στοιχειώδους εκπαίδευσης, Υπουργείο Παιδείας Κύπρου, Λευκωσία 1981

Αναλυτικά προγράμματα δημοτικής εκπαίδευσης στα πλαίσια της εννιάχρονης εκπαίδευσης, Υπουργείο Παιδείας και Πολιτισμού Κύπρου, Υπηρεσία ανάπτυξης προγραμμάτων, Λευκωσία 1996

Ιωάννης Μ. Παρασκευόπουλος, καθηγητής Πανεπιστημίου Αθηνών, 'Η εξελικτική ψυχολογία- η ψυχική ζωή από τη σύλληψη ως την ενηλικίωση. τόμος 2ος, προσχολική ηλικία', Αθήνα

Δέσποινα Κωνσταντίνου, διευθύντρια δημόσιου νηπιαγωγείου Δρομολαξιάς, 'Οργάνωση του χώρου της σχολικής αυλής', Λάρνακα 2011

κατάλογοι φυσιοθεραπευτικού και αθλητικού εξοπλισμού

Wehrfritz, 'Integrative Einrichtungen-Kindergarten Hort-Krippe', Die Wehrfritz GmbH, 2000

Scan Ideal, 'τεστ, τροχαλίες, θεραπευτικά υλικά', Ελληνοσουηδική Α.Ε

Athletic Exceed, 'fitness'

ιστότοποι

Μπληζιώτη Κωνσταντίνου, Τρόποι Υποβοήθησης Λειπτής Κινητικότητας, www.eduportal.gr

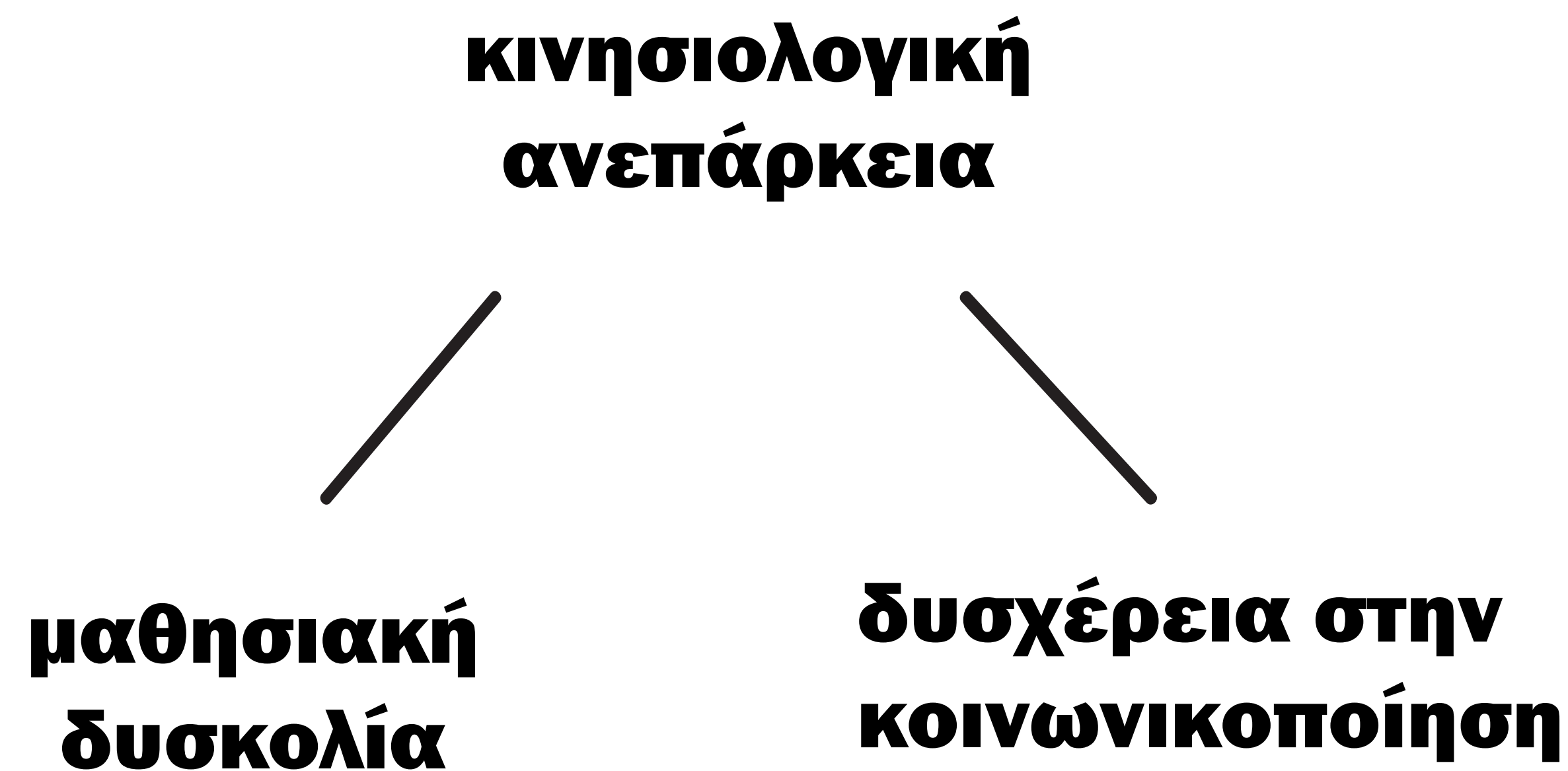

η πνευματική και η φυσική ανάπτυξη του ανθρώπου είναι **πτυχές του ίδιου συστήματος** _ παραρτηρείται ότι οι ανεπάρκειες της μιας πτυχής επηρεάζουν αρνητικά την άλλη

η διάδραση του ατόμου με το περιβάλλον **-οι εμπειρίες του-** τροφοδοτεί την μάθηση άρα η κινητική δυσχέρεια οδηγεί σε μαθησιακή δυσκολία

τα φυσικά και πνευματικά χαρακτηριστικά του ατόμου είναι μοναδικά

η πλήρης και μέγιστη ανάπτυξη του ατόμου απαιτεί την προσαρμογή της μαθησιακής δραστηριότητας στα δεδομένα του _ **η πρακτική του μέσου όρου περιορίζει** τις δυνατότητες του ατόμου

η ηλικία 5-7 ετών είναι σημαντική ως προς την μετέπειτα ανάπτυξη του ανθρώπου

παρατηρείται **σταθεροποίηση και παγίωση** των φυσικών και πνευματικών χαρακτηριστικών τα οποία θα φέρει ως ενήλικας

βιβλιογραφία

Τσαγγαρίδου, Νίκη, αναπληρώτρια καθηγήτρια Πανεπιστήμιο Κύπρου, 'Νέο Πρόγραμμα Σπουδών Της Φυσικής', Πανεπιστήμιο Κύπρου

Χαρά Δαφέρμου-Πηνελόπη Κουλούρη-Ελευθερία Μπασαγιάννη, 'Οδηγός Νηπιαγωγίου-Εκπαιδευτική σχεδιασμοί Δημιουργικά περιβάλλοντα μάθησης', Υπουργείο Εθνικής Παιδείας Και Θρησκευμάτων, Οργανισμός Εκδόσεως Διδακτικών Βιβλίων, Αθήνα

Αναλυτικό πρόγραμμα των σχολείων στοιχειώδους εκπαίδευσεως, Υπουργείο Παιδείας Κύπρου, Λευκωσία 1981

Αναλυτικά προγράμματα δημοτικής εκπαίδευσεως στα πλαίσια της εννιάχρονης εκπαίδευσης, Υπουργείο Παιδείας και Πολιτισμού Κύπρου, Υπηρεσία ανάπτυξης προγραμμάτων, Λευκωσία 1996

Ιωάννης Μ. Παρασκευόπουλος, καθηγητής Πανεπιστημίου Αθηνών, 'Η εξελικτική ψυχολογία- η ψυχική ζωή από τη σύλληψη ως την ενηλικίωση. τόμος 2ος, προσχολική ηλικία', Αθήνα

Δέσποινα Κωνσταντίνου, διευθύντρια δημόσιου νηπιαγωγείου Δρομολαξιάς, 'Οργάνωση του χώρου της σχολικής αυλής', Λάρισα 2011

κατάλογοι φυσιοθεραπευτικού και αθλητικού εξοπλισμού

Wehrfritz, 'Integrative Einrichtungen-Kindergarten Hort-Krippe', Die Wehrfritz GmbH, 2000

Scan Ideal, 'τεστ, τροχαλίες, θεραπευτικά υλικά', Ελληνοσουηδική Α.Ε

Athletic Exceed, 'fitness'

ιστότοποι

Μπληζιώτη Κωνσταντίνου, Τρόποι Υποβοήθησης Λειπτής Κινητικότητας, www.eduportal.gr

η πνευματική και η φυσική ανάπτυξη του ανθρώπου είναι **πτυχές του ίδιου συστήματος** _ παραρτηρείται ότι οι ανεπάρκειες της μιας πτυχής επηρεάζουν αρνητικά την άλλη

η διάδραση του ατόμου με το περιβάλλον **-οι εμπειρίες του-** τροφοδοτεί την μάθηση άρα η κινητική δυσχέρια οδηγεί σε μαθησιακή δυσκολία

τα φυσικά και πνευματικά χαρακτηριστικά του ατόμου είναι μοναδικά

η πλήρης και μέγιστη ανάπτυξη του ατόμου απαιτεί την προσαρμογή της μαθησιακής δραστηριότητας στα δεδομένα του _ **η πρακτική του μέσου όρου περιορίζει** τις δυνατότητες του ατόμου

η ηλικία 5-7 ετών είναι σημαντική ως προς την μετέπειτα ανάπτυξη του ανθρώπου

παρατηρείται **σταθεροποίηση και παγίωση** των φυσικών και πνευματικών χαρακτηριστικών τα οποία θα φέρει ως ενήλικας

η προσκόμιση της γνώσης μέσω της διάδρασης με το περιβάλλον είναι σχεδόν απόλυτη συνθήκη

κινησιολογική ανεπάρκεια

μαθησιακή
δυσκολία

δυσχέρεια στην
κοινωνικοποίηση

βιβλιογραφία

Τσαγγαρίδου, Νίκη, αναπληρώτρια καθηγήτρια Πανεπιστήμιο Κύπρου, 'Νέο Πρόγραμμα Σπουδών Της Φυσικής', Πανεπιστήμιο Κύπρου

Χαρά Δαφέρμου-Πηνελόπη Κουλούρη-Ελευθερία Μπασαγιάννη, 'Οδηγός Νηπιαγωγείου-Εκπαιδευτική σχεδιασμοί Δημιουργικά περιβάλλοντα μάθησης', Υπουργείο Εθνικής Παιδείας Και Θρησκευμάτων, Οργανισμός Εκδόσεως Διδακτικών Βιβλίων, Αθήνα

Αναλυτικό πρόγραμμα των σχολείων στοιχειώδους εκπαίδευσως, Υπουργείο Παιδείας Κύπρου, Λευκωσία 1981

Αναλυτικά προγράμματα δημοτικής εκπαίδευσως στα πλαίσια της εννιάχρονης εκπαίδευσης, Υπουργείο Παιδείας και Πολιτισμού Κύπρου, Υπηρεσία ανάπτυξης προγραμμάτων, Λευκωσία 1996

Ιωάννης Μ. Παρασκευόπουλος, καθηγητής Πανεπιστημίου Αθηνών, 'Η εξελικτική ψυχολογία- η ψυχική ζωή από τη σύλληψη ως την ενηλικίωση. τόμος 2ος, προσχολική ηλικία', Αθήνα

Δέσποινα Κωνσταντίνου, διευθύντρια δημόσιου νηπιαγωγείου Δρομολαξιάς, 'Οργάνωση του χώρου της σχολικής αυλής', Λάρισα 2011

κατάλογοι φυσιοθεραπευτικού και αθλητικού εξοπλισμού

Wehrfritz, 'Integrative Einrichtungen-Kindergarten Hort-Krippe', Die Wehrfritz GmbH, 2000

Scan Ideal, 'τεστ, τροχαλίες, θεραπευτικά υλικά', Ελληνοσουηδική Α.Ε

Athletic Exceed, 'fitness'

ιστότοποι

Μπληζιώτη Κωνσταντίνου, Τρόποι Υποβοήθησης Λειπτής Κινητικότητας, www.eduportal.gr

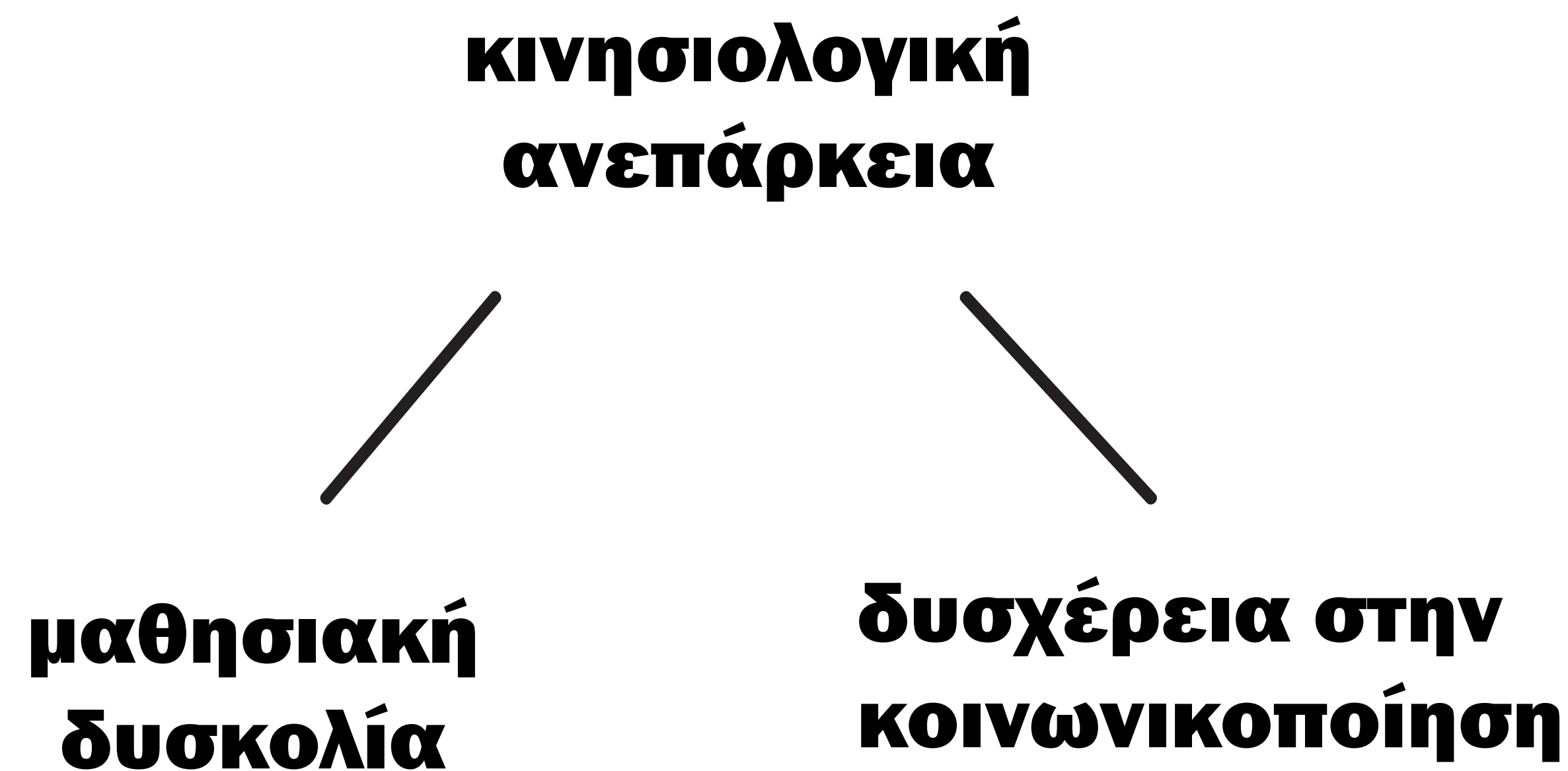

η πνευματική και η φυσική ανάπτυξη του ανθρώπου είναι **πτυχές του ίδιου συστήματος** _ παρατηρείται ότι οι ανεπάρκειες της μιας πτυχής επηρεάζουν αρνητικά την άλλη

η διάδραση του ατόμου με το περιβάλλον **-οι εμπειρίες του-** τροφοδοτεί την μάθηση άρα η κινητική δυσχέρεια οδηγεί σε μαθησιακή δυσκολία

τα φυσικά και πνευματικά χαρακτηριστικά του ατόμου είναι μοναδικά

η πλήρης και μέγιστη ανάπτυξη του ατόμου απαιτεί την προσαρμογή της μαθησιακής δραστηριότητας στα δεδομένα του _ **η πρακτική του μέσου όρου περιορίζει** τις δυνατότητες του ατόμου

η ηλικία 5-7 ετών είναι σημαντική ως προς την μετέπειτα ανάπτυξη του ανθρώπου

παρατηρείται **σταθεροποίηση και παγίωση** των φυσικών και πνευματικών χαρακτηριστικών τα οποία θα φέρει ως ενήλικας

η προσκόμιση της γνώσης μέσω της διάδρασης με το περιβάλλον είναι σχεδόν απόλυτη συνθήκη

απότομη αλλαγή στο σύστημα εκπαίδευσης

βιβλιογραφία

Τσαγγαρίδου, Νίκη, αναπληρώτρια καθηγήτρια Πανεπιστήμιο Κύπρου, 'Νέο Πρόγραμμα Σπουδών Της Φυσικής', Πανεπιστήμιο Κύπρου

Χαρά Δαφέρμου-Πηνελόπη Κουλούρη-Ελευθερία Μπασαγιάννη, 'Οδηγός Νηπιαγωγείου-Εκπαιδευτική σχεδιασμοί Δημιουργικά περιβάλλοντα μάθησης', Υπουργείο Εθνικής Παιδείας Και Θρησκευμάτων, Οργανισμός Εκδόσεως Διδακτικών Βιβλίων, Αθήνα

Αναλυτικό πρόγραμμα των σχολείων στοιχειώδους εκπαίδευσως, Υπουργείο Παιδείας Κύπρου, Λευκωσία 1981

Αναλυτικά προγράμματα δημοτικής εκπαίδευσως στα πλαίσια της εννιάχρονης εκπαίδευσης, Υπουργείο Παιδείας και Πολιτισμού Κύπρου, Υπηρεσία ανάπτυξης προγραμμάτων, Λευκωσία 1996

Ιωάννης Μ. Παρασκευόπουλος, καθηγητής Πανεπιστημίου Αθηνών, 'Η εξελικτική ψυχολογία- η ψυχική ζωή από τη σύλληψη ως την ενηλικίωση. τόμος 2ος, προσχολική ηλικία', Αθήνα

Δέσποινα Κωνσταντίνου, διευθύντρια δημόσιου νηπιαγωγείου Δρομολαξιάς, 'Οργάνωση του χώρου της σχολικής αυλής', Λάρνακα 2011

κατάλογοι φυσιοθεραπευτικού και αθλητικού εξοπλισμού

Wehrfritz, 'Integrative Einrichtungen-Kindergarten Hort-Krippe', Die Wehrfritz GmbH, 2000

Scan Ideal, 'τεστ, τροχαλίες, θεραπευτικά υλικά', Ελληνοσουηδική Α.Ε

Athletic Exceed, 'fitness'

ιστότοποι

Μπληζιώτη Κωνσταντίνου, Τρόποι Υποβοήθησης Λειπτής Κινητικότητας, www.eduportal.gr

διδασκτικό ωράριο πρσινής λειτουργίας

ΩΡΕΣ	ΔΙΑΡΚΕΙΑ	
07.00 - 07.15	15'	Υποδοχή μαθητών
07.15 - 08.00	45'	Πρσινή προαιρετική ζώνη
08.00 - 08.10	10'	Υποδοχή μαθητών
08.10 - 09:40	90'	1η διδασκτική περίοδος
09:40 - 10:00	20'	διάλειμμα
10:00 - 11:30	90'	2η διδασκτική περίοδος
11:30- 11:45	15'	διάλειμμα
11:45 - 12:25	40'	5η διδασκτική ώρα
12:25 - 12:35	10'	διάλειμμα
12.35- 13:15	40'	6η διδασκτική ώρα
13:15- 13:25	10'	διάλειμμα
13:25 -14:00	35'	7η διδασκτική ώρα (Λήξη υποχρεωτικού προγράμματος)
14:00 - 14:05	5'	Διάλειμμα - Αποχώρηση μαθητών του υποχρεωτικού προγράμματος
14:05 - 14:40	35'	φαγητό - χαλάρωση
14:40 - 14:50	10'	διάλειμμα
14:50 - 15:30	40'	8η διδασκτική ώρα
15:30 - 15:40	10'	Διάλειμμα
15:40 - 16:15	35'	9η διδασκτική ώρα (Λήξη ολοήμερου προγράμματος)
Απογευματινή προαιρετική ζώνη		
16:15 - 16:25	10'	διάλειμμα
16:25 - 17:00	35'	10η διδασκτική ώρα

<http://esos.gr/component/k2/item/12940-ipourgeio-paideias-ta-nea-orologia-programmata-dimotikon-sxoleion-me-eniaio-anamorfomeno-ekpaideitiko-programma-eaep-i-egkiklios.html>

για το υποχρεωτικό πρόγραμμα **84.5 % μάθημα 15.5 % διάλειμμα**

συνολικός χρόνος παραμονής στις σχολικές εγκαταστάσεις : 6 ώρες

για το ολοήμερο πρόγραμμα **76.5 % μάθημα 23.5 % διάλειμμα**

συνολικός χρόνος παραμονής στις σχολικές εγκαταστάσεις : 9 ώρες

μαθήματα Α' και Β' τάξης του δημοτικού κατανομή του χρόνου ανα διδασκτικό αντικείμενο

γλώσσα	10
μαθηματικά	10
μελέτη περιβάλλοντος	4
αισθητική αγωγή	(5)
εικαστικά	2
μουσική	2
θεατρική αγωγή	1
φυσική αγωγή	4
αγγλικά	2
ευέλικτη ζώνη	3
τεχνολογίες πληροφορίας και επικοινωνίας	2

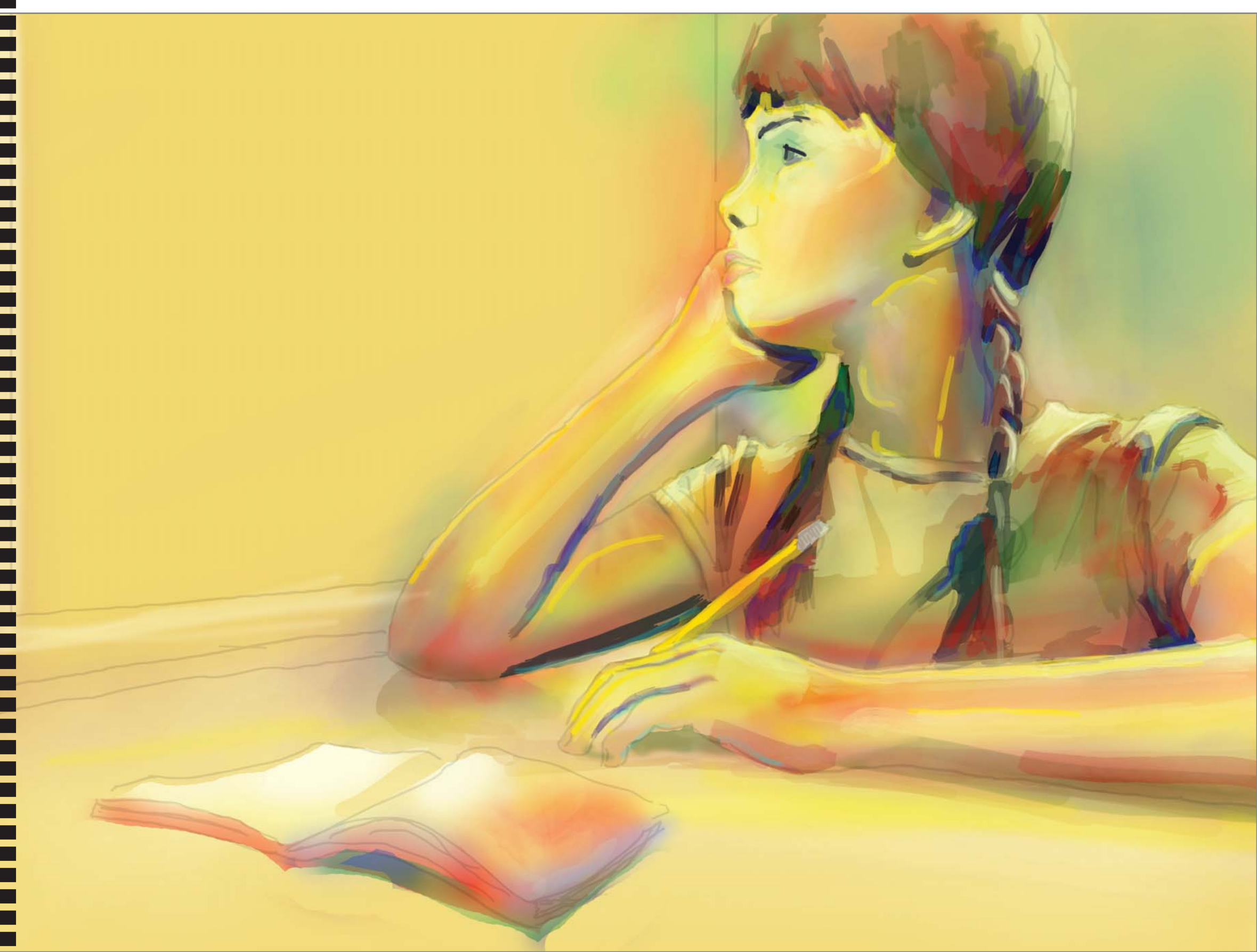

ΠΡΟΣΕΓΓΙΣΗ ΠΡΟΒΛΗΜΑΤΟΣ

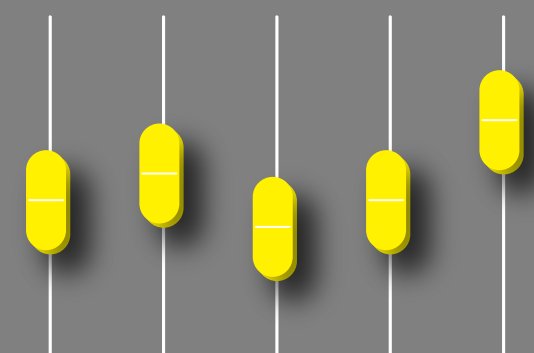
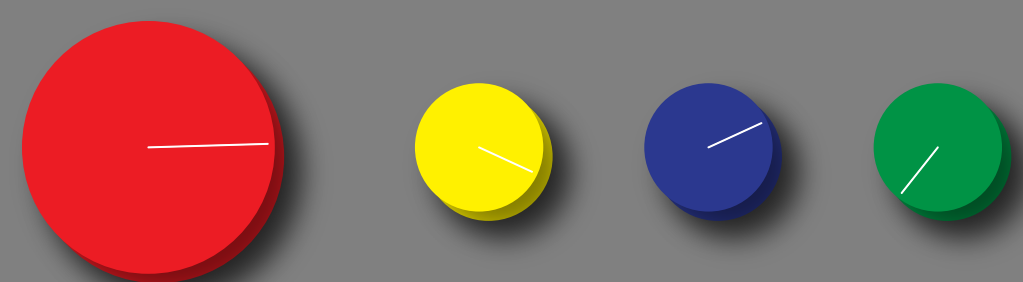

k&k

moving class

ΚΙΝΗΤΙΚΕΣ ΔΕΞΙΟΤΗΤΕΣ ΤΟΥ ΑΤΟΜΟΥ

σημεία πειράματος, ελέγχου και καταγραφής, των μαθητών

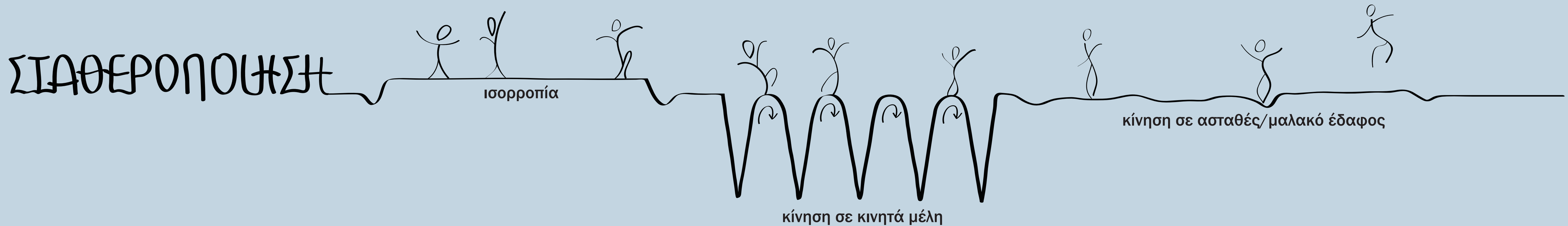

ο έλεγχός της κάθετης στήριξης του σώματος

επιτυγχάνεται με ισορροπία, ακροβασία, συντονισμό κίνησης των διαφορετικών μελών **ν** του σώματος, κίνηση σε ασταθές έδαφος ή κινητά μέλη

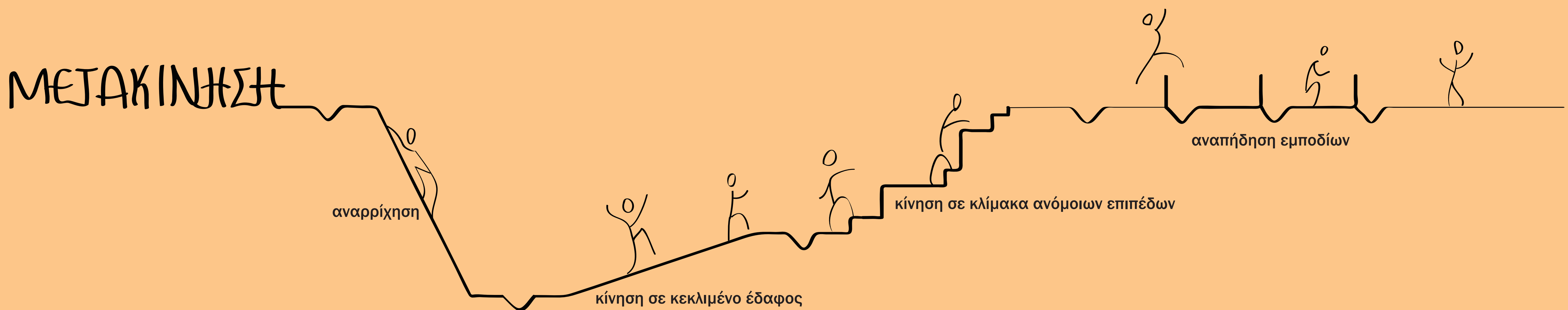

ο έλεγχός βασικών ικανοτήτων μετακίνησης του σώματος όπως π.χ. περπάτημα, άλματα

επιτυγχάνεται με κίνηση σε κεκλιμένα επίπεδα, με σύνθετη κίνηση που απαιτεί συντονισμό, με τον έλεγχο υπέρβασης εμποδίων ή με την κίνηση κατα τον αποκλεισμό κάποιας αίσθησης

ΚΙΝΗΤΙΚΕΣ ΔΕΞΙΟΤΗΤΕΣ ΤΟΥ ΑΤΟΜΟΥ

σημεία πειράματος, ελέγχου και καταγραφής, των μαθητών

ΚΙΝΗΤΙΚΕΣ ΕΝΝΟΙΕΣ

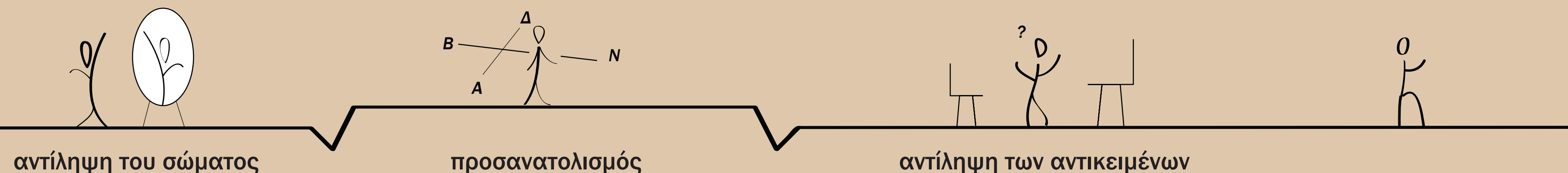

ο έλεγχός της αντίληψης του σώματος και του χώρου

στοχεύει στην αντίληψη μορφής και μεγέθους αντικειμένων, στον προσανατολισμό, στην αντίληψη του μεγέθους του χώρου, στην αντίληψη και εικόνα του ατόμου για το σώμα του

ΧΕΙΡΙΣΜΟΣ

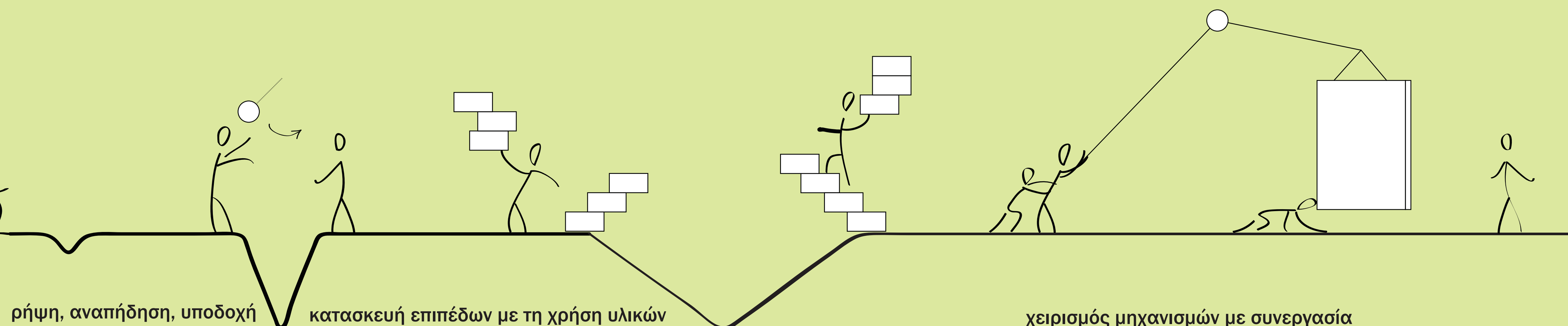

ο έλεγχός βασικών ικανοτήτων χειρισμού αντικειμένων

επιτυγχάνεται με τη ρήψη, υποδοχή, αναπήδηση αντικειμένων, το χειρισμό μηχανισμών για τη μεταφορά και τη μετακίνηση, τη συνεργασία ατόμων για την επίτευξη της κίνησης, την κατασκευή αντικειμένων για την επίλυση προβλημάτων, τον συντονισμό χεριού - ματιού

καταγραφή_ποσοτικοποίηση κίνησης



κίνηση



αξιολόγηση κινητικής κατάστασης



σωματομετρικά
δεδομένα



κινητική κατάσταση
μαθητή



οι γονείς θα μπορούν να οργανώσουν τις δραστηριότητες του παιδιού σε σχέση με τις κινητικές του προοπτικές και αδυναμίες έχοντας υπόψη τα δεδομένα που συλλέχθηκαν από το κτίριο

αντίστοιχα οι εκπαιδευτικοί μπορούν να αξιοποιήσουν τα δεδομένα σε σχέση με την οργάνωση του χώρου και του προγράμματος του σχολείου



δελτίο κινητική κατάσταση
μαθητή





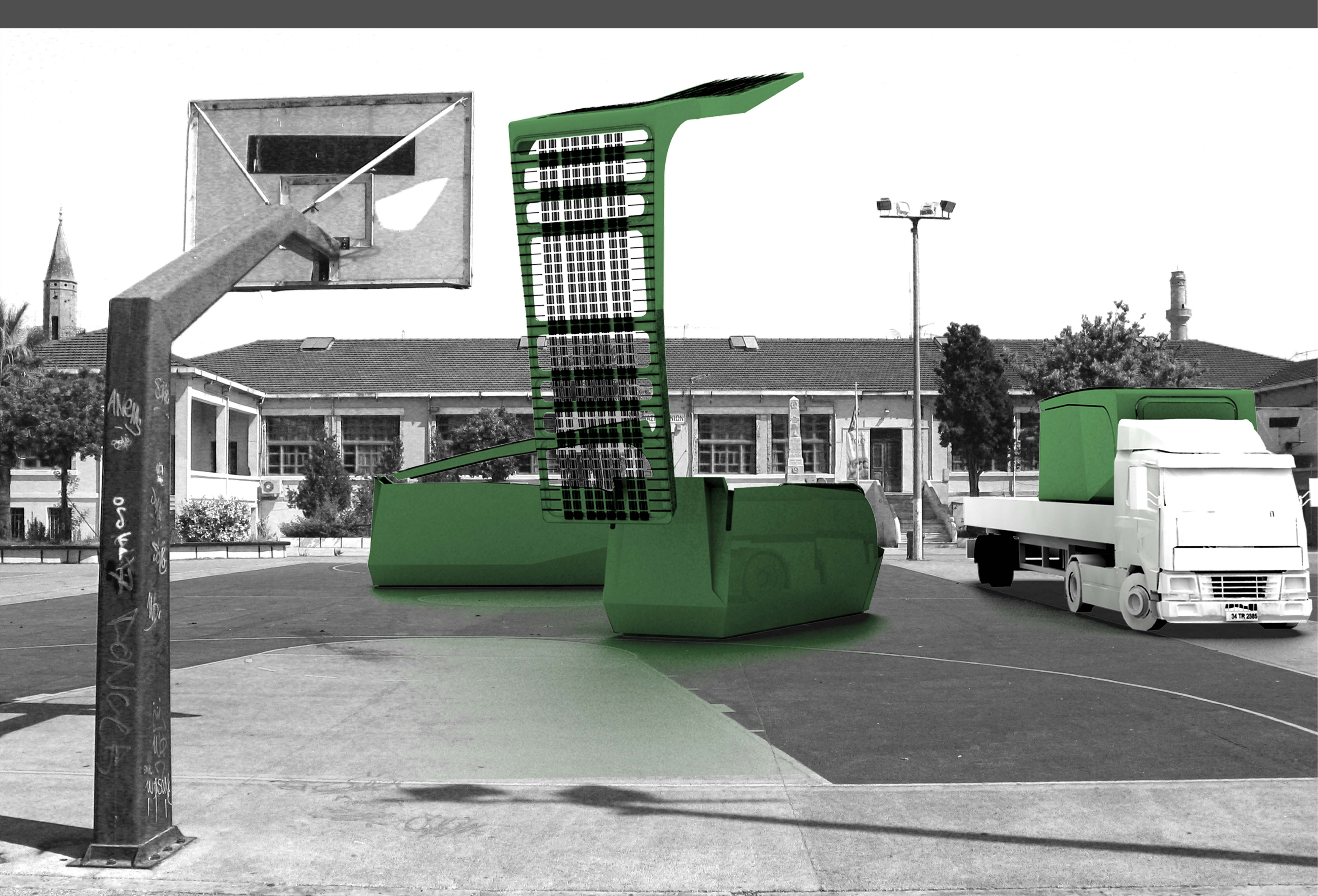

1 γήπεδο του μπάσκετς
2 με 3 εβδομάδες - 24 παιδιά
Α' και Β' τάξη του δημοτικού

τα μέρη του κτιρίου

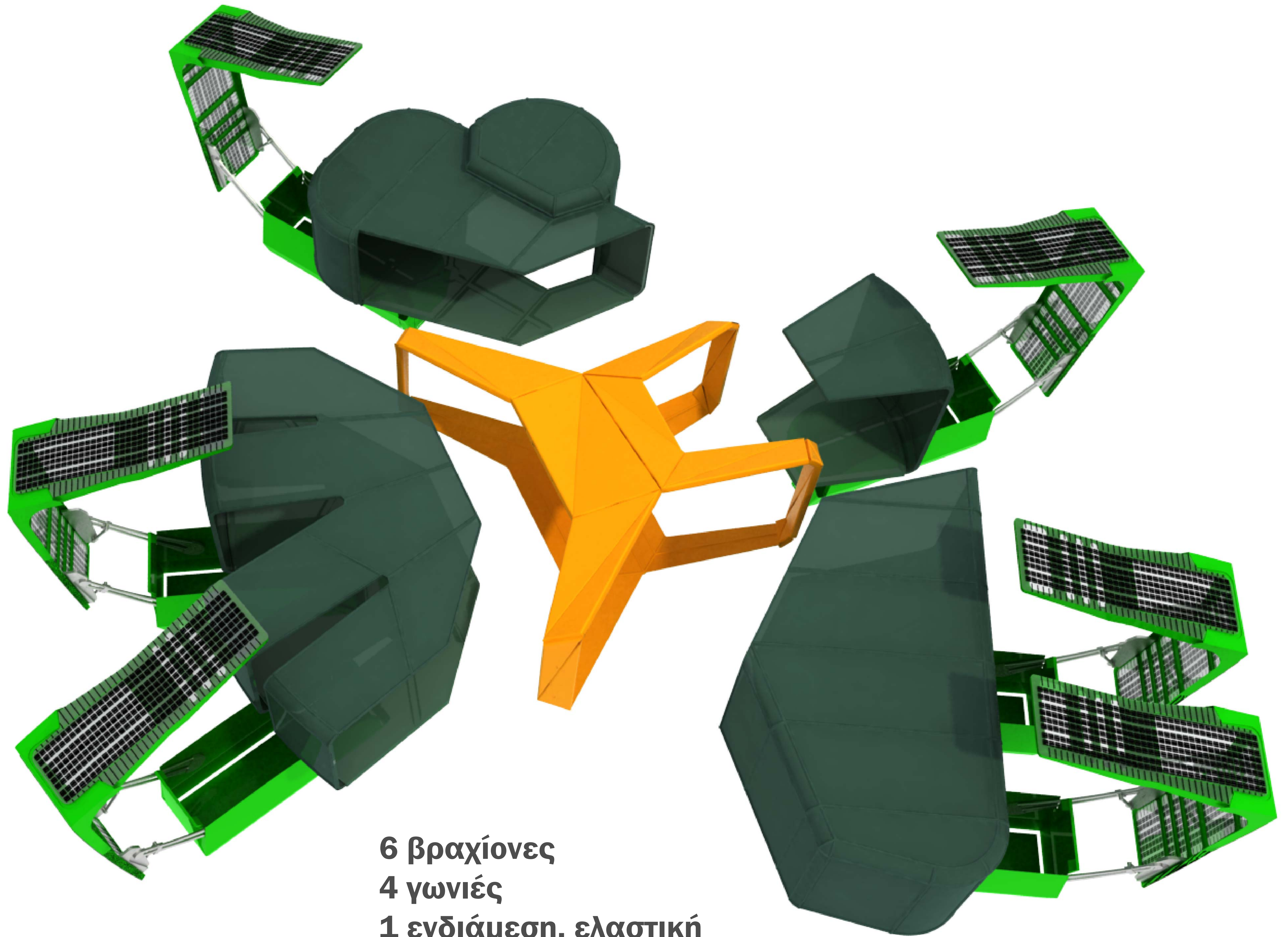

6 βραχίονες
4 γωνιές
1 ενδιάμεση, ελαστική
μεταβαλλόμενη ζώνη

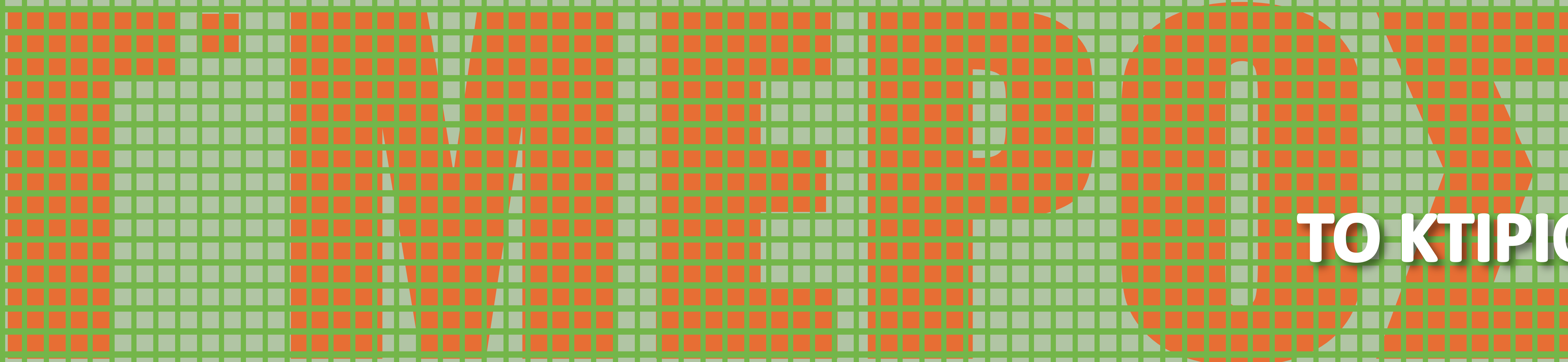
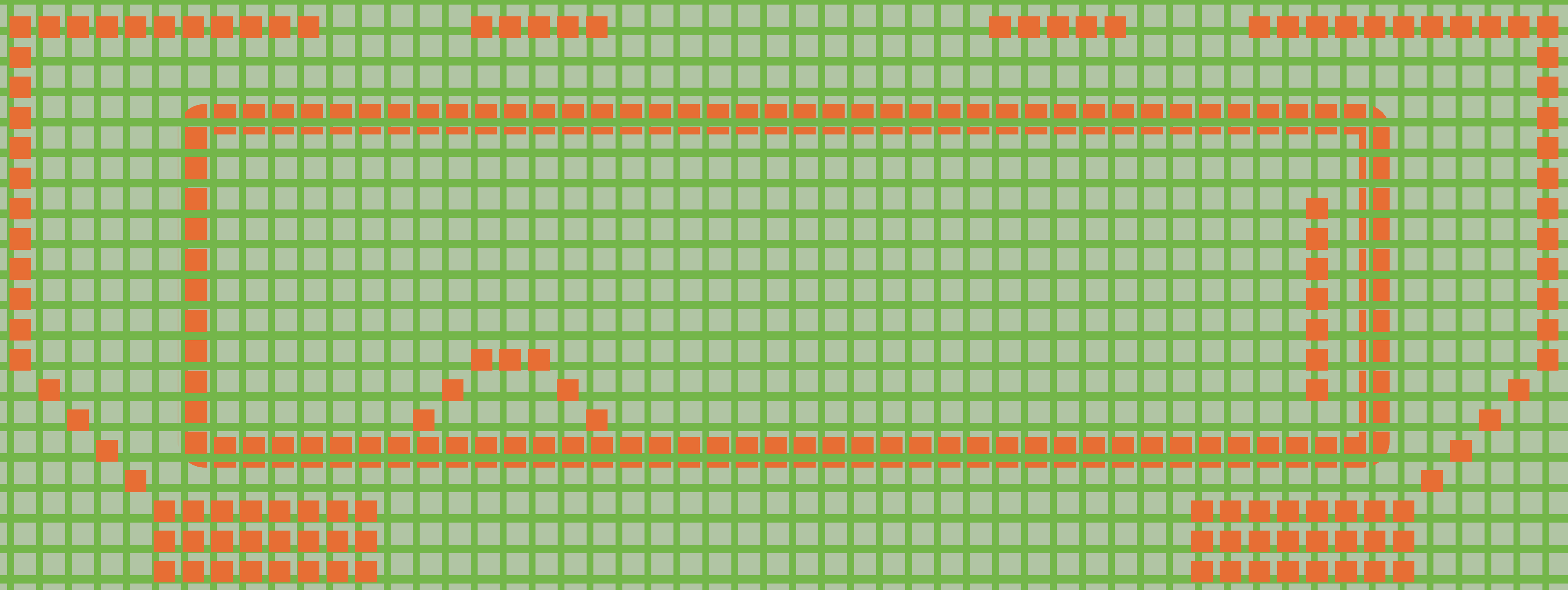

TO KTIPIO

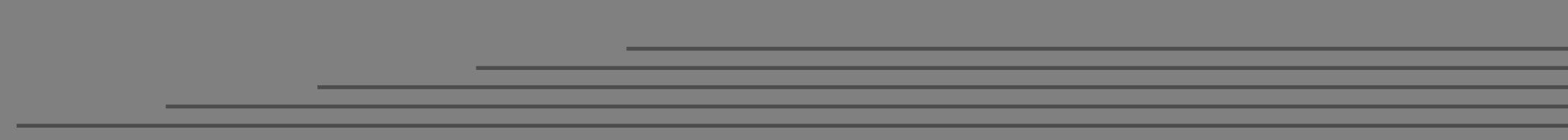
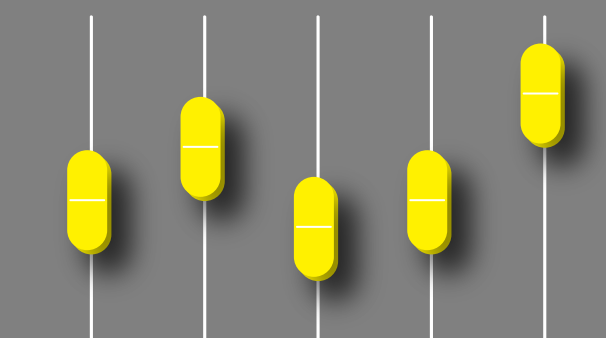
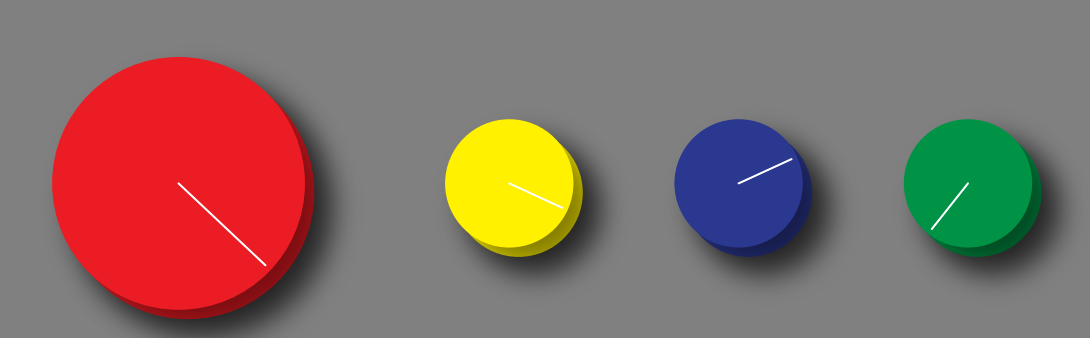

k&k

moving class

γωνιά της σκηνής

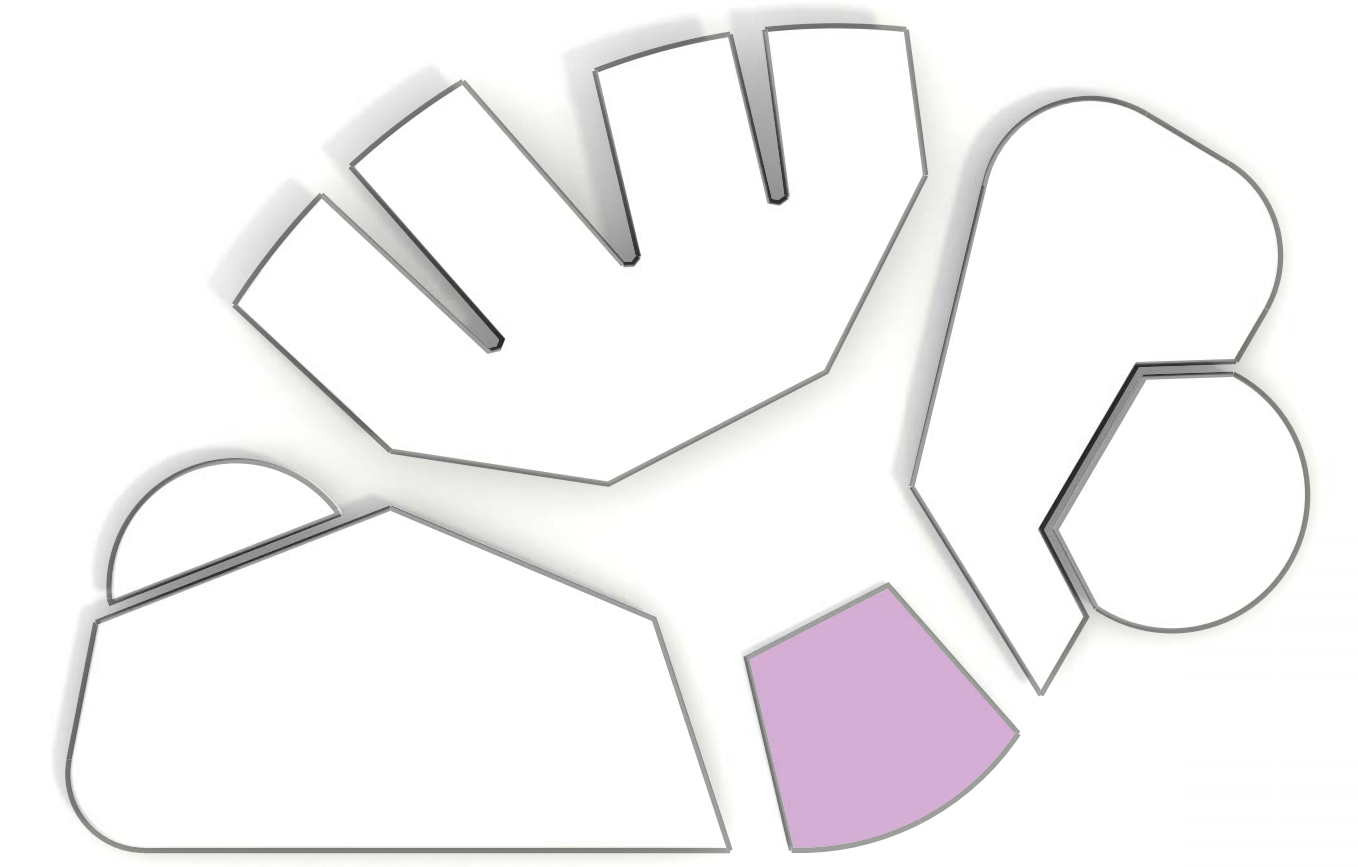

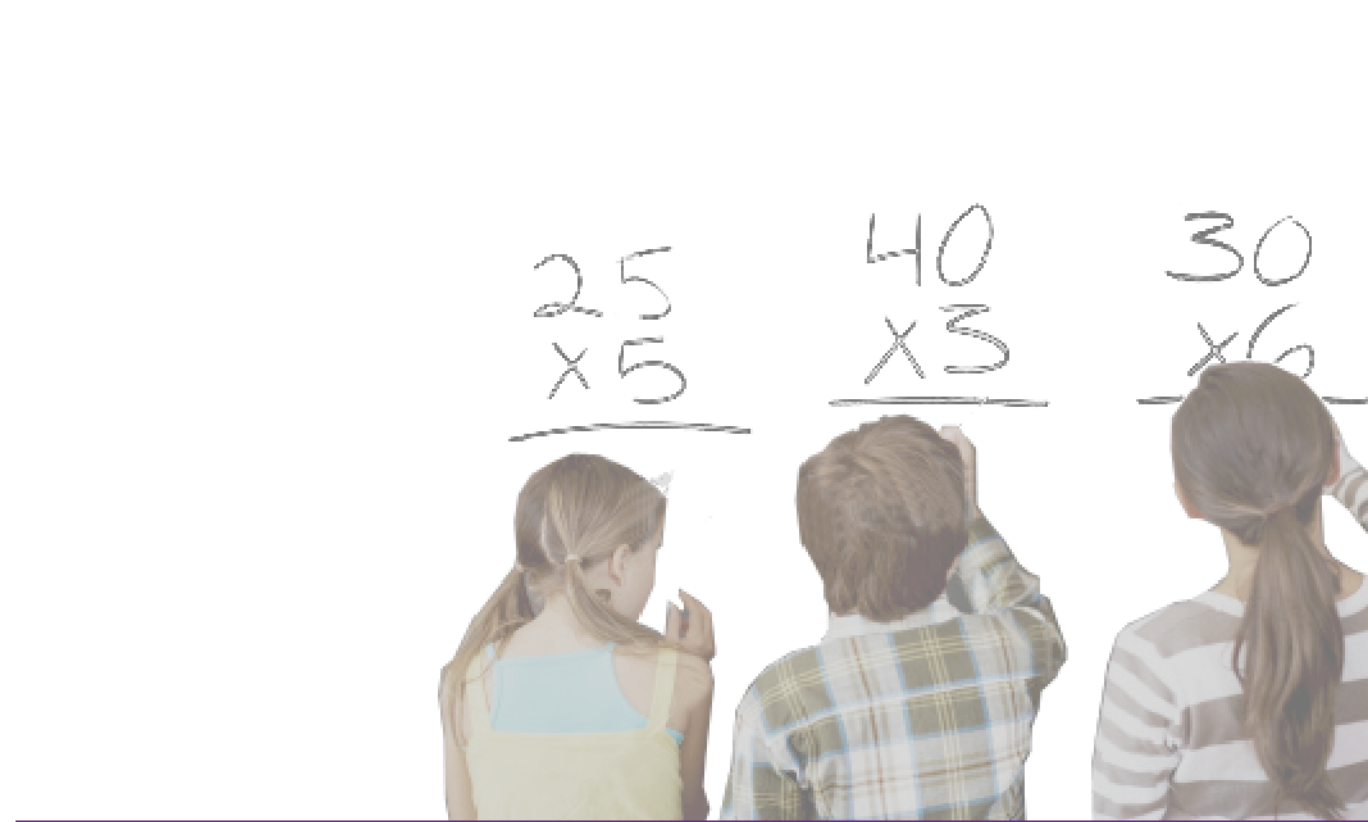

η γωνιά της σκηνής εξυπηρετεί όλα τα μαθήματα
από εκεί μπορεί ο δάσκαλος και ο μαθητής να απευθυνθούν σε όλη
την τάξη δεδομένου ότι οι υπόλοιποι χώροι τοποθετούνται ακτινικά
σε σχέση με την σκηνή

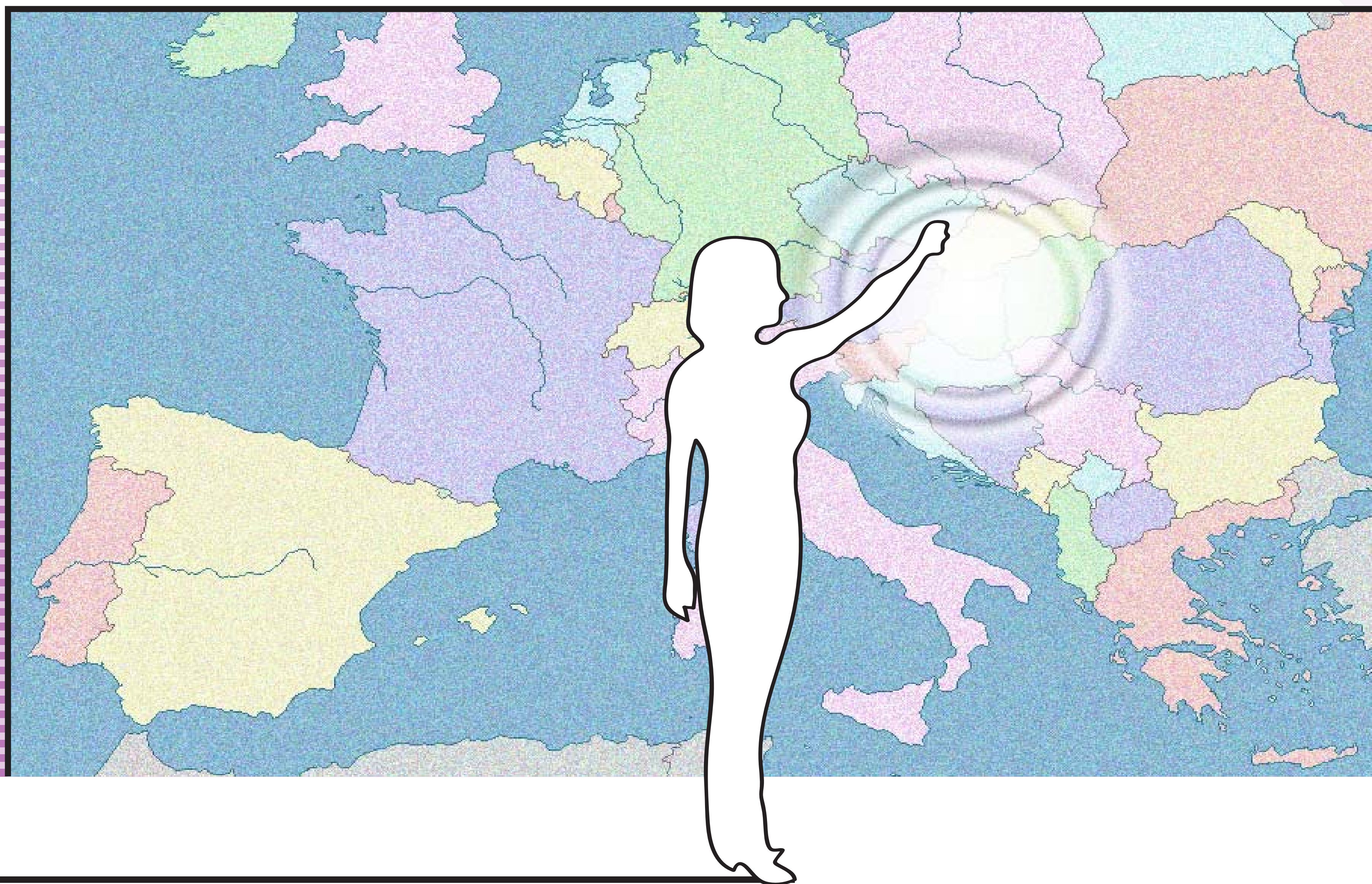
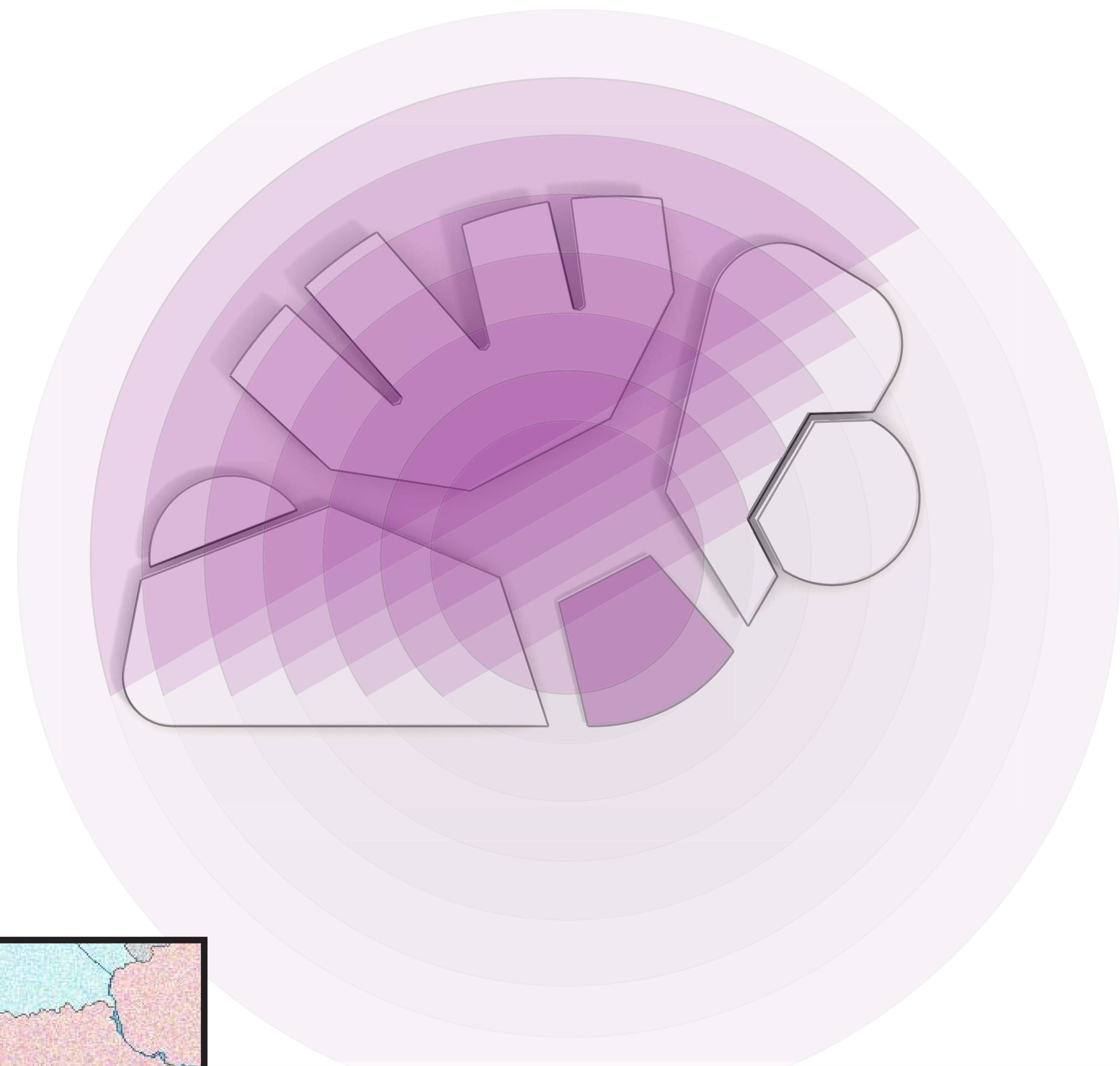

η σκηνή είναι εξοπλισμένη με μία μεγάλη
διαδραστική οθόνη αφής
τεχνολογίας LCD στερεωμένη σε φύλλο
πλαστικής διαφάνειας
ακτινοβολεί χρησιμοποιώντας το φως της
ημέρας

ΓΩΝΙΑ ΤΩΝ ΚΑΤΑΣΚΕΥΩΝ

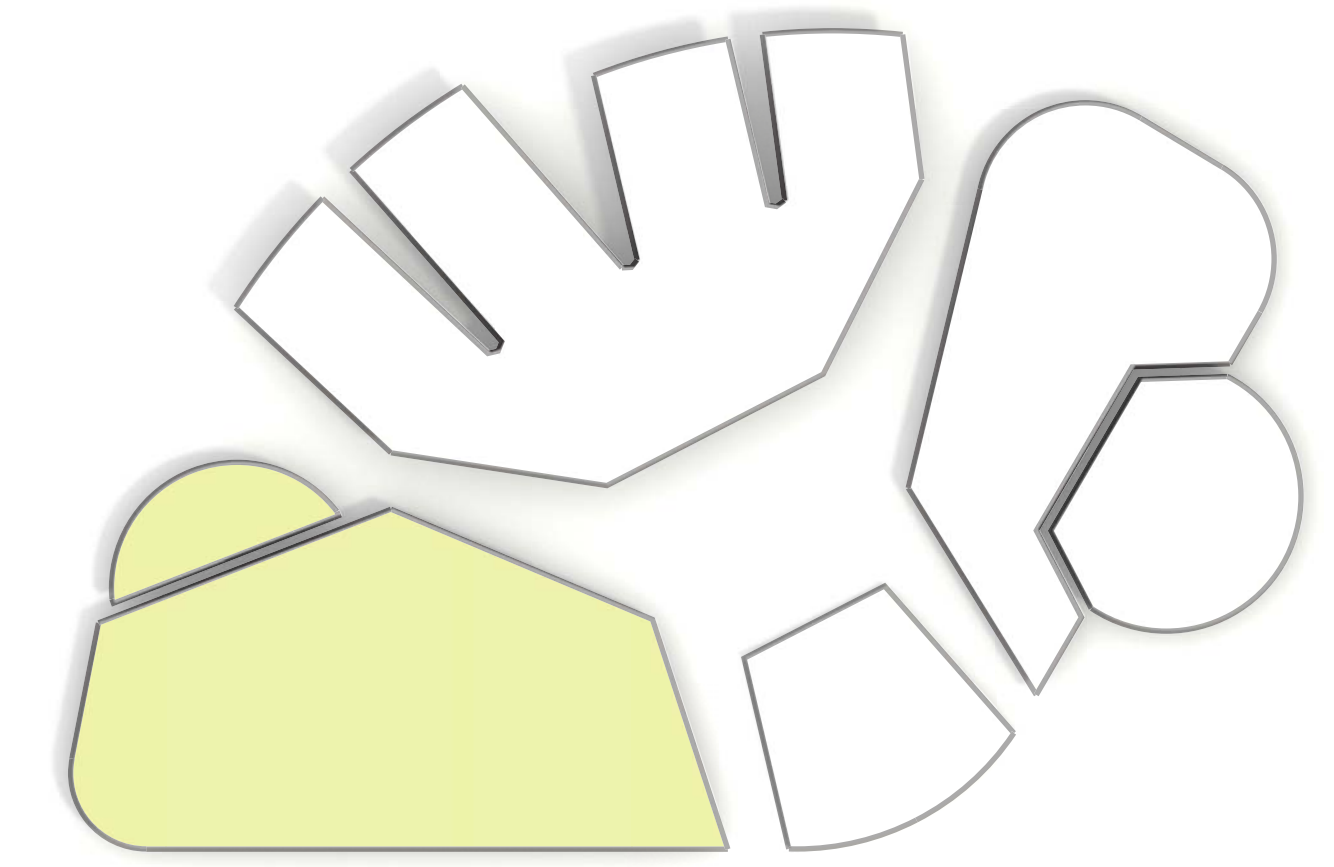

η γωνία των κατασκευών
η γωνία των κατασκευών
η γωνία των κατασκευών
η γωνία των κατασκευών

σε αυτή τη γωνιά επιτελούνται ενέργειες που απαιτούν χώρο ενώ εντείνει το μήκος του κτιρίου για ενέργειες που απαιτούν μήκος κίνησης

στη γωνιά αυτή αποθηκεύεται ο κινητός εξοπλισμός του κτιρίου

χώρος για κατασκευές με έμφαση στην συνεργασία μεγαλύτερων αριθμητικά ομάδων σε μεγαλύτερες εργασίες

48 κομμάτια X

6 κομμάτια οροφής
36 κομμάτια κάθετης επιφάνειας
6 κομμάτια πατώματος

ενεργό περίβλημα
ημιδιάφανες επιφάνειες που μπορούν να
εναλλάσσουν χρωματισμούς και εικόνες

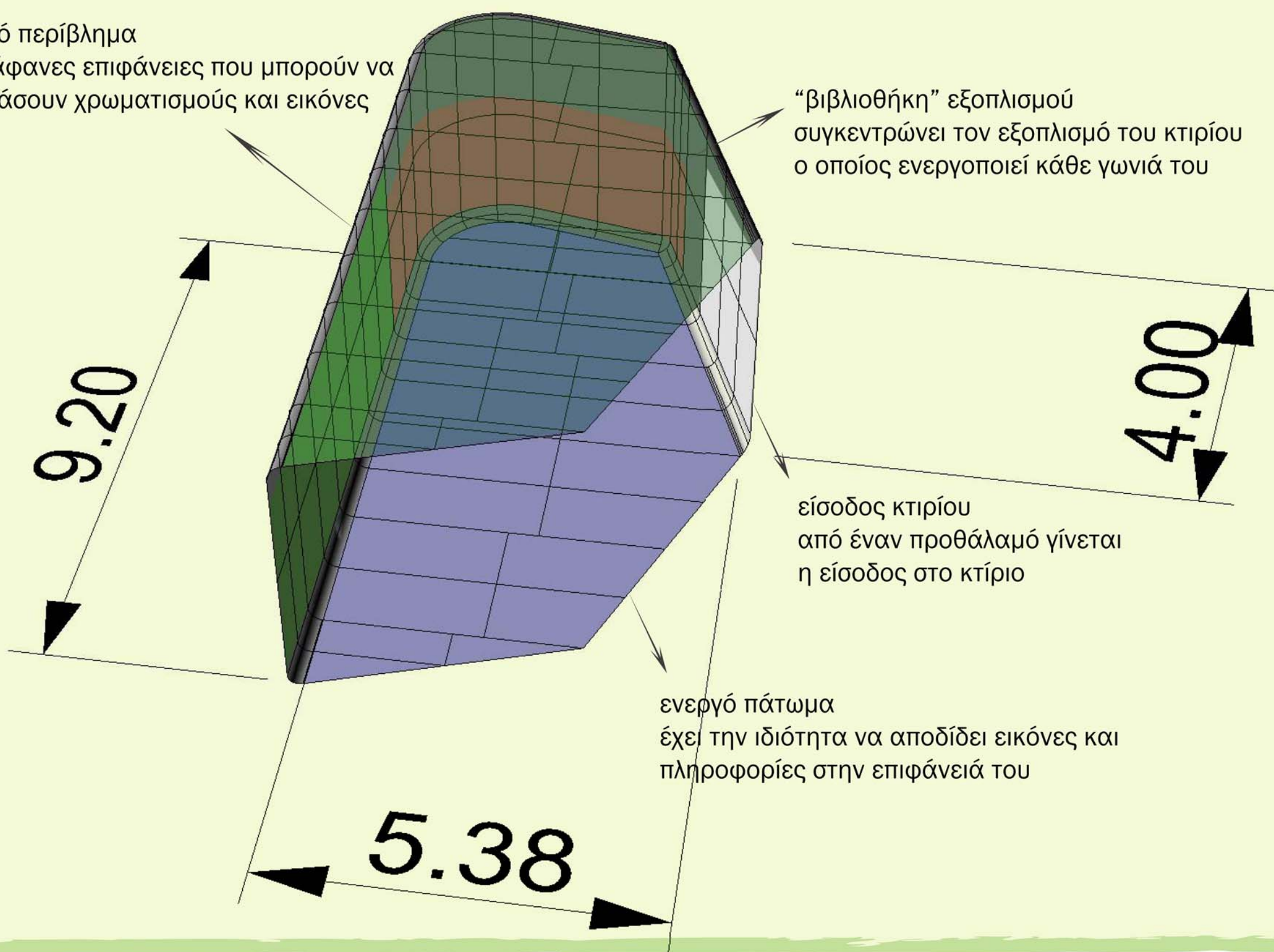

ενεργοποίηση

η γωνία των κατασκευών
εξυπηρετεί όλες τις
υπόλοιπες γωνιές
εδώ ο μαθητής
κατασκευάζει τον εξοπλισμό
με τον οποίο θα
ενεργοποιήσει το υπόλοιπο
κτίριο

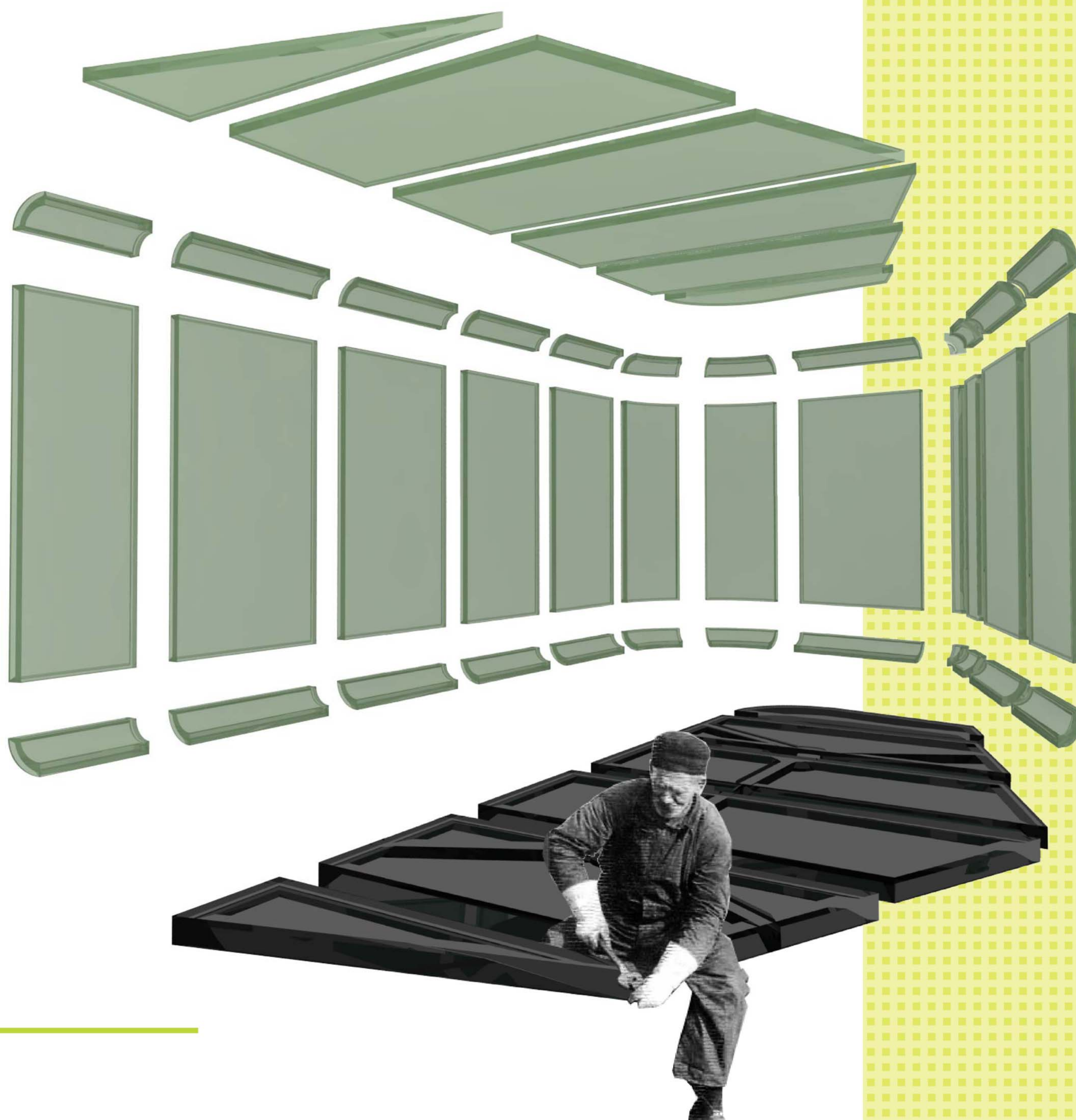

είσοδος _ προθάλαμος

στερεώνεται ένας προθάλαμος από όπου γίνεται η είσοδος στο κτίριο, και τα παιδιά μπορούν να αφήσουν τα παπούτσια τους

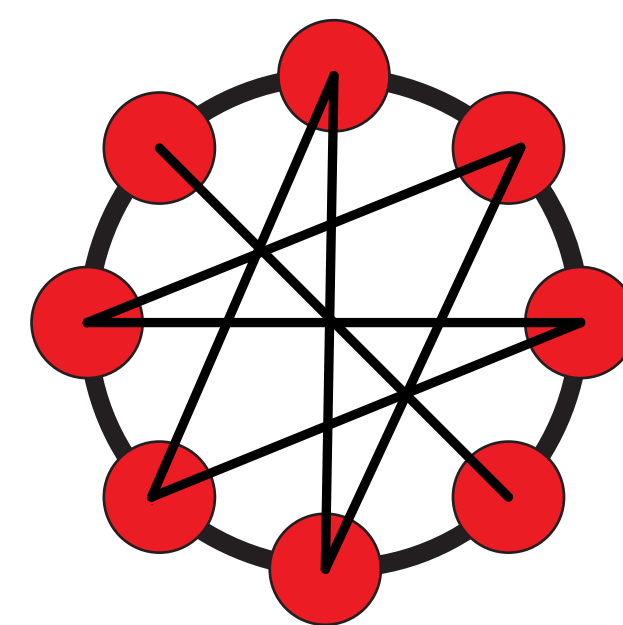
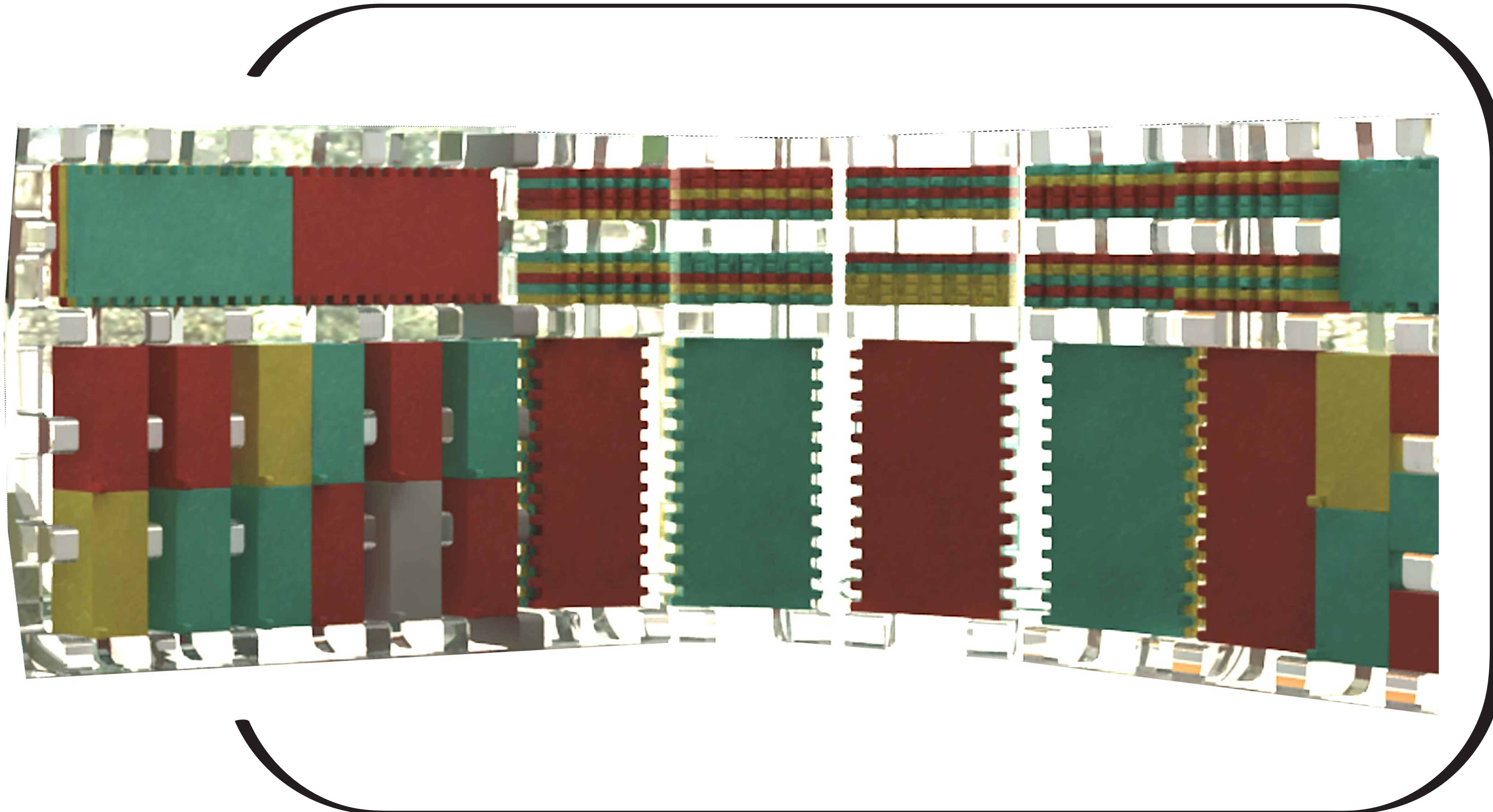
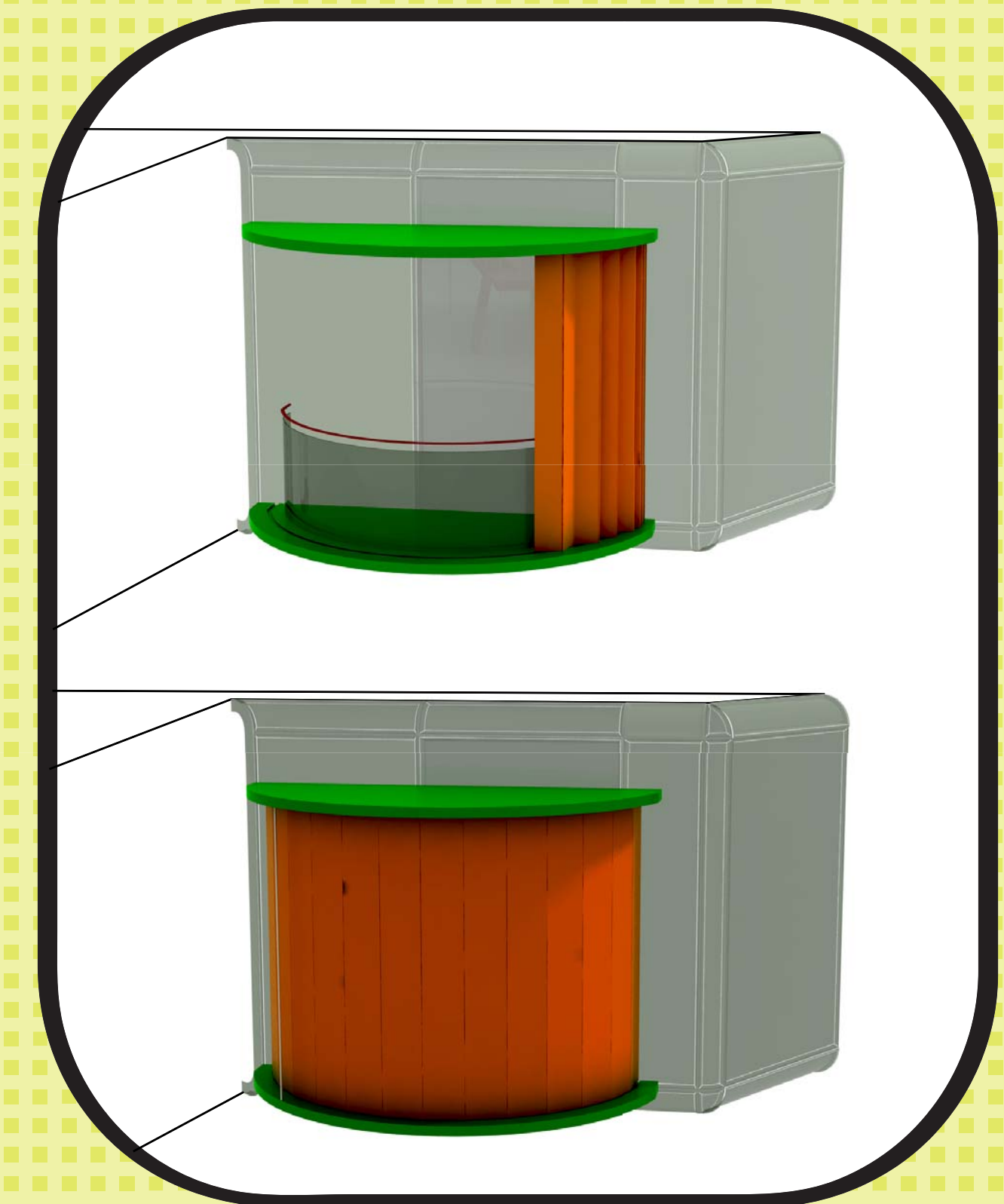

“πηγαδάκι”

many - to - many

σε αυτή τη γωνιά ευνοούνται η συμμετοχή και η συνεργασία σε ομάδες ατόμων

τα παιδιά καλούνται να επεξεργαστούν και να εφαρμόσουν στην πράξη αυτά που διδάχθηκαν, σε σχηματισμούς ατόμων όπου ο καθένας είναι εν δυνάμει καθηγητής και δάσκαλος

στερέωση και φύλαξη επίπλων

ο εξοπλισμός του κτηρίου στερεώνεται στην επιδερμίδα της γωνιάς των κατασκευών σε εντοιχισμένα stand

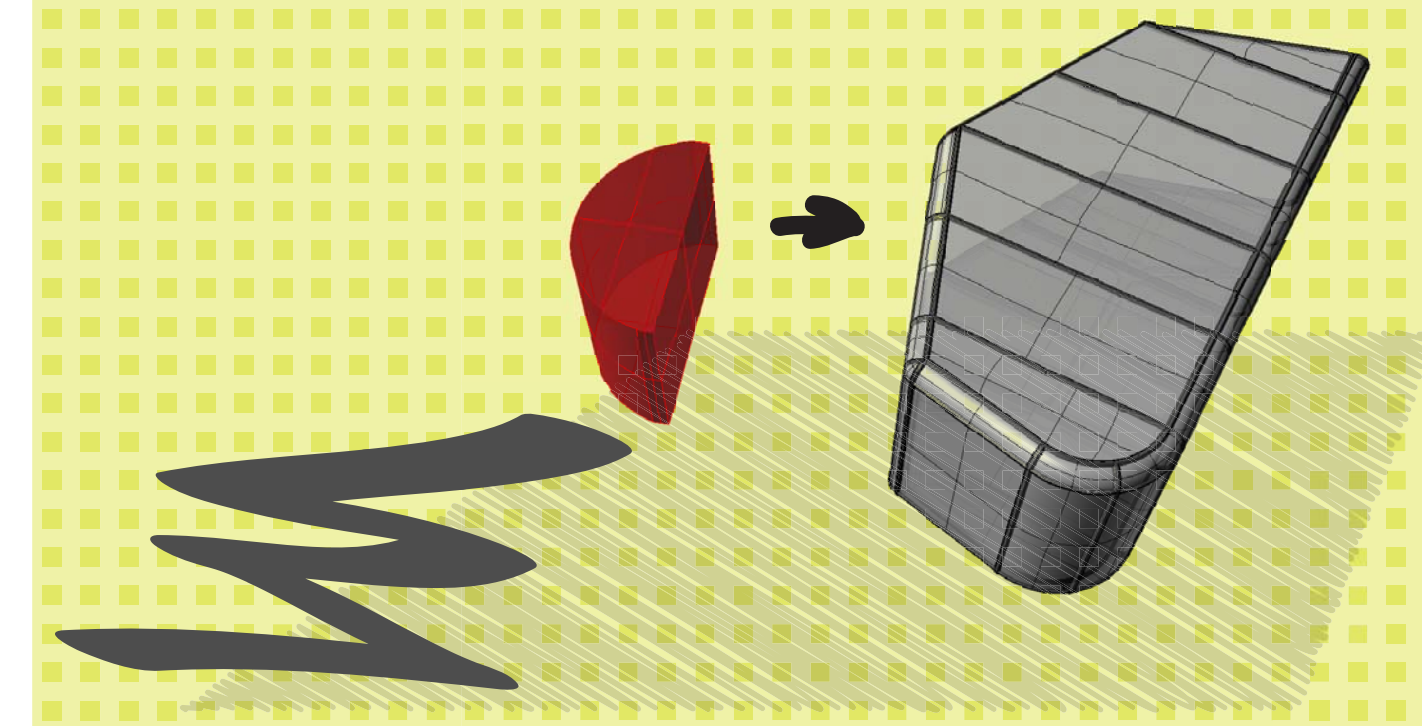

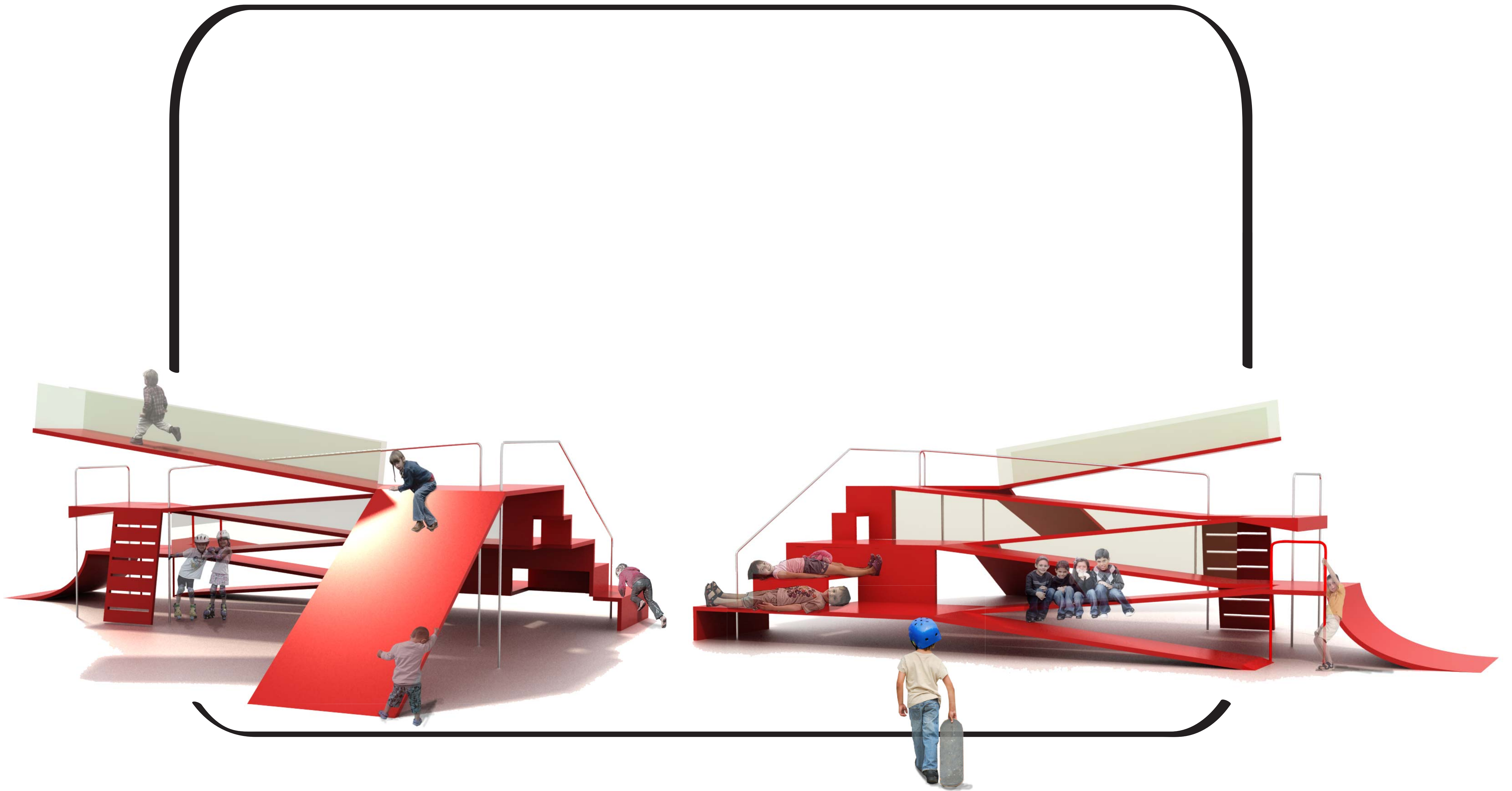

ράμπα εισόδου

η πρόσβαση στο κτήριο
γίνεται δια μέσου
κεκλιμένου διαδρόμου
ο οποίος έχει
διαμορφωθεί σαν ένα
υπαίθριο πολυ-παιχνίδι

γωνιά της παρατήρησης

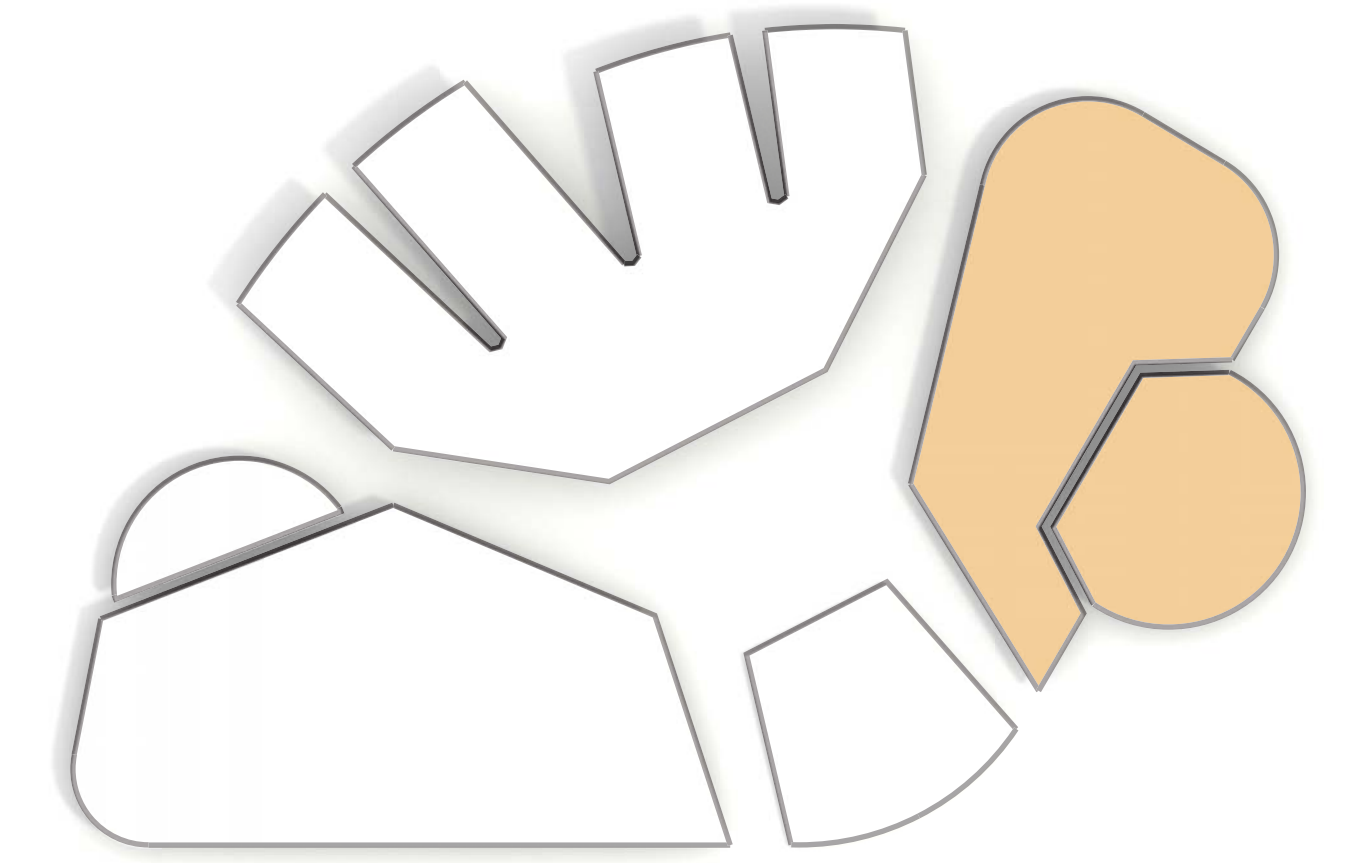

η γωνιά των κατασκευών
 η γωνιά των κατασκευών
 η γωνιά των κατασκευών

σταθερή γωνιά

η γωνιά της παρατήρησης είναι η μόνη από τις τέσσερις γωνίες που παραμένει σταθερή στα +3.50 m από το έδαφος χωρίς να αυξομοιώνει το ύψος του πατώματός της

ενεργό περίβλημα ημιδιάφανες επιφάνειες που μπορούν να εναλλάσσουν χρωματισμούς και εικόνες

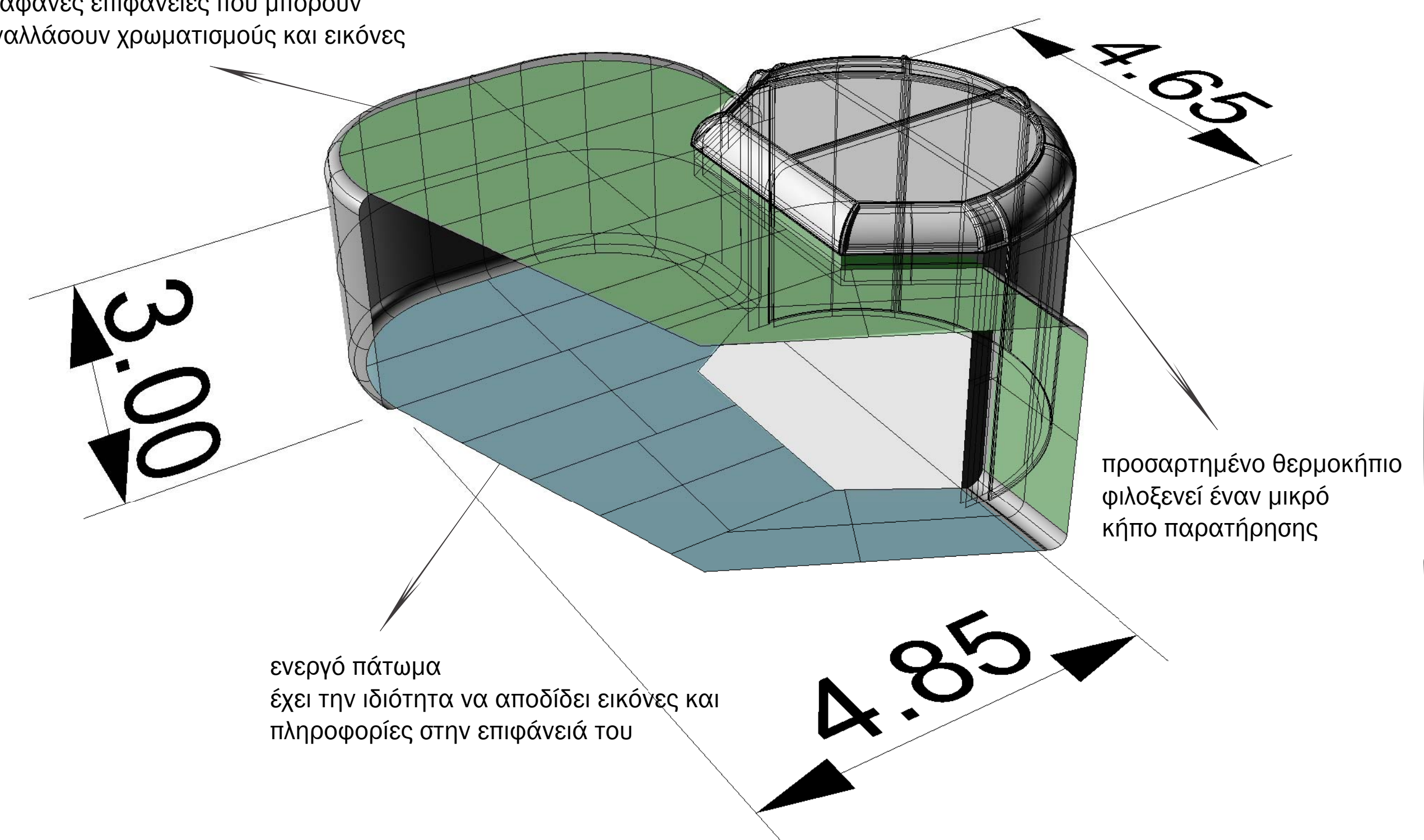

η γωνιά της παρατήρησης φιλοξενεί τους υγρούς χώρους του κτιρίου και εξυπηρετεί τις αντίστοιχες λειτουργίες η γωνιά συμμετέχει κυρίως στα πλαίσια του μαθήματος μελέτη περιβάλλοντος και λειτουργεί σε συνεργασία με τις γωνιές της σκηής και της συγκέντρωσης

23 κομμάτια X

- 32 κομμάτια η γωνιά
- 4 κομμάτια οροφής
- 24 κομμάτια κάθετης επιφάνειας
- 4 κομμάτια πατώματος
- 19 κομμάτια το θερμοκήπιο
- 2 κομμάτια οροφής
- 17 κομμάτια κάθετης επιφάνειας
- 2 κομμάτια πατώματος

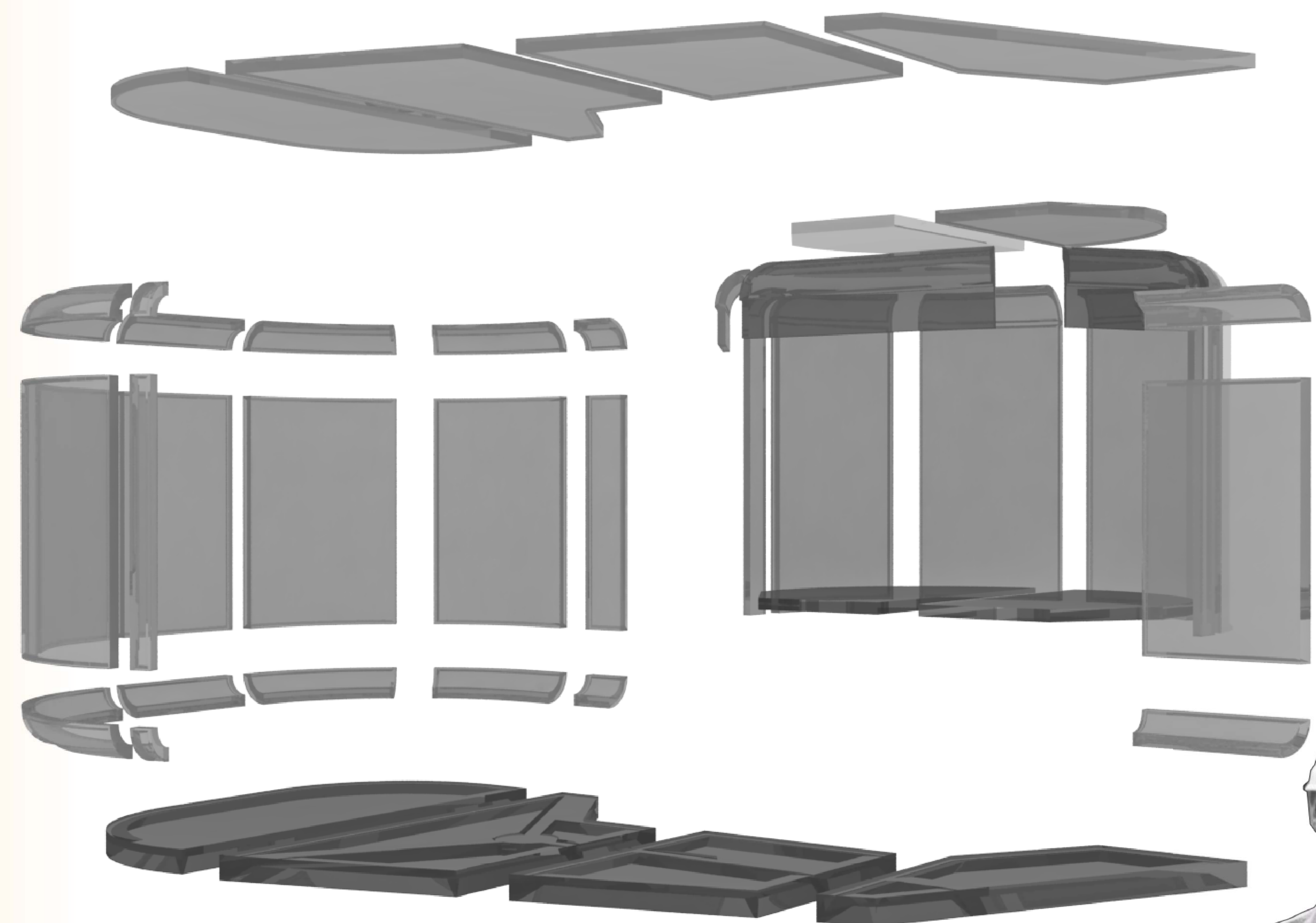

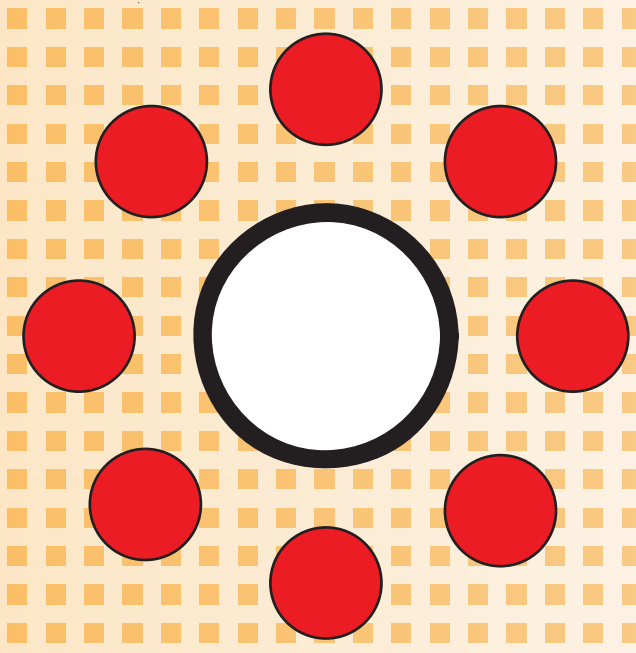

“εργαστήριο”

η παρατήρηση σε αυτές τις ηλικίες συνιστά την σημαντικότερη εκπαιδευτική διαδικασία

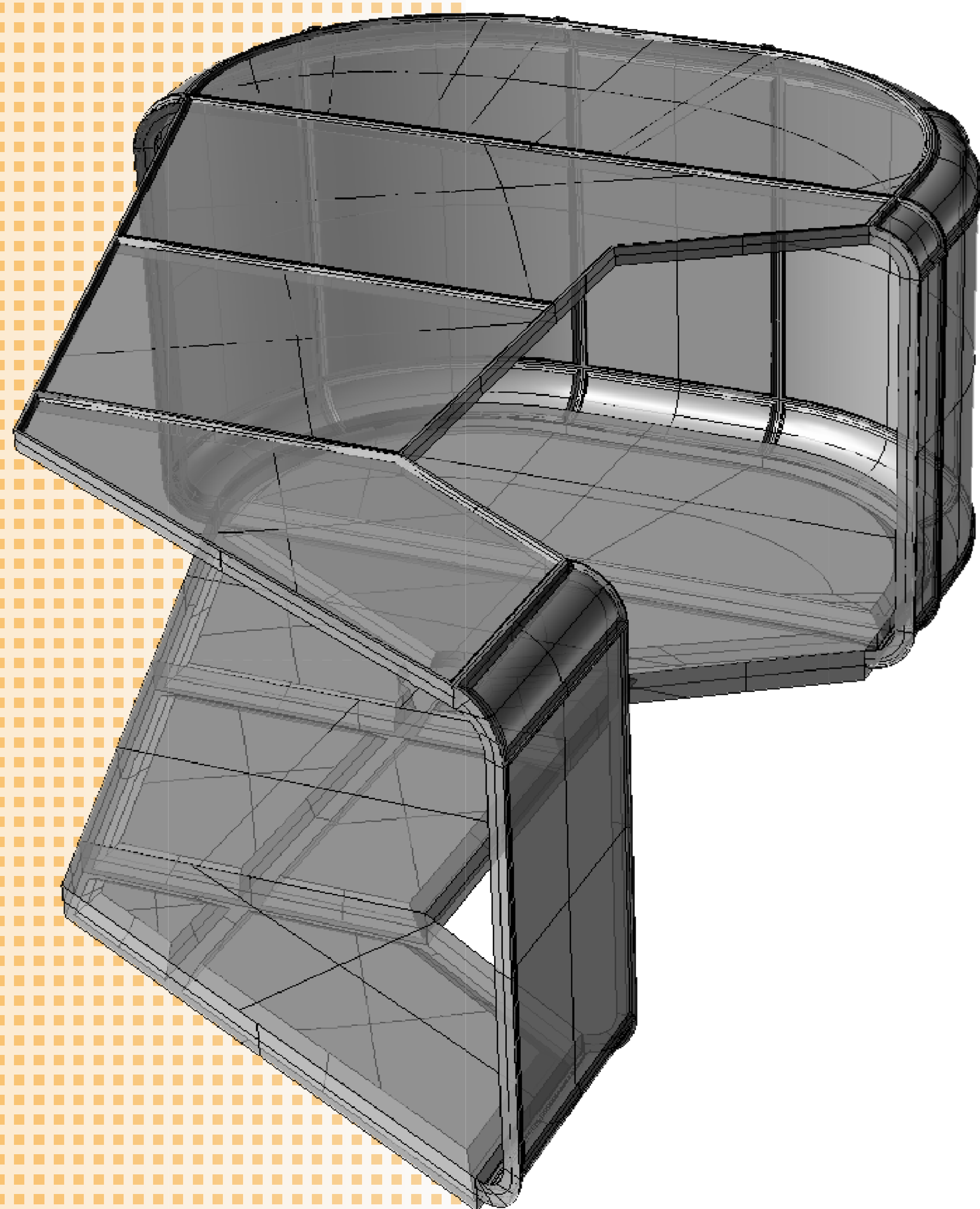

η γωνιά της παρατήρησης ευνοεί τον σχηματισμό ομάδων για την λειτουργία ενός εργαστηρίου παρατήρησης της φύσης. Τα μαθήματα του σχολικού κορμού αναφέρονται συχνά στη μάθηση δια μέσου της φύσης αλλά χωρίς φυσικά παραδείγματα

οι υγροί χώροι του κτηρίου (W/C, νερό, κουζίνα) οργανώνονται στα πλαίσια ενός όγκου ρυθμίζοντας έτσι το ζήτημα της διαφάνειας

υγροί χώροι



η γωνιά της παρατήρησης φιλοξενεί ένα θερμοκήπιο

θερμοκήπιο

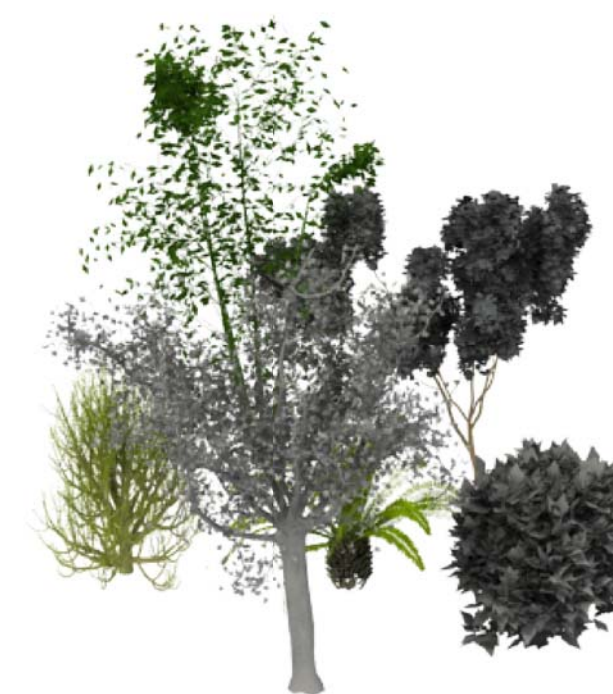

τα φυτά μεταφέρονται μέσα σε γλάστρες και τοποθετούνται στις αντίστοιχες υποδοχές στο πάτωμα του θερμοκηπίου

φυτά

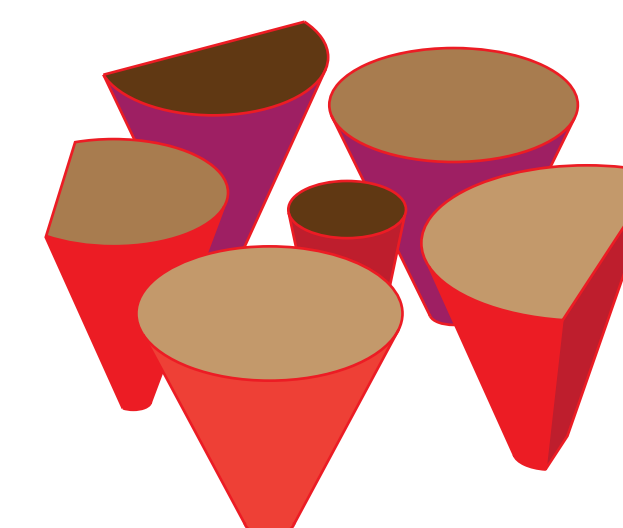

γωνιά της συγκέντρωσης _“τα δάχτυλα”

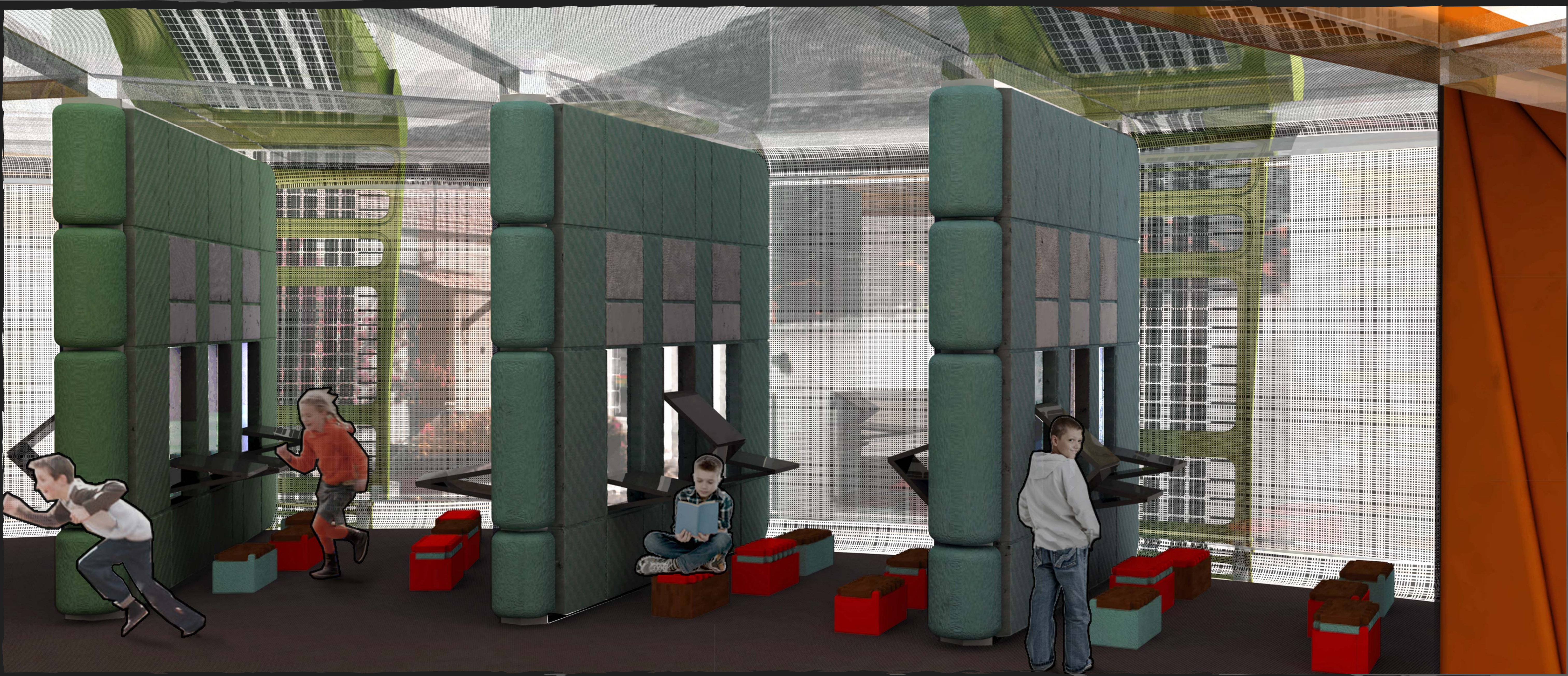
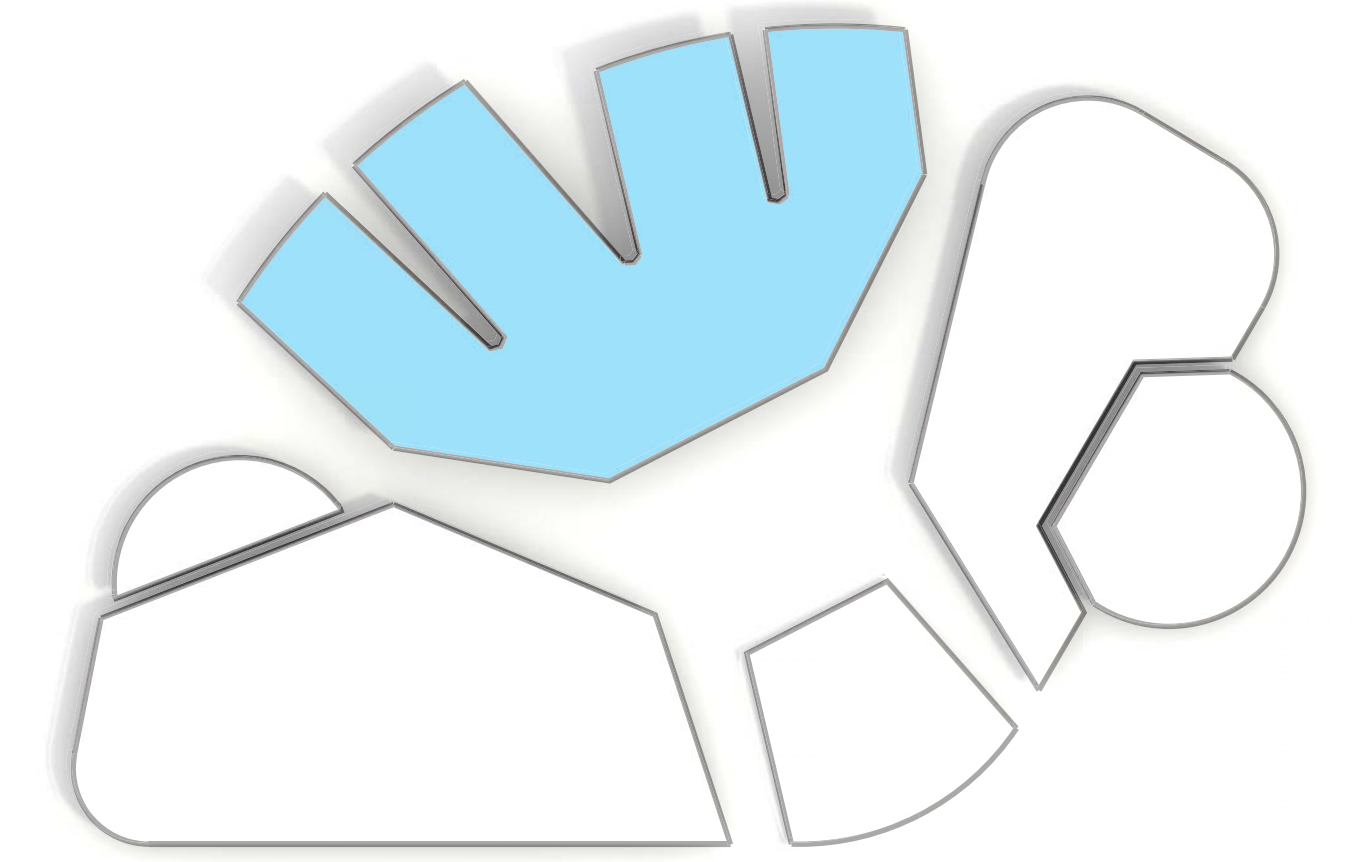

η γωνιά της συγκέντρωσης
 η γωνιά της συγκέντρωσης
 η γωνιά της συγκέντρωσης
 η γωνιά της συγκέντρωσης
 η γωνιά της συγκέντρωσης
 η γωνιά της συγκέντρωσης
 η γωνιά της συγκέντρωσης
 η γωνιά της συγκέντρωσης
 η γωνιά της συγκέντρωσης
 η γωνιά της συγκέντρωσης

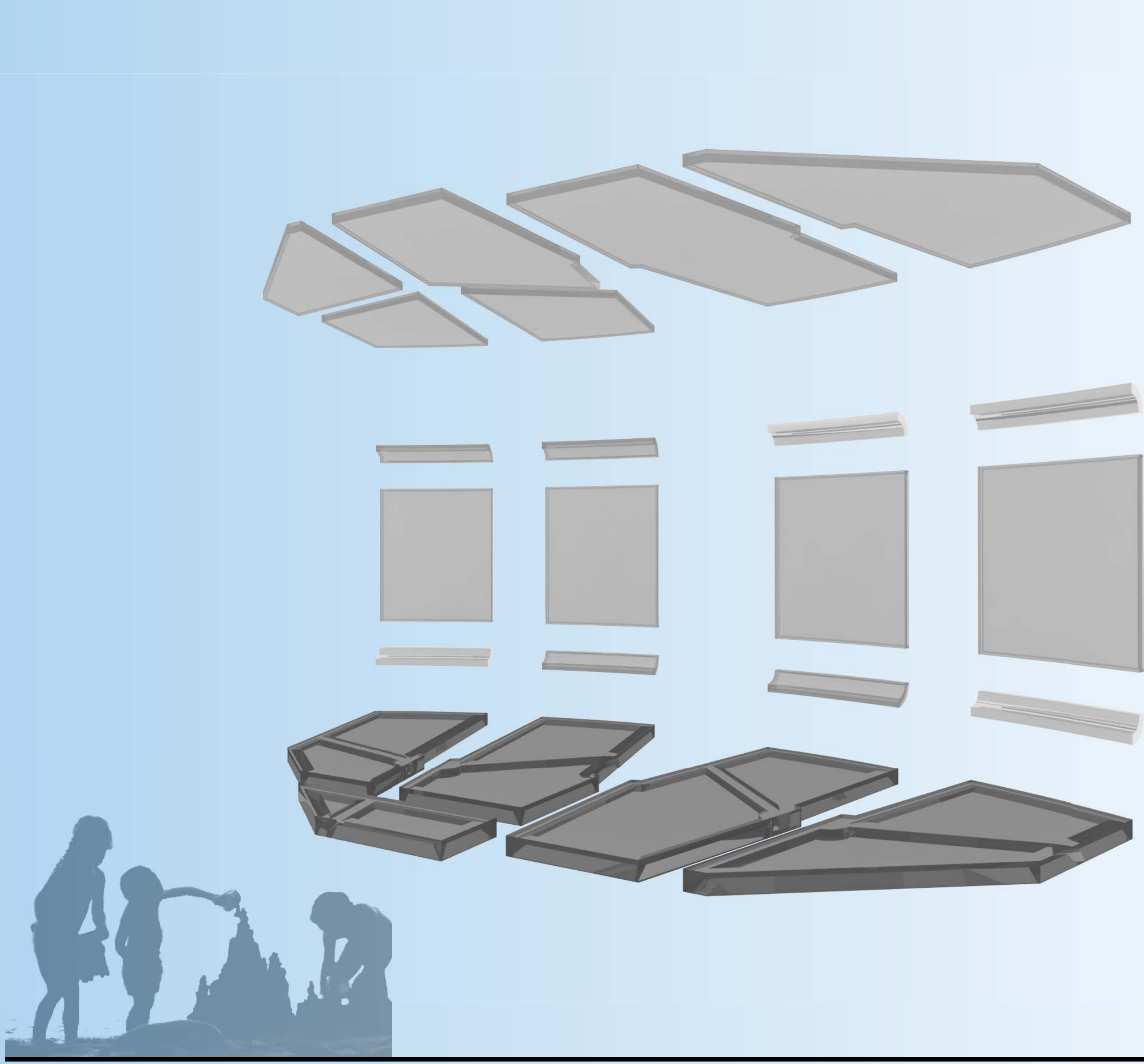

23 κομμάτια X

6 κομμάτια οροφής
 12 κομμάτια κάθετης επιφάνειας
 5 κομμάτια πατώματος

περιγραφή

η γωνιά της συγκέντρωσης
 εξυπηρετεί τα μαθήματα της
 γλώσσας και των μαθηματικών
 Και τα δύο αυτά μαθήματα
 απαιτούν συνθήκες ηρεμίας και
 συγκέντρωσης γι αυτό
 χωρίζονται οι μαθητές σε
 ομάδες των 4 έως 8 ατόμων.
 Παράλληλα απαιτούν ειδικό
 εξοπλισμό όπως οθόνες και
 ηχεία
 Συνεργάζεται άμεσα με την
 γωνιά της σκηνής

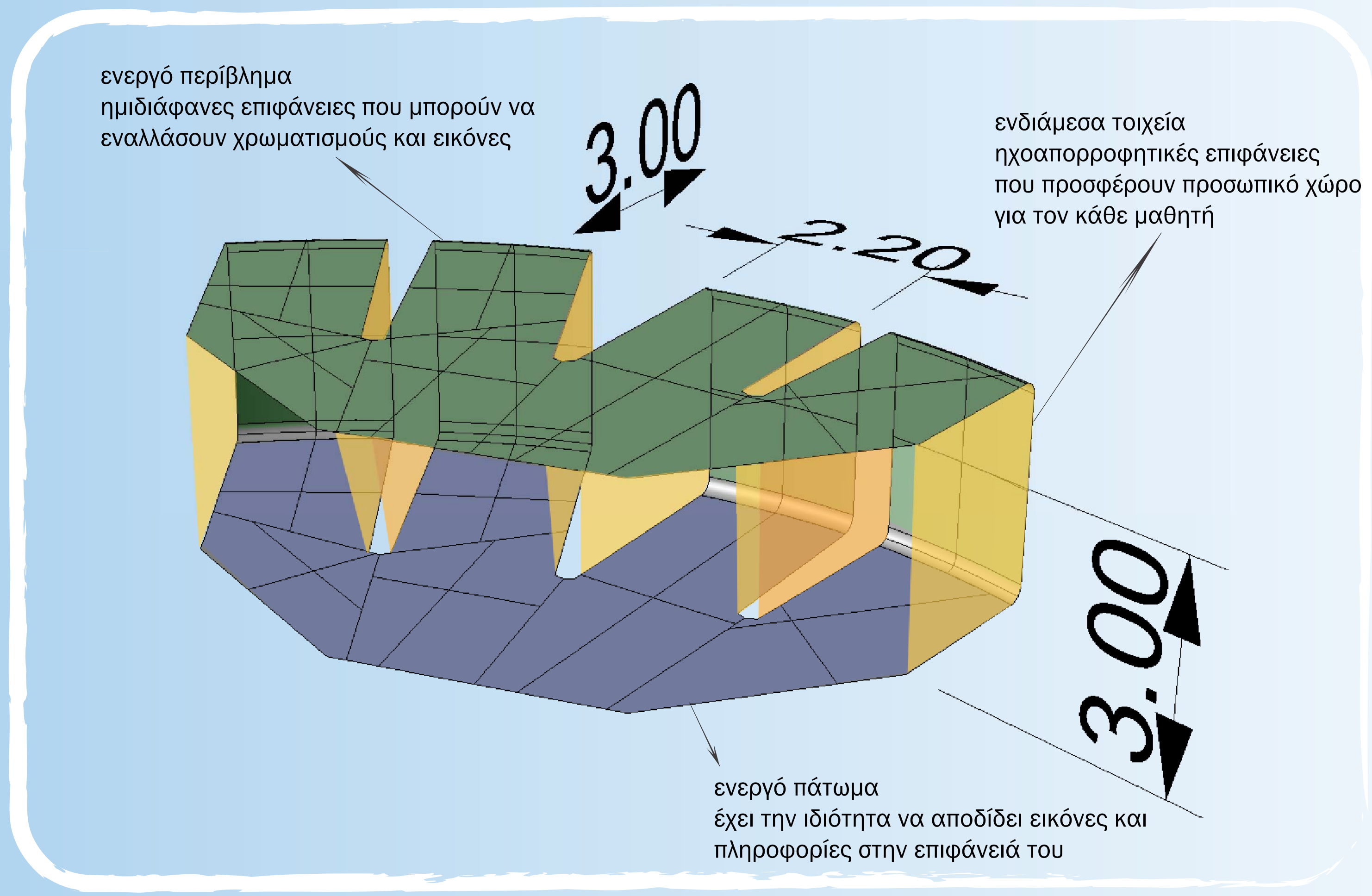

στη γωνιά της
 συγκέντρωσης
 διαμορφώνονται 4
 χώροι με μικρότερη
 κλίμακα που δεν
 αναφέρονται πια στο
 σύνολο των μαθητών
 αλλά σε μικρότερες
 ομάδες.

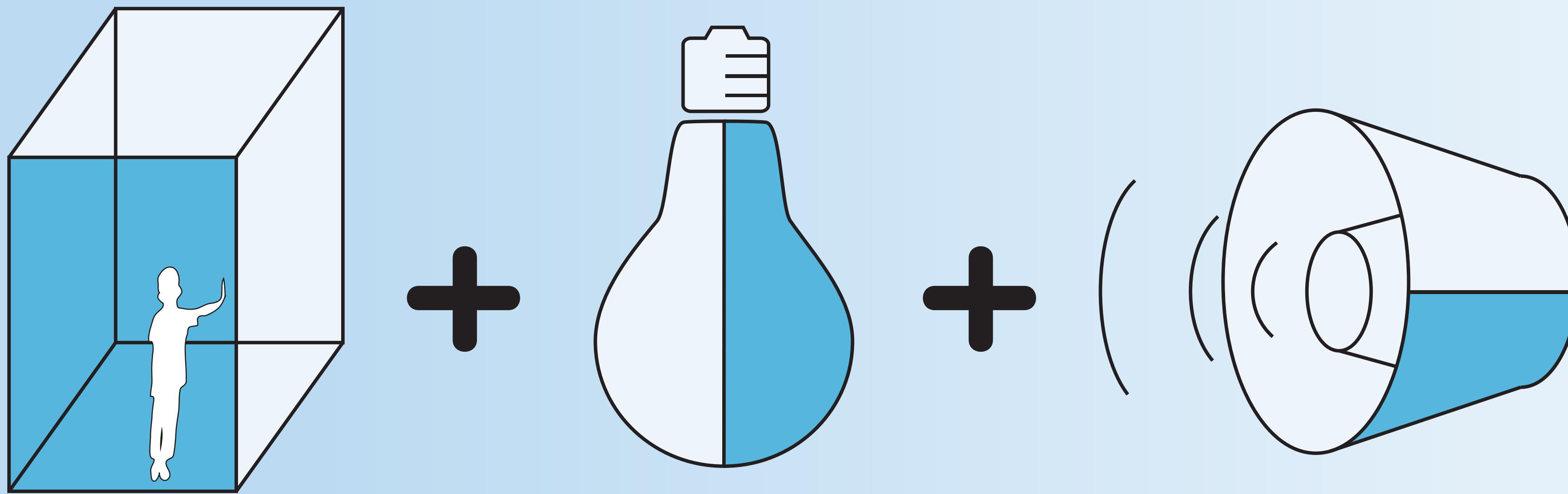

έντονες πηγές φωτός και υψηλά επίπεδα θορύβου μπορούν να αποσπάσουν τη συγκέντρωση του μαθητή η κλίμακα και οι διαστάσεις του χώρου είναι επίσης καθοριστικοί παράγοντες για την άνεση/συγκέντρωση του μαθητή

κατα τη διαδικασία της μάθησης
 καίριος χρόνος επεξεργασίας της
 πληροφορίας που δέχεται ο
 μαθητής θεωρείται η στιγμή που η
 γνώση μέσα από την ατομική
 επεξεργασία και αυτοσυγκέντρωση
 γίνεται κτήμα του
 για αυτήν τη συνθήκη απαιτείται
 συγκέντρωση και αποφυγή
 ερεθισμάτων που αποσπούν

“σπηλιά”

one - to - self

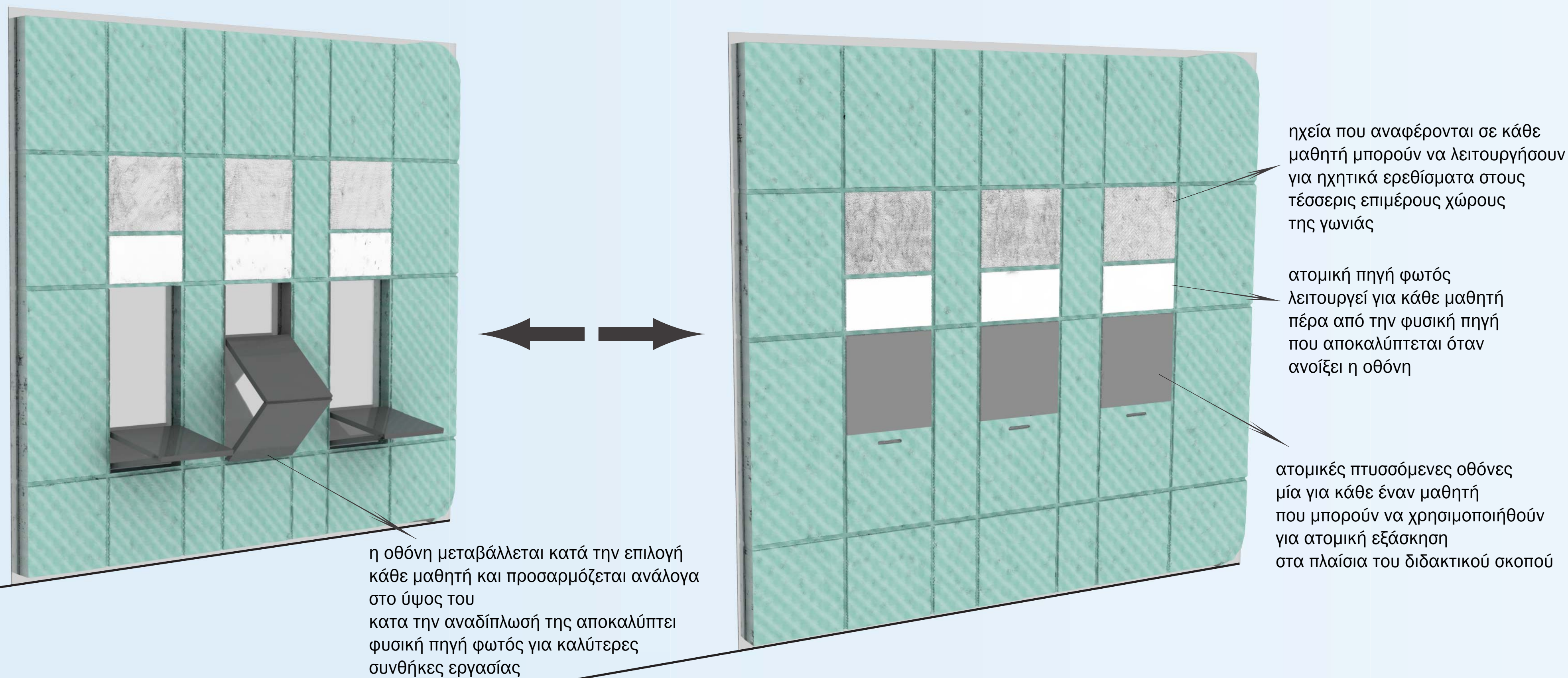

οι διαχωριστικοί τοίχοι στην γωνιά συγκέντρωσης εξυπηρετούν τις προδιαγραφές του χώρου είναι εξοπλισμένοι με ηχεία, πηγές φωτός και οθόνες η ηχοαπορροφητική τους επένδυση ρυθμίζει τα επίπεδα του ήχου στο χώρο

Λειτουργίες του κτιρίου

ο βραχίονας
'χρωματίζει' την
επιδερμίδα του κτιρίου

ο βραχίονας υποστηρίζει
ηλεκτρομηχανολογικά το
κτίριο

αισθητήρες στο πάτωμα
καταγράφουν την κίνηση

υδραυλικά έμβολα
ανυψώνουν και
υποβαθμίζουν τις γωνιές

ο βραχίονας φέρει όλο τον
ηλεκτρομηχανολογικό εξοπλισμό του
κτιρίου

οι κλιματολογικές
συνθήκες στο κτίριο είναι
πλήρως ελεγχόμενες μέσω
του ηλεκτρομηχανολογικού
εξοπλισμού

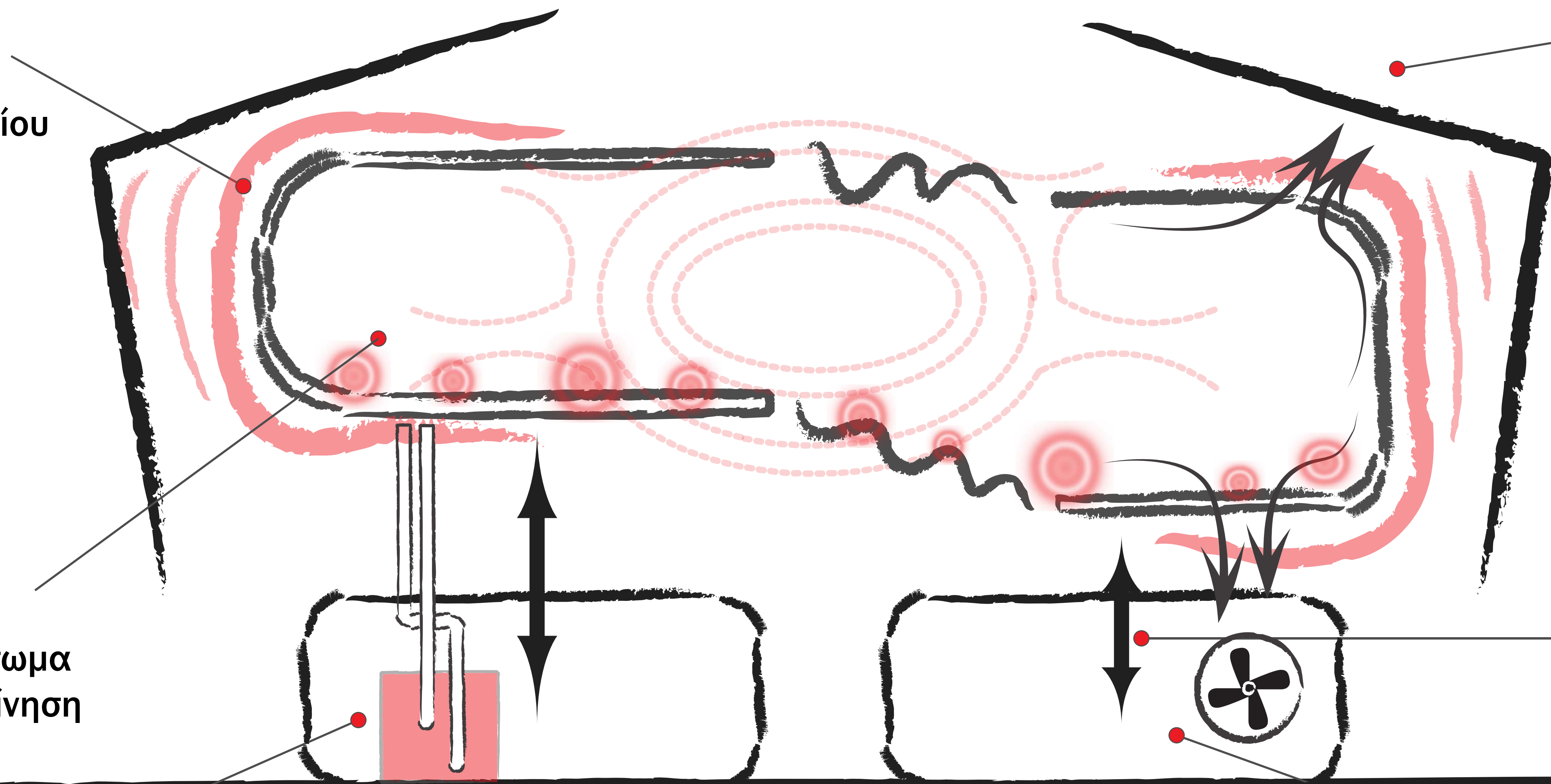

ΤΟΠΙΑ

ρυθμίζοντας το ύψος των γωνιών ο εσωτερικός χώρος λειτουργεί ως τοπιακό ανάγλυφο

τα τοπία αυτά αφενώς εξυπηρετούν την διαδικασία του μαθήματος και αφετέρου ρυθμίζουν την δυσκολία και την φύση της κίνησης στο χώρο

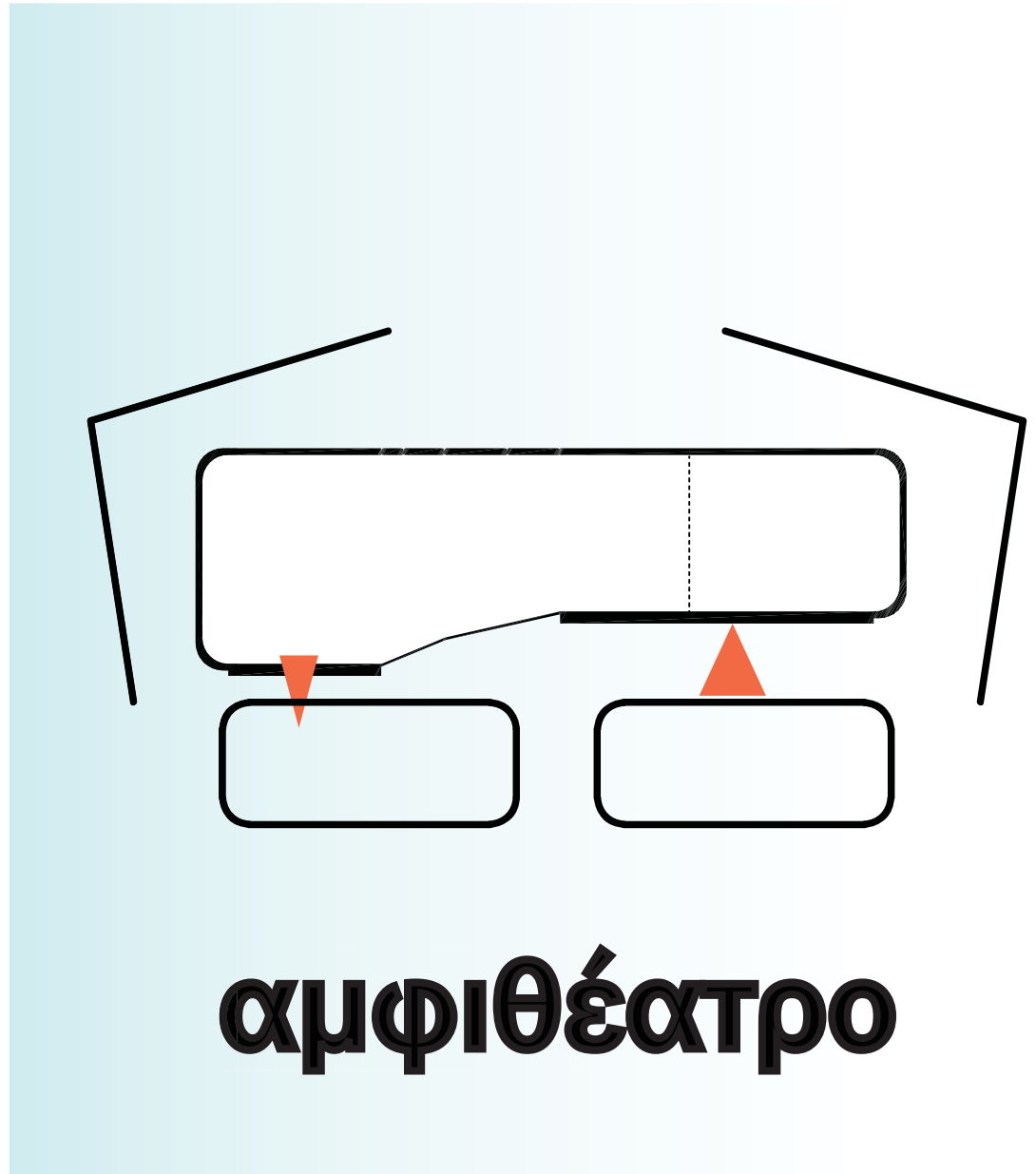
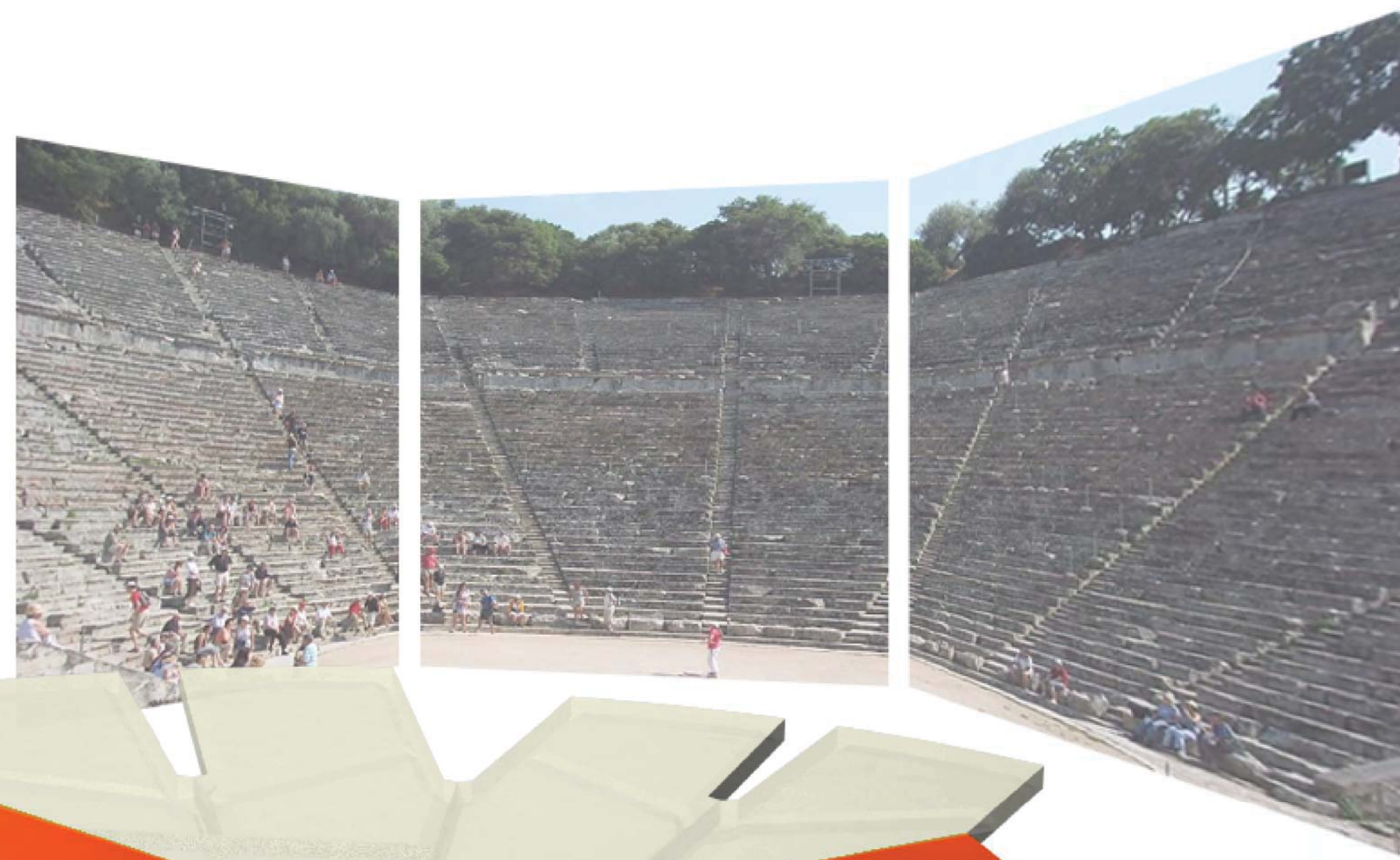

αμφιθέατρο

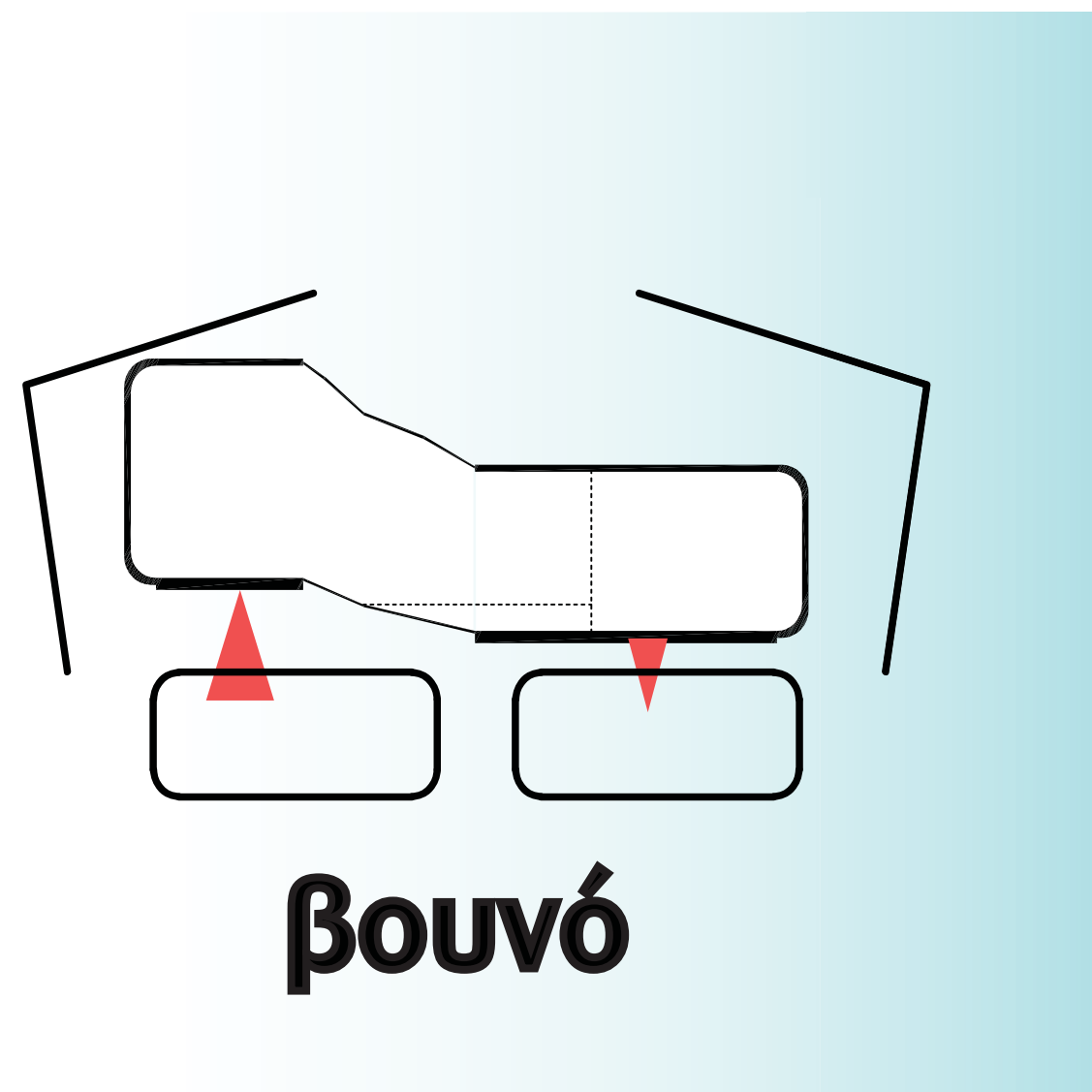
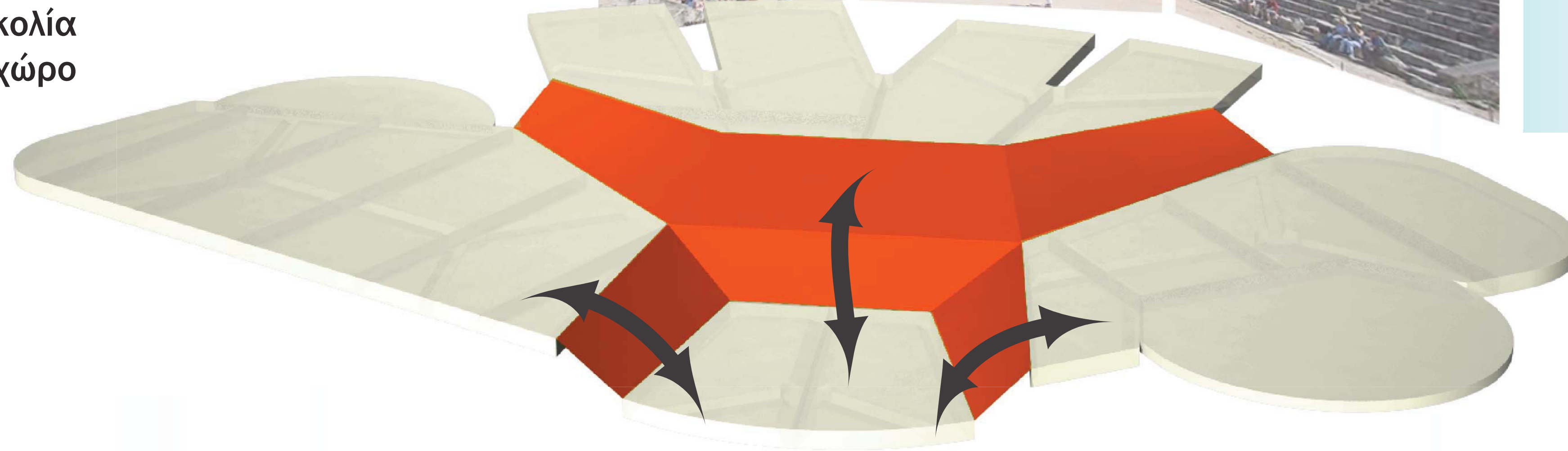

βουνό



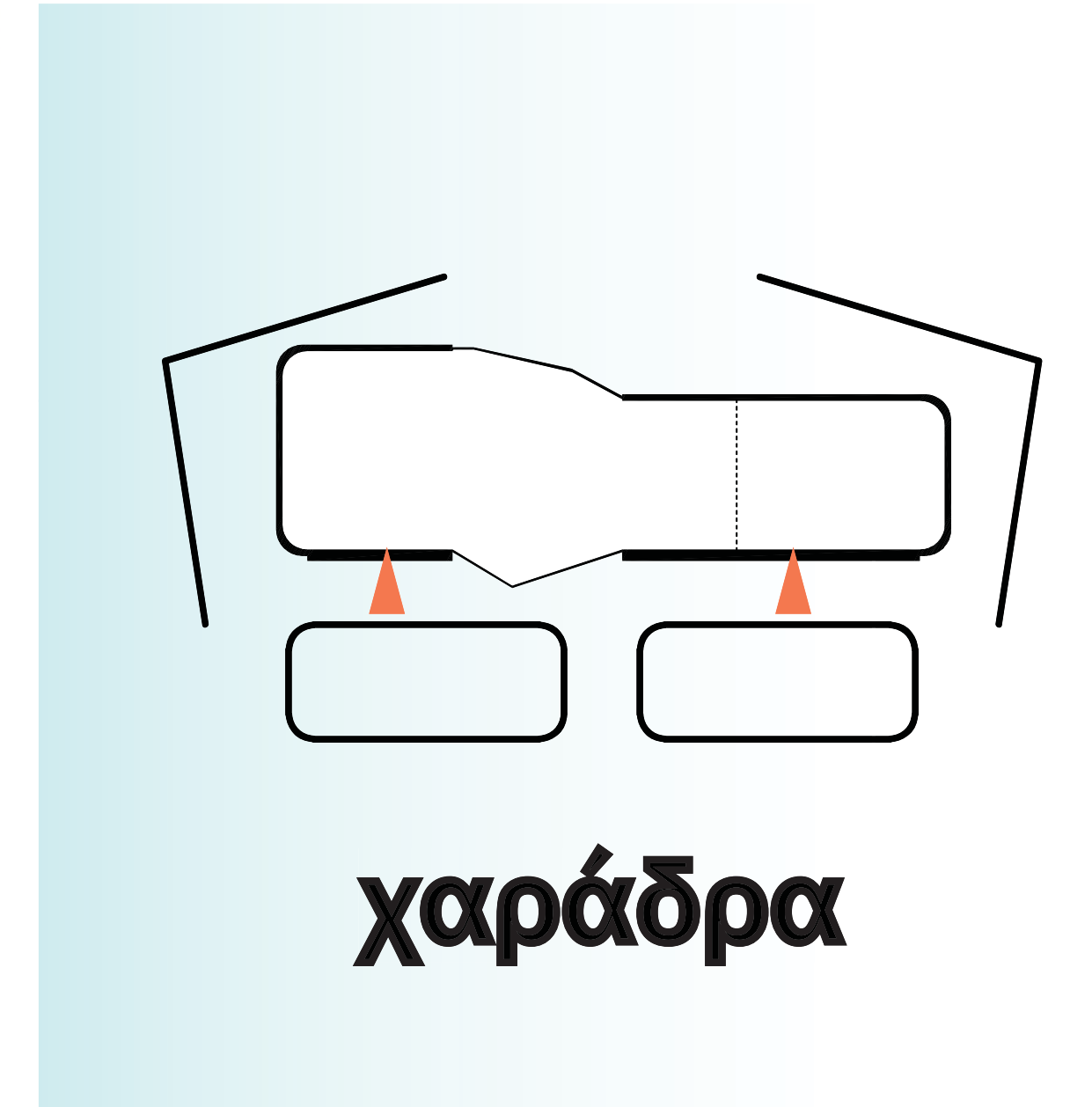

τοπία

ρυθμίζοντας το ύψος των γωνιών ο εσωτερικός χώρος λειτουργεί ως τοπιακό ανάγλυφο

τα τοπία αυτά αφενώς εξυπηρετούν την διαδικασία του μαθήματος και αφετέρου ρυθμίζουν την δυσκολία και την φύση της κίνησης στο χώρο

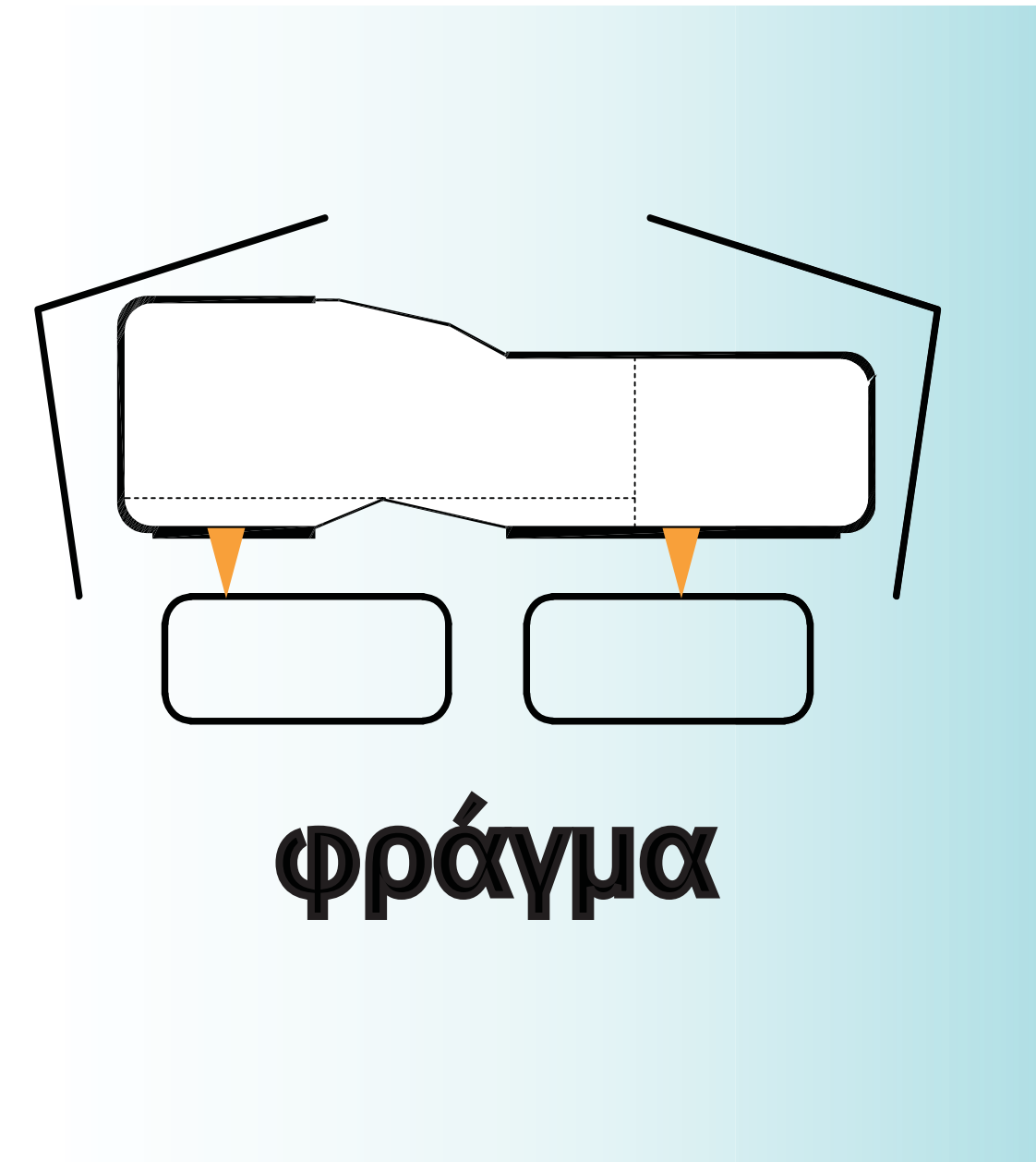

γλώσσα

στόχος μαθήματος

Βασικός στόχος είναι η κατάκτηση των βασικών δεξιοτήτων ανάγνωσης και κατανόησης γραπτών κειμένων καθώς και η αναζήτηση και χρήση της πληροφορίας. Επίσης, η καλλιέργεια δεξιοτήτων γραφής, ο εμπλουτισμός και η αποσαφήνιση του λεξιλογίου και η συνειδητοποίηση των βασικών στοιχείων της δομής και της λειτουργίας της γλώσσας.

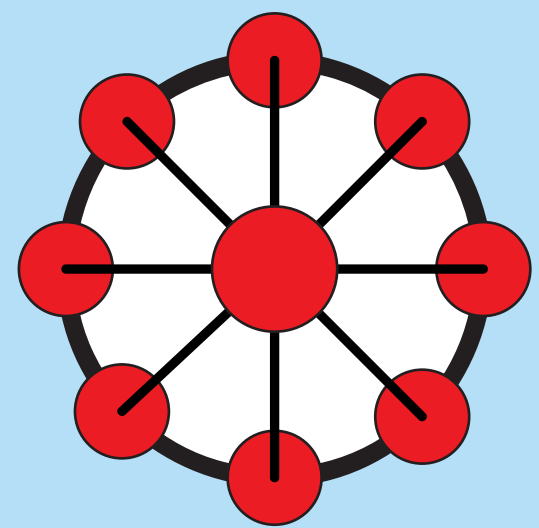

campfire

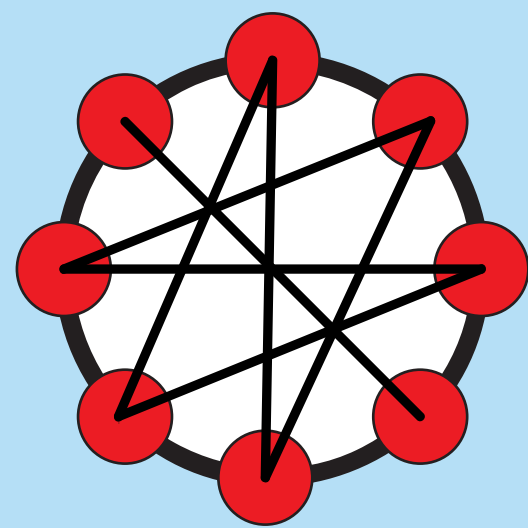

πηγαδάκι



σπηλιά

απαιτείται:

χαμηλά επίπεδα θορύβου, πηγές φωτός μέτριας έντασης, μεγάλα γράμματα/εικόνες μεσαίες αποστάσεις

ΣΤΑΘΕΡΟΠΟΙΗΣΗ

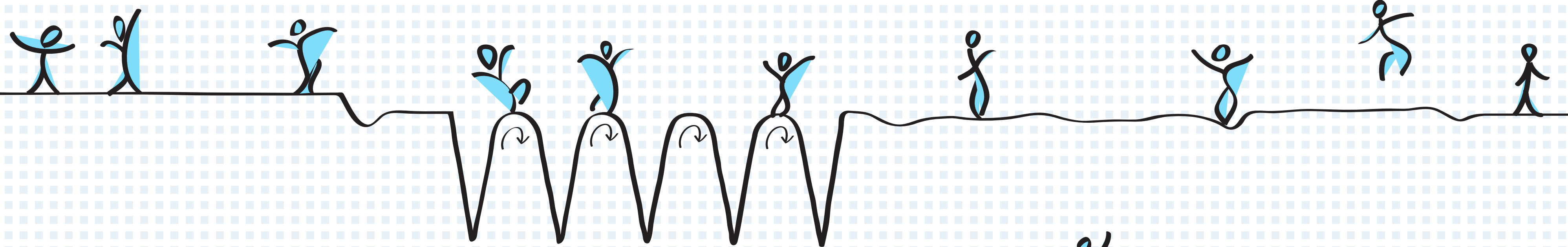

ΜΕΤΑΚΙΝΗΣΗ

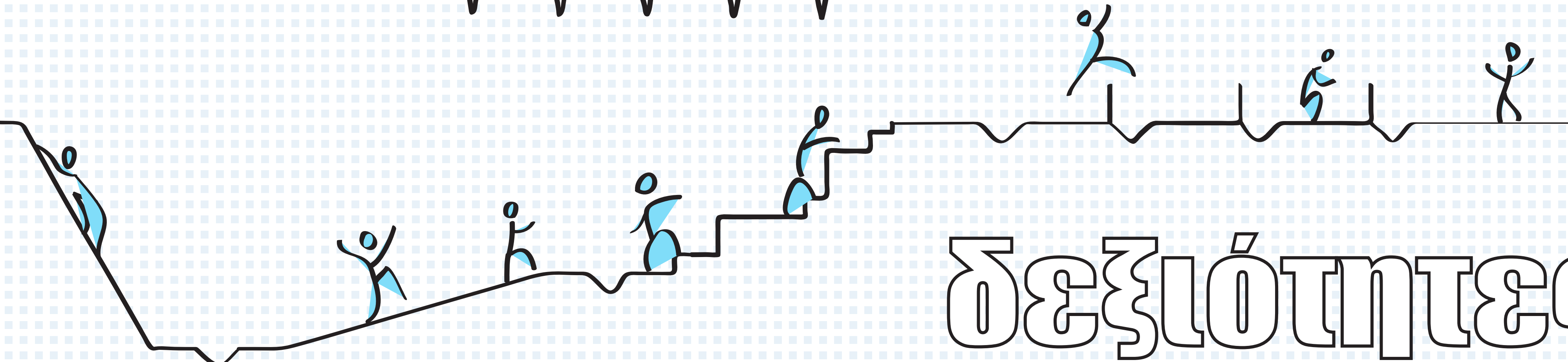

δεξιότητες

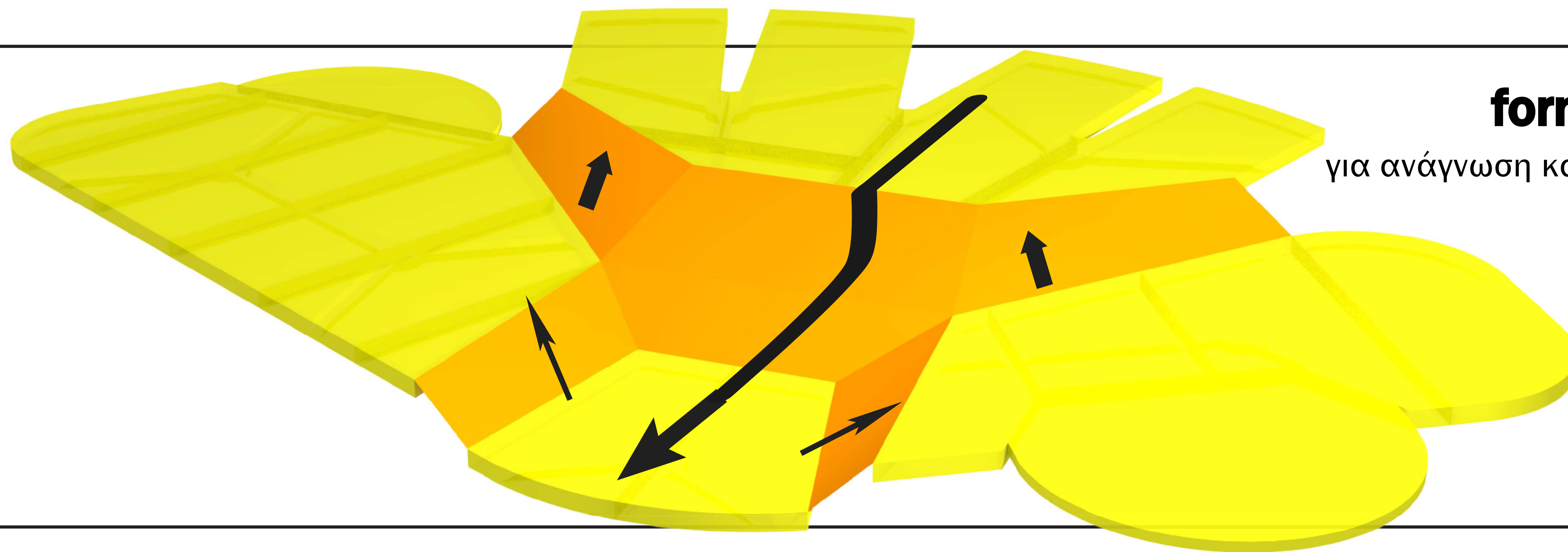

format αμφιθέατρο

για ανάγνωση και εξάσκηση στη γλώσσα

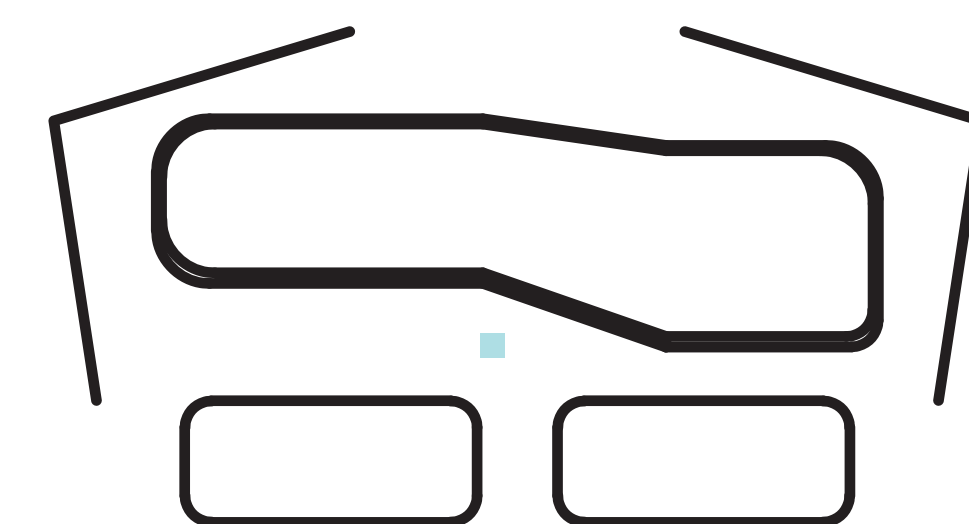

Ο δάσκαλος μπορεί να συγκεντρώσει τους μαθητές στα 'πρανή' που διαμορφώνονται εν είδη αμφιθεάτρου. Μπορεί εκεί να χρησιμοποιήσει μια μεγάλη οθόνη αφής, υψηλής ευκρίνειας. Αντίστοιχα ο μαθητής μπορεί, στην ίδια διάταξη, να απευθυνθεί στην τάξη, να δώσει παραστάσεις ή να παρουσιάσει τη δουλειά του.

Ο μαθητής μπορεί να απομονωθεί μόνος του ή σε ομάδες των 4-6 στις κόγχες απομόνωσης. Η κλίμακα του χώρου, τα επίπεδα του φωτός και του ήχου, ευνοούν συνθήκες συγκέντρωσης, απαραίτητες για γραφή και ανάγνωση, έρευνα και άλλες δημιουργικές ενασχολήσεις. Οι κόγχες υποστηρίζονται από οθόνες αφής, ηχεία και επιπλέον φωτισμό για πολυμεσικές εφαρμογές.

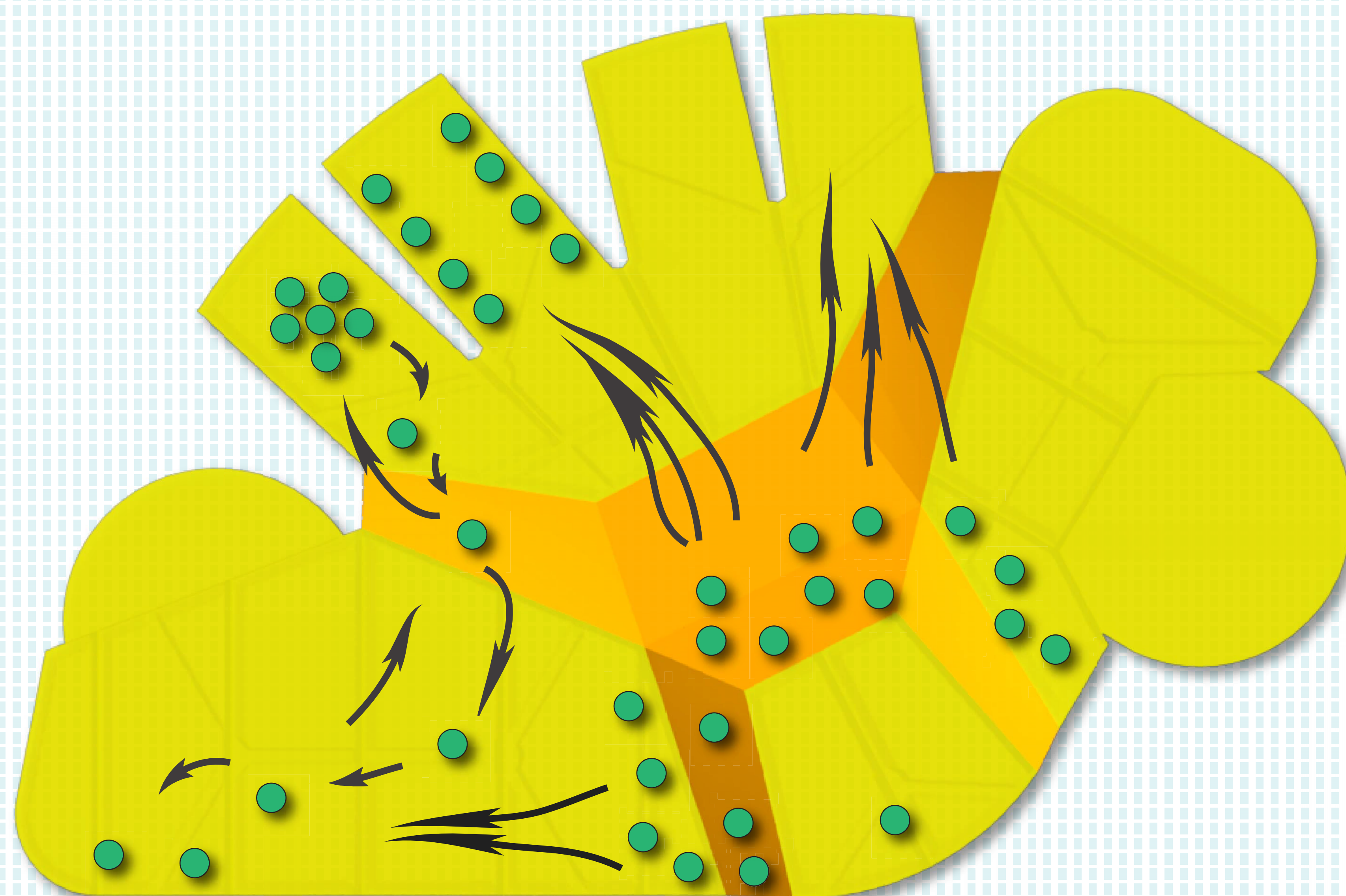

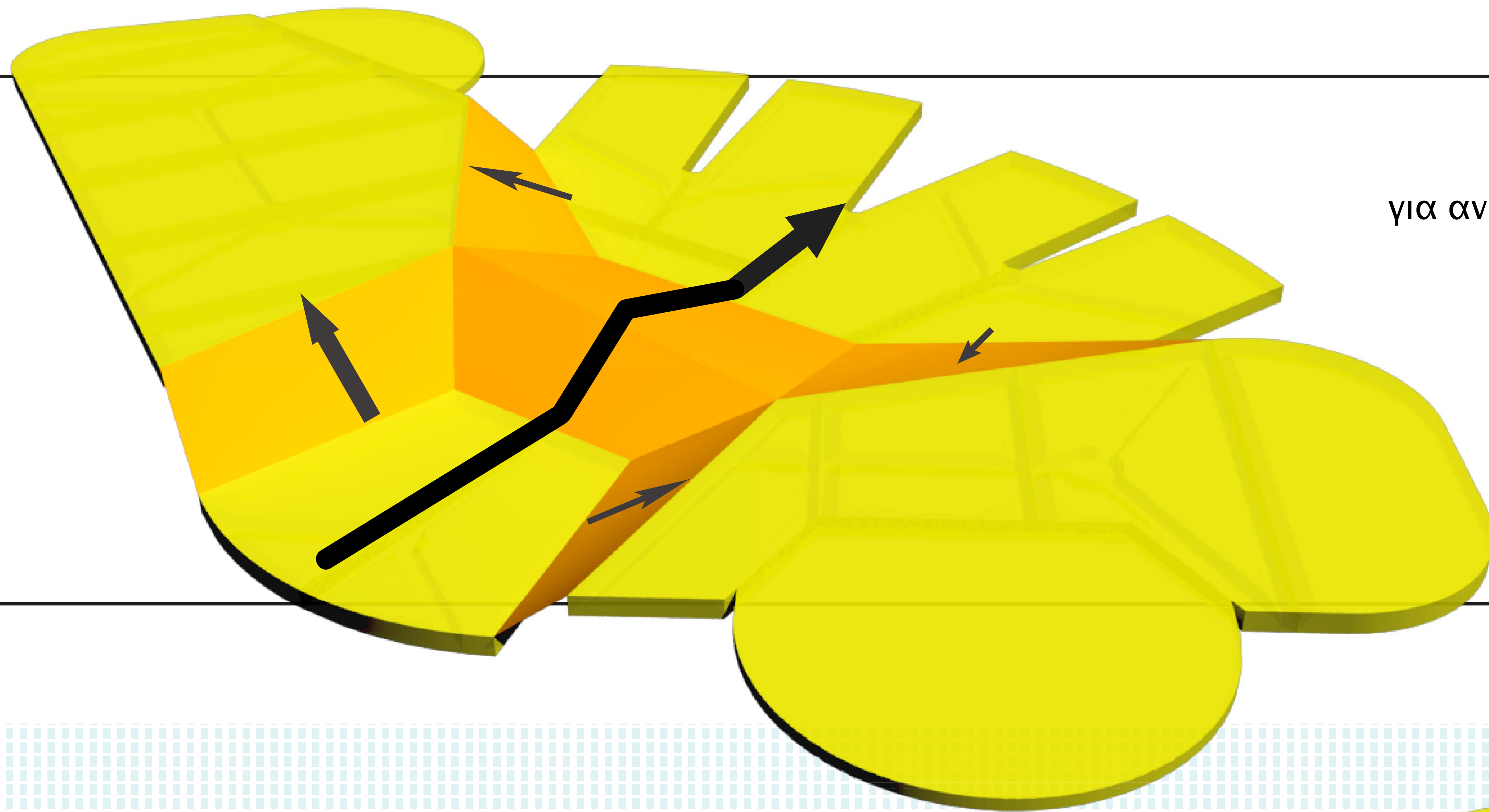

format φράγμα

για ανάγνωση και εξάσκηση στη γλώσσα

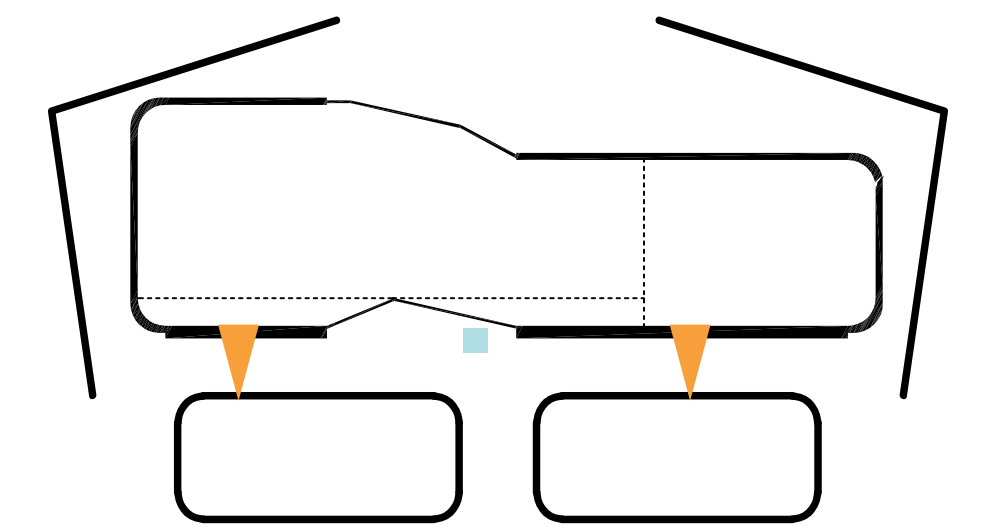

το φράγμα απομονώνει τις δύο σχετικές με το μάθημα της γλώσσας γωνιές. έτσι οι γωνιές μπορούν να λειτουργήσουν αυτόνομα χωρίς όμως να ακυρώνεται πλήρως η συνεργασία τους.

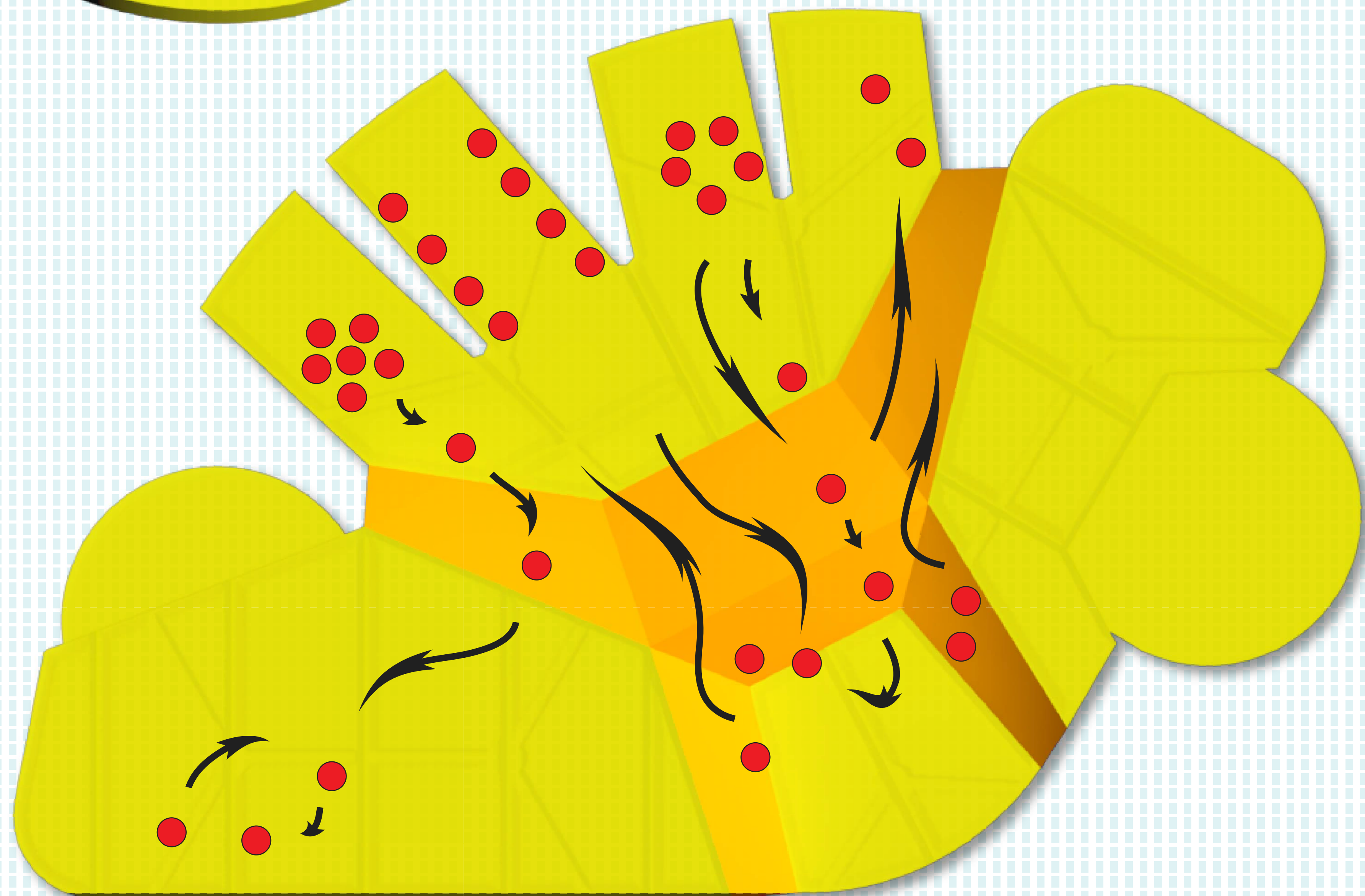

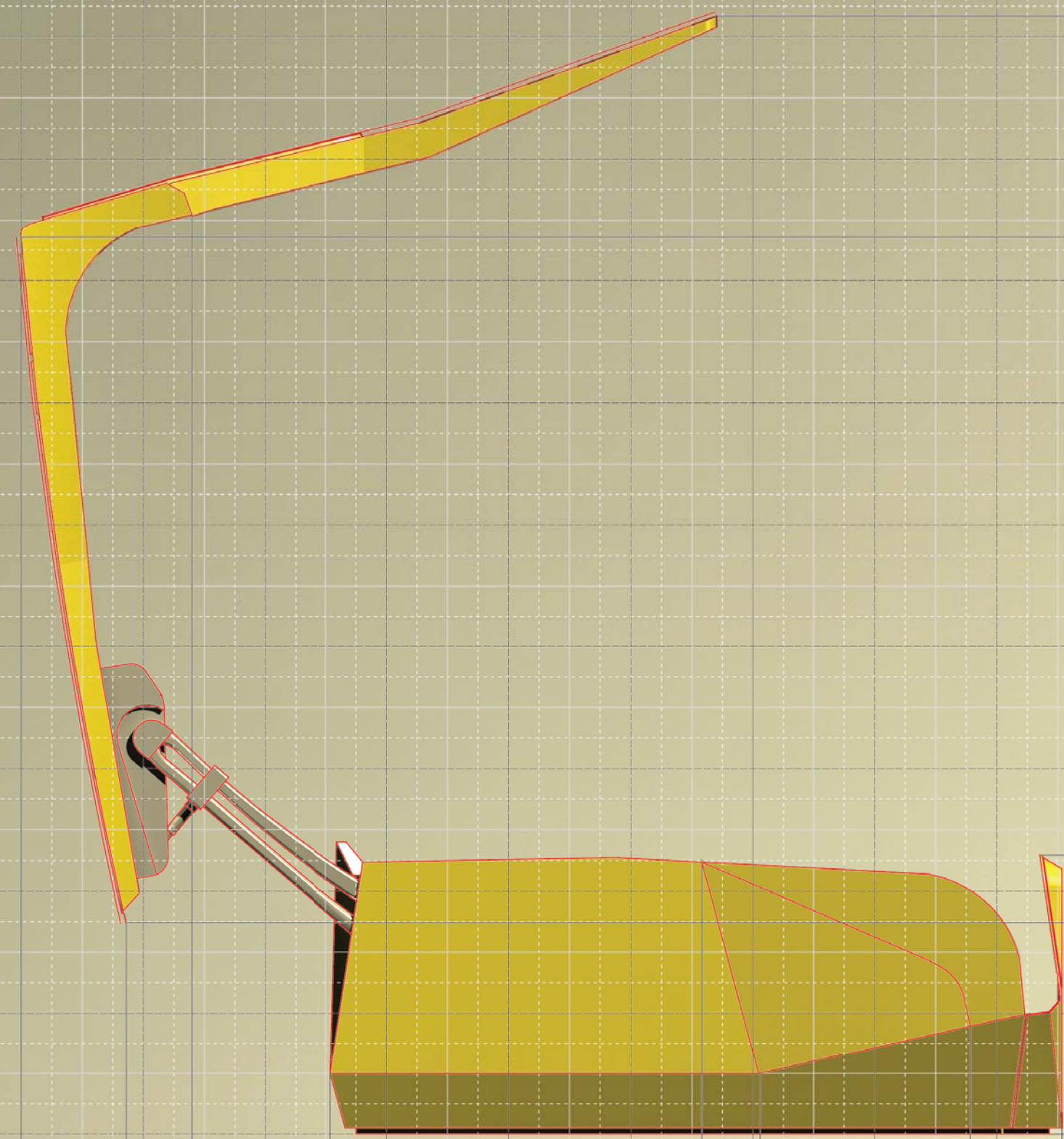

7.67m 7.13m 6.00m 2.95m 2.46m 0.75m 0m

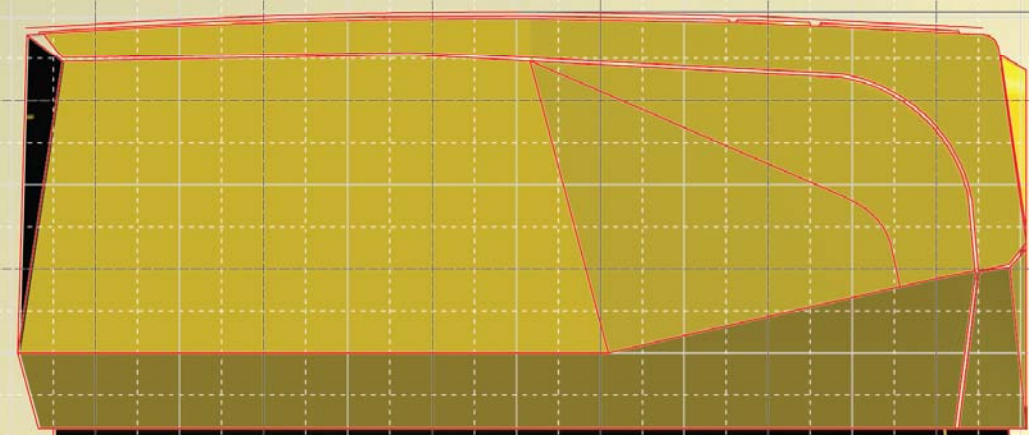

9.17m

7.9m

7.35m

2.30m

2.15m

1.74m

0m

0m 0.37m 2.03m 2.40m

2.50m

0m

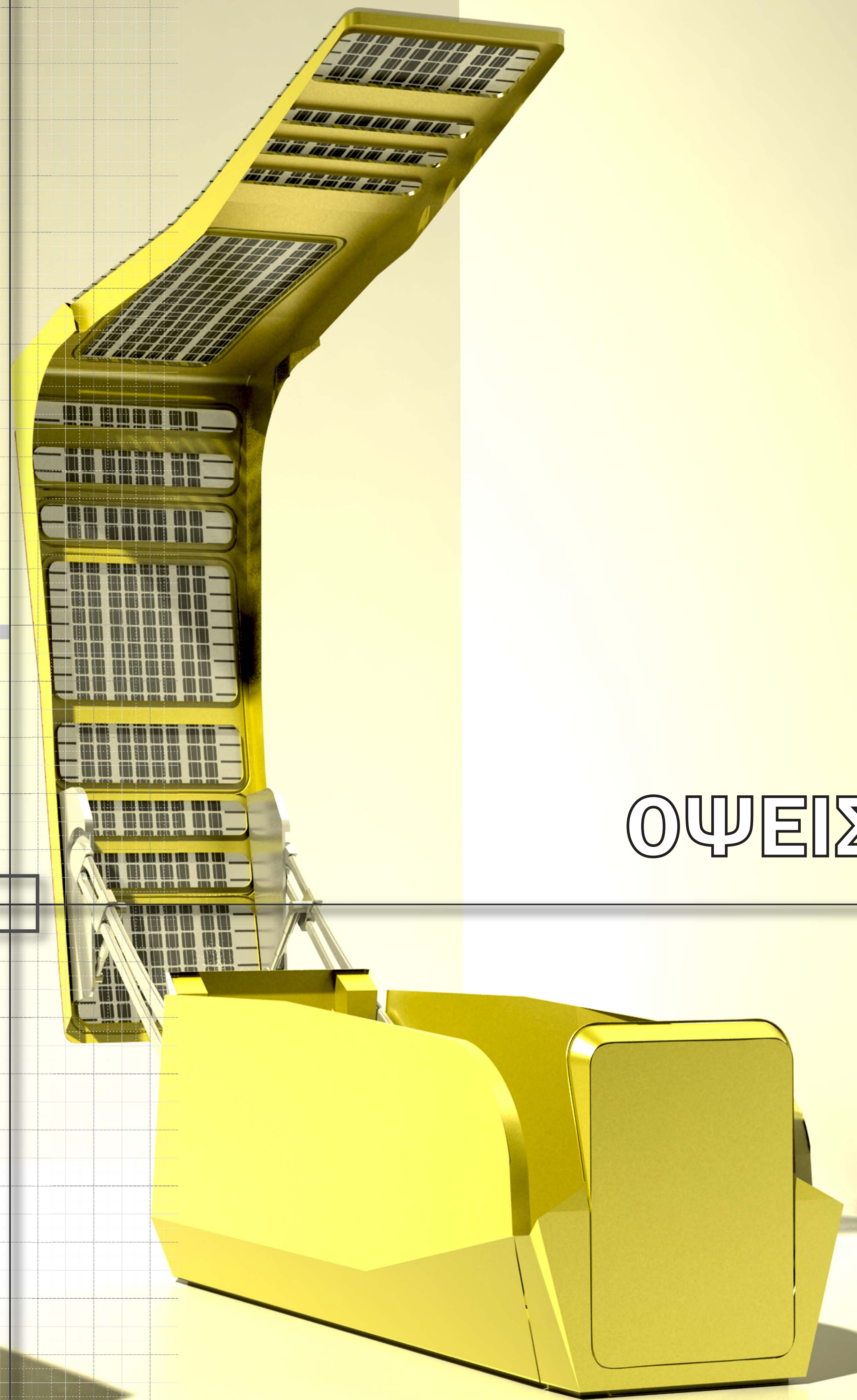
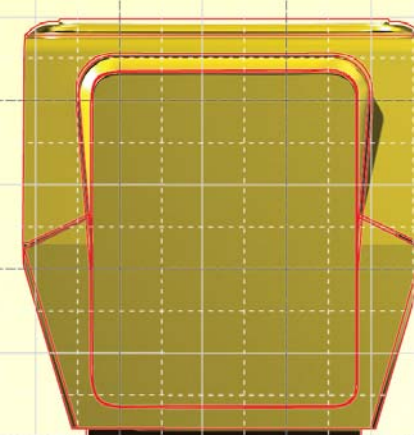

ΟΨΕΙΣ

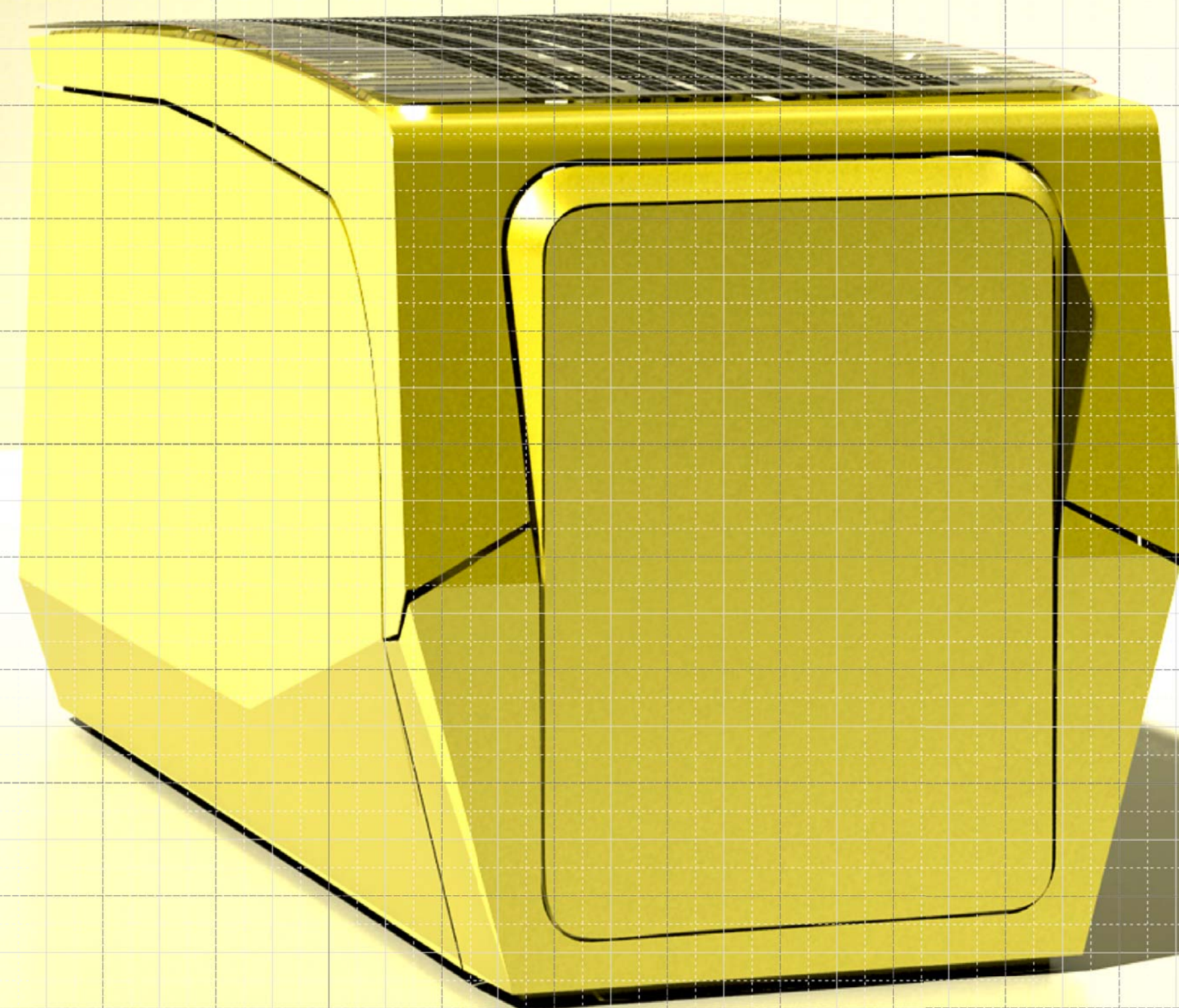



μεταφορά-μεταβλητότητα

ένα φορτηγό με άξονα 12 μέτρα μπορεί να μεταφέρει 2 βραχίονες

ο κάθε βραχίονας 'αναπτύσσεται' με μηχανικό τρόπο αφού μπει στη θέση του

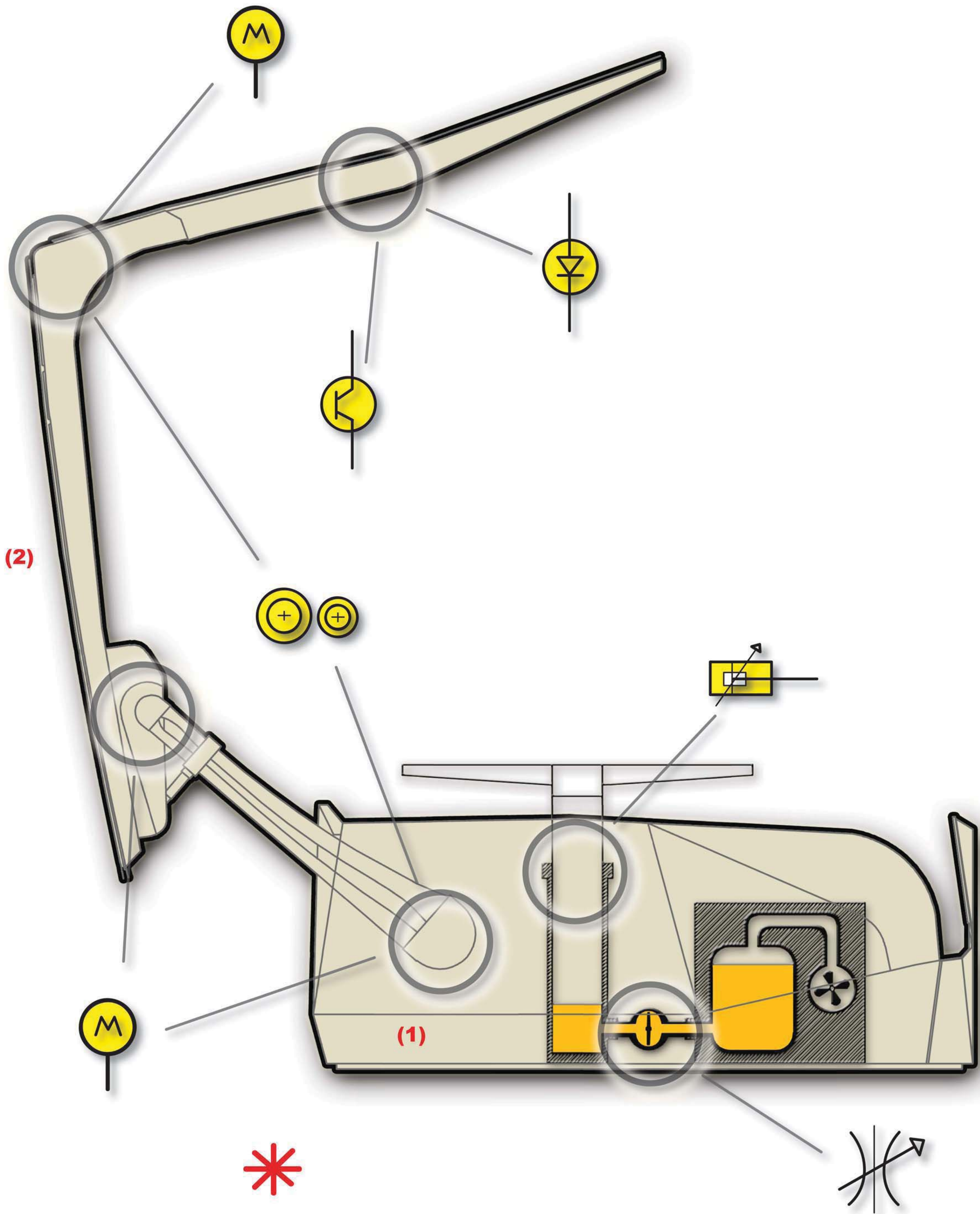

(2)

(1)

(1)

αφού ο βραχίονας κυλισθεί στη θέση του οι τροχοί υποχωρούν μέσα στο κέλυφος όπως συμβαίνει με τους τροχούς ενός αεροπλάνου

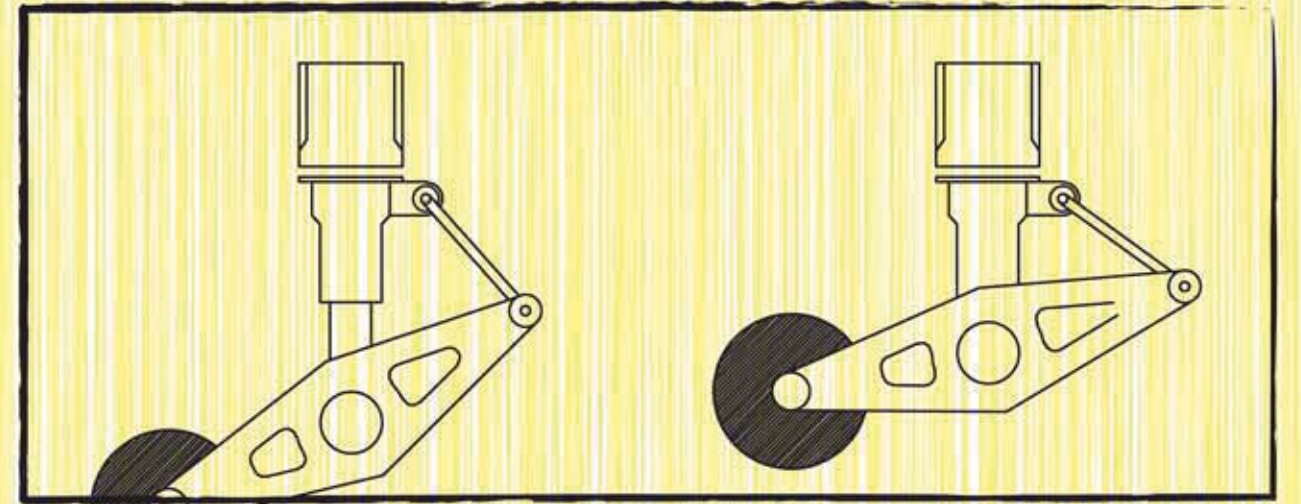

(2)

η κατασκευή του βραχίονα ακολουθεί την λογική της κατασκευής του πλαισίου ενός αυτοκινήτου (monocoque chassi)

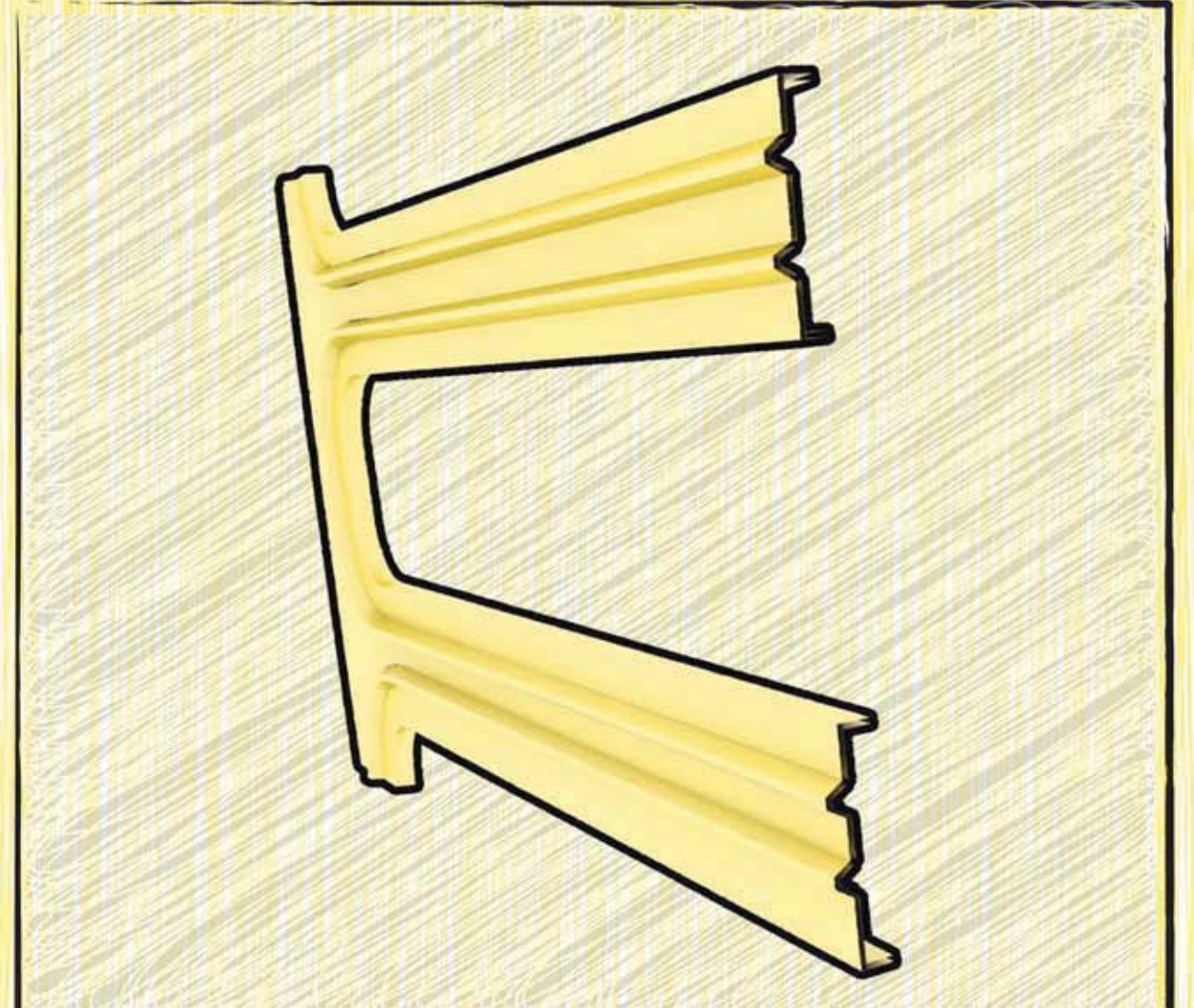

το χαμηλό κόστος, η ευκολία και η ταχύτητα στην κατασκευή όπως και η σχετική ανθεκτικότητα είναι τα κύρια χαρακτηριστικά της τεχνολογίας αυτής

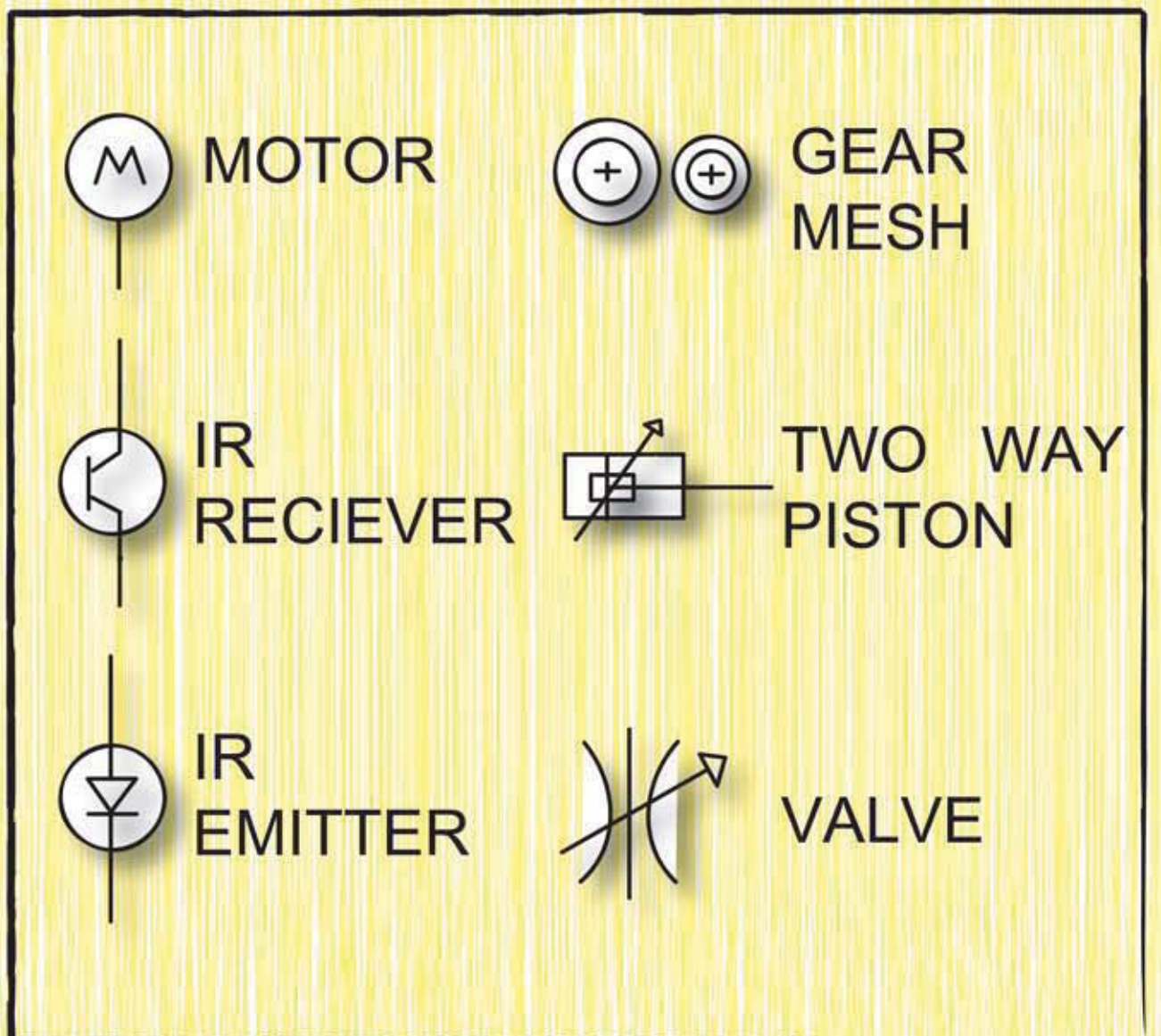

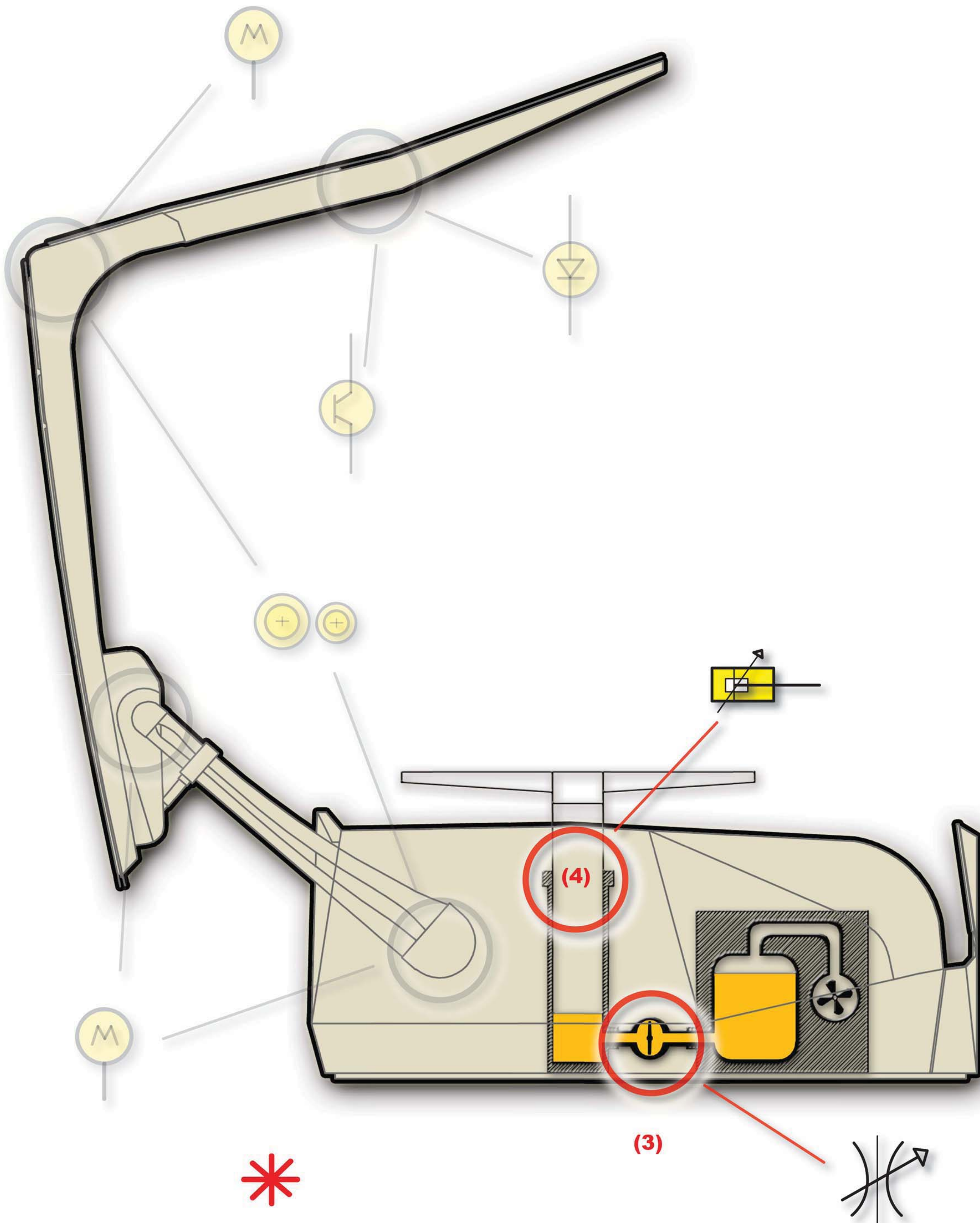

(3)



οι γωνιές ανυψώνονται με τη βοήθεια ενός εμβόλου το οποίο λειτουργεί με την τεχνολογία του υδραυλικού ανελκυστήρα

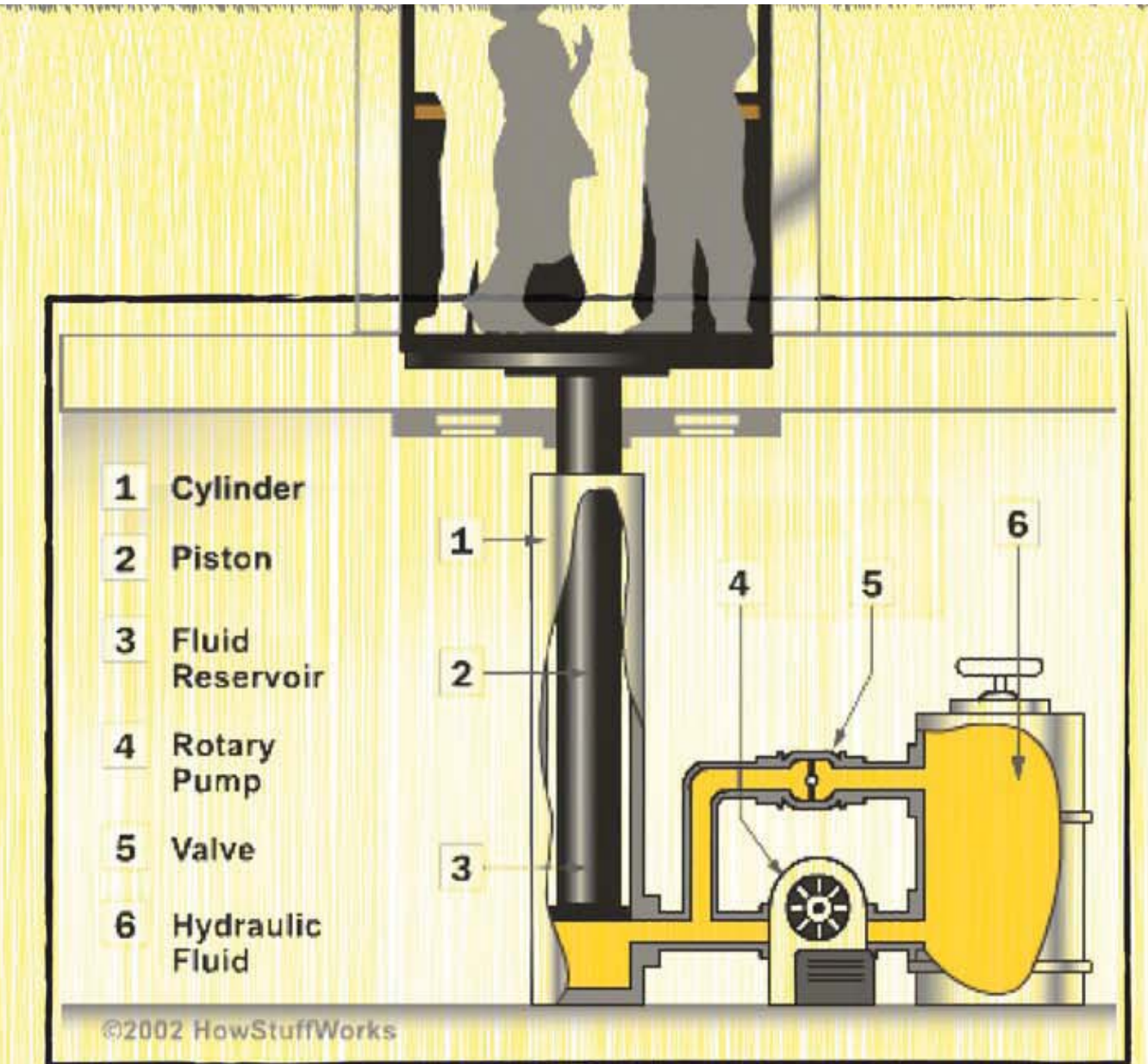

(4)

το έμβολο στο οποίο στηρίζονται οι 'γωνιές' φυλάσσεται στο κέλυφος

όταν αυτό ξεπροβάλλει αναπτύσσεται και πέρνει τη θέση του στηρίζοντας το πάτωμα της γωνιάς

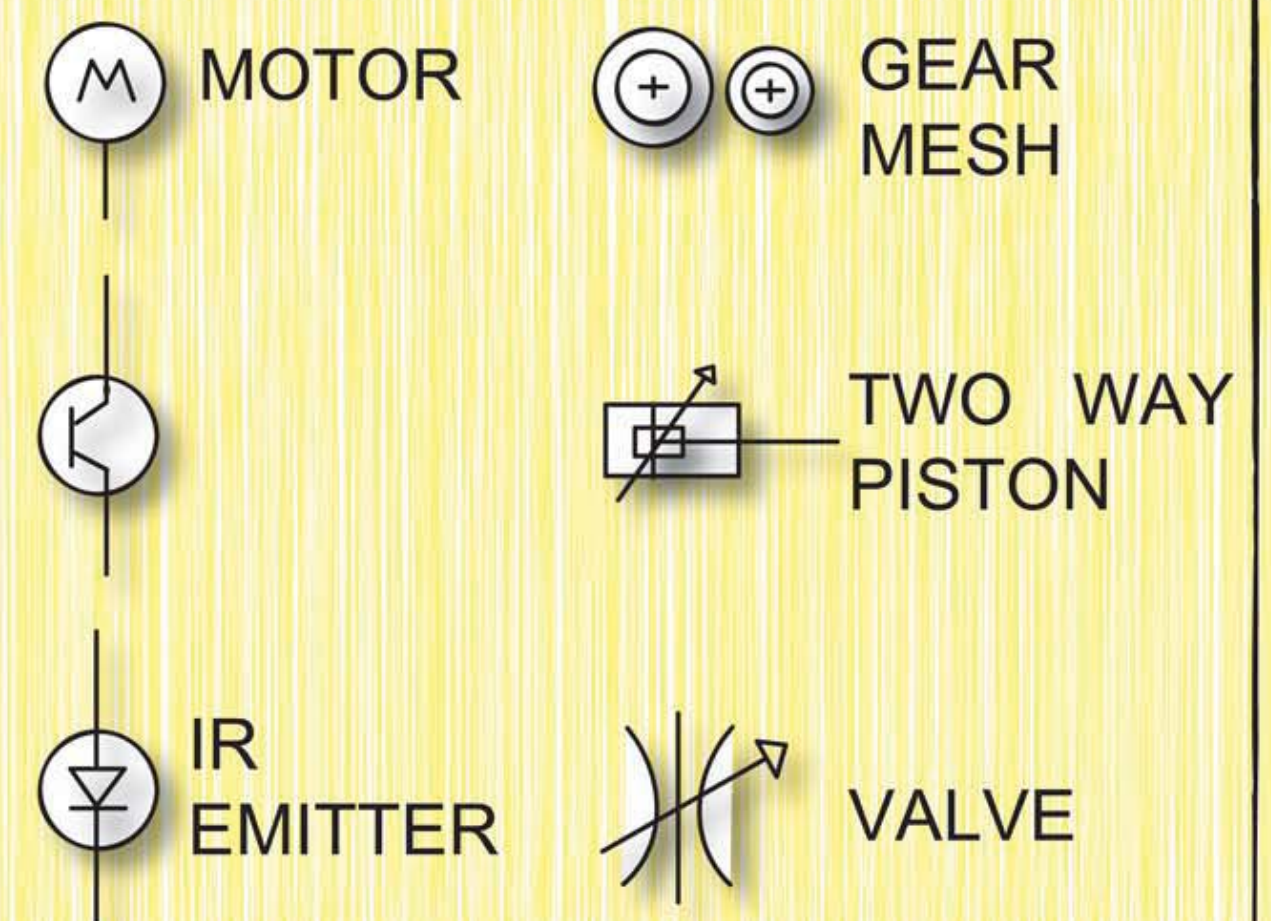
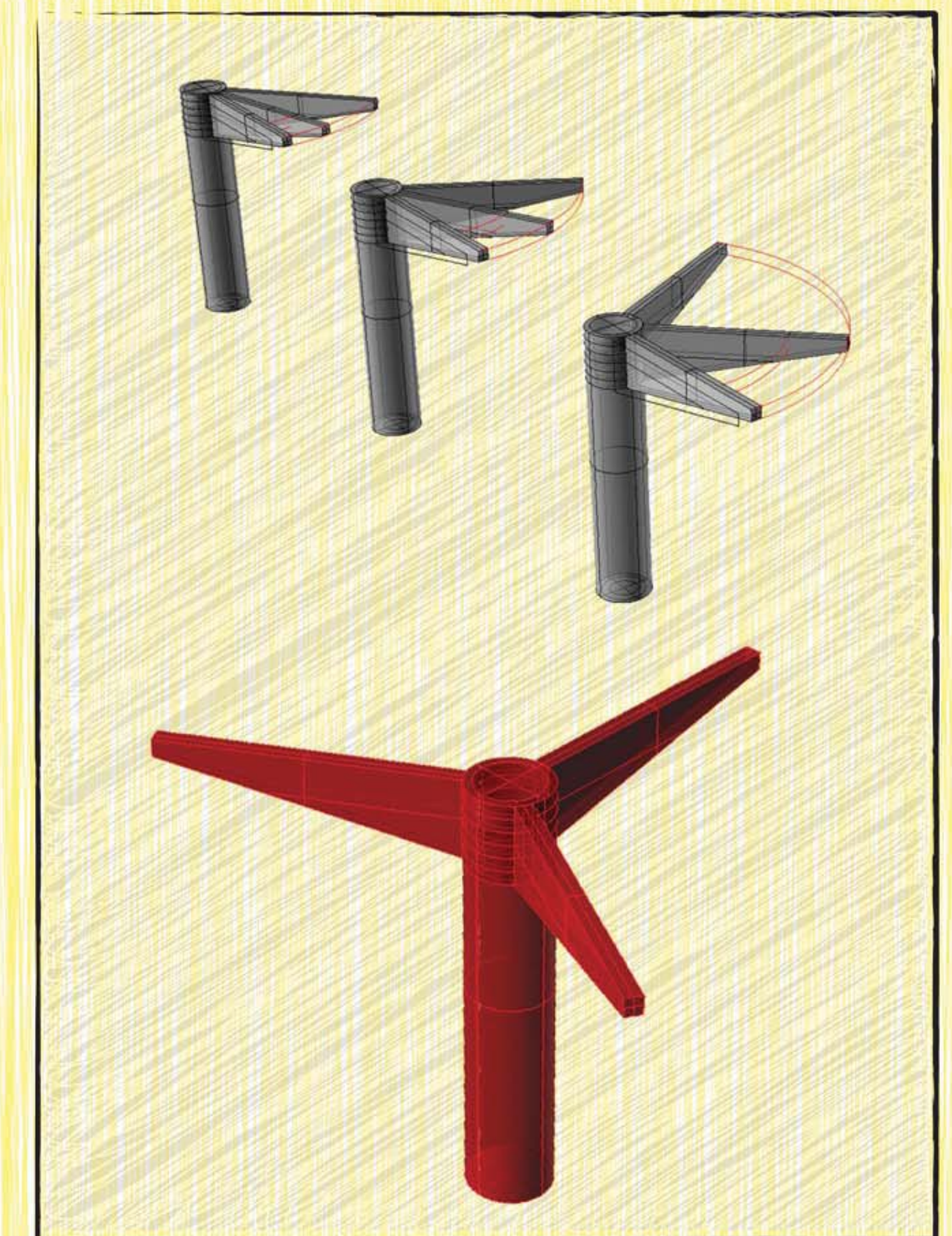

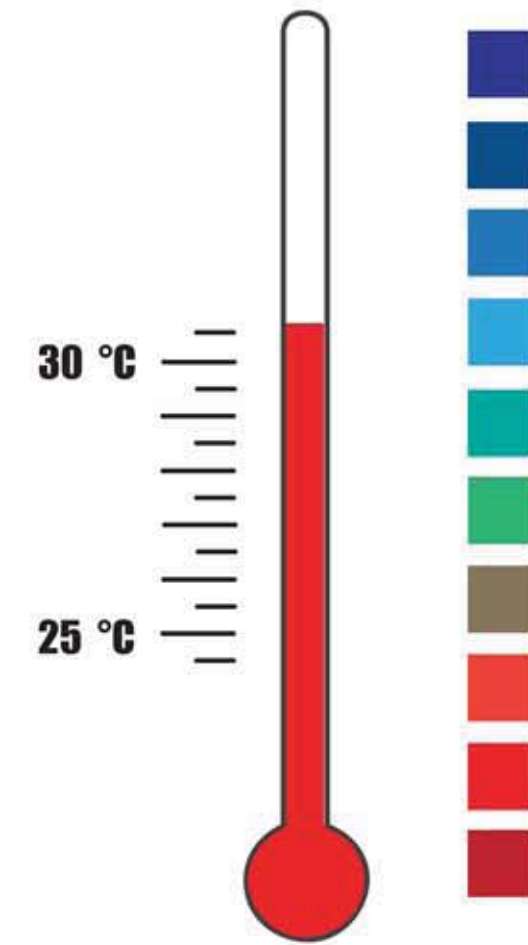
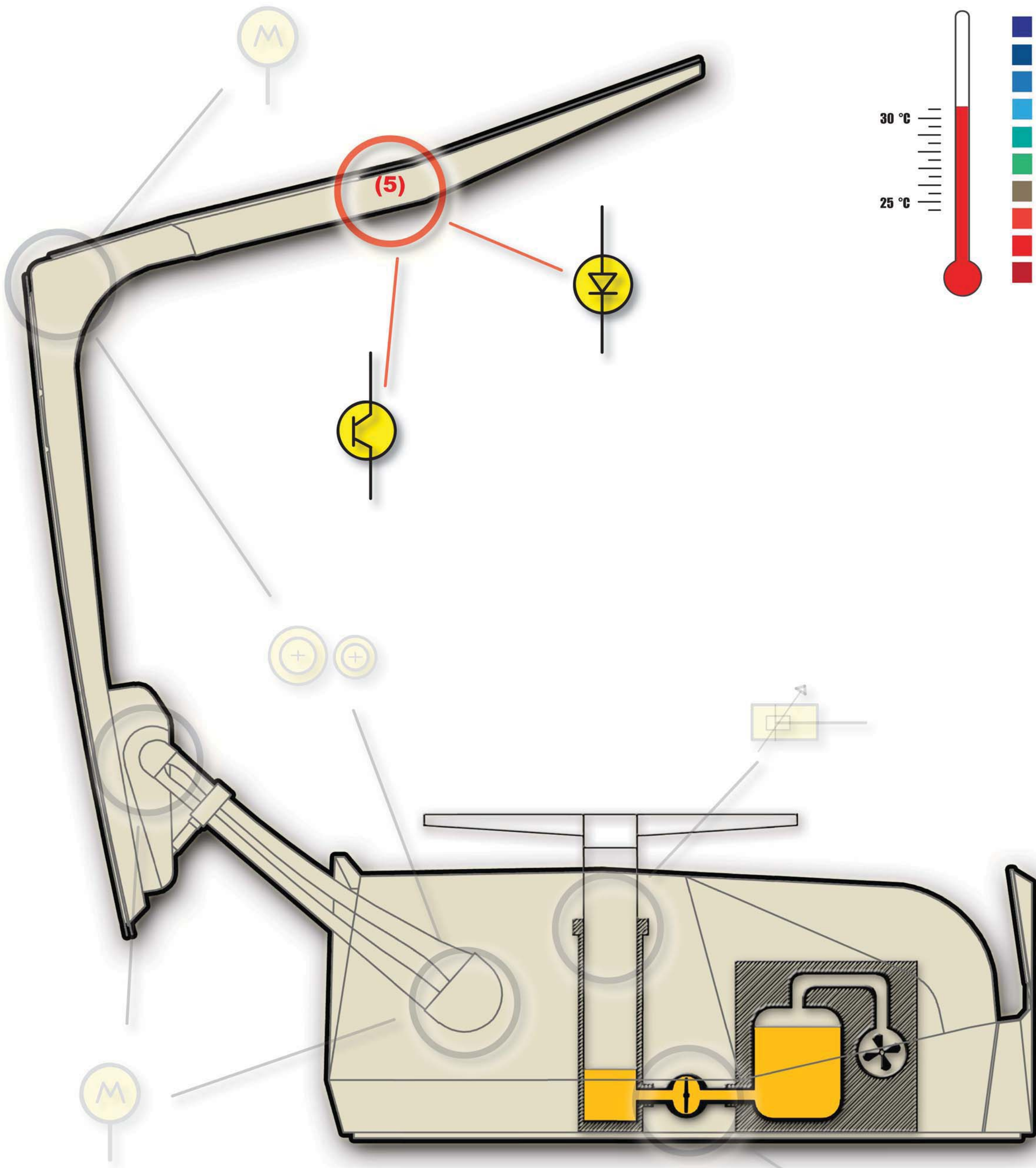

(5)

οι βραχίονες εκπέμπουν θερμικές υπέρυθρες ακτίνες ενεργοποιώντας έτσι την επιδερμίδα του κτιρίου

υγροί κρύσταλλοι εντυπωμένοι στην επιδερμίδα του κτιρίου αλλάζουν χρώμα καθώς δέχονται την υπέρυθρη ακτινοβολία

η επιδερμίδα αλλάζει χρώματα και προβάλλει εικόνες(σαν οθόνη LCD), ρυθμίζοντας έτσι την συμπεριφορά και διάθεση των χρηστών

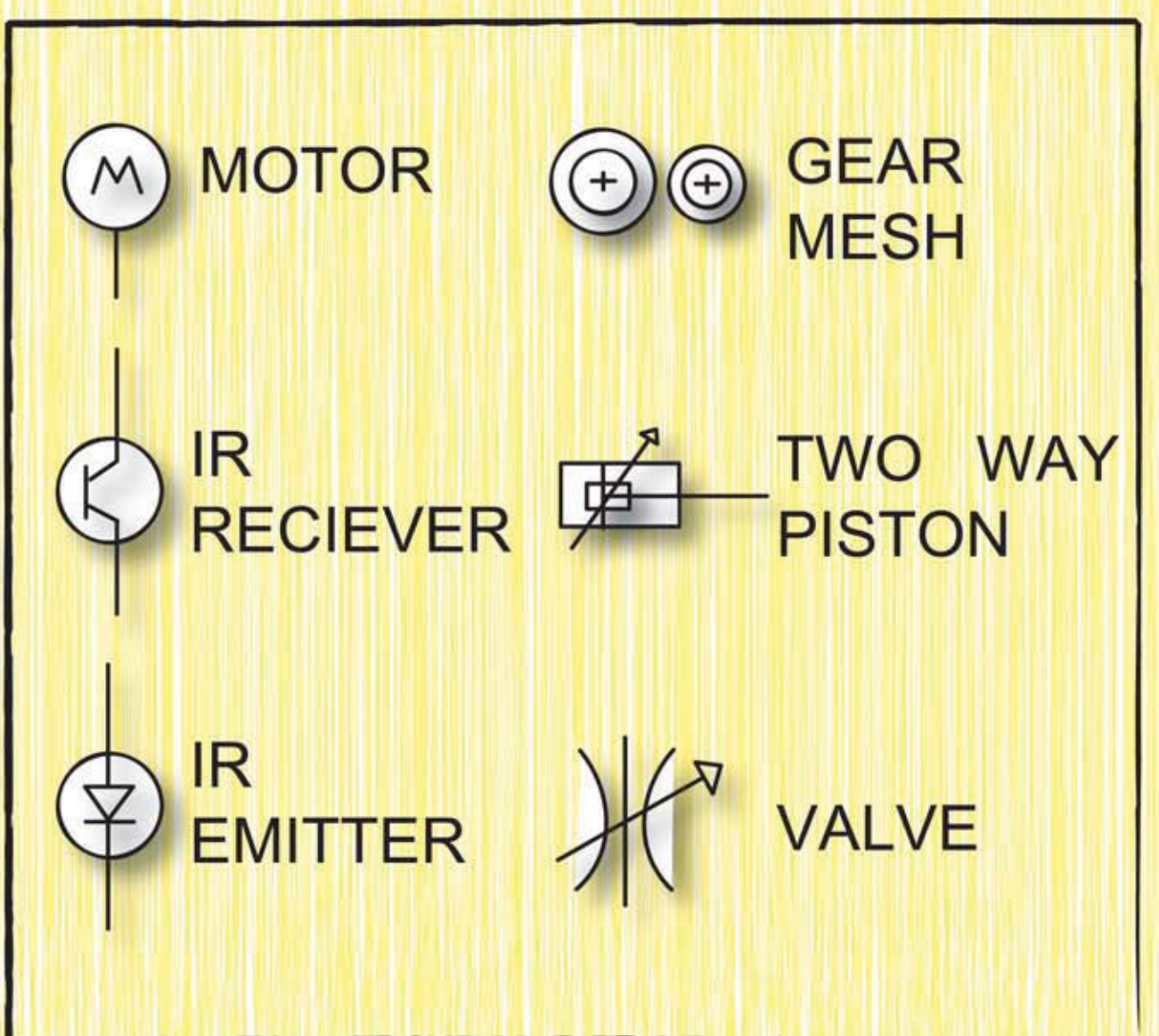
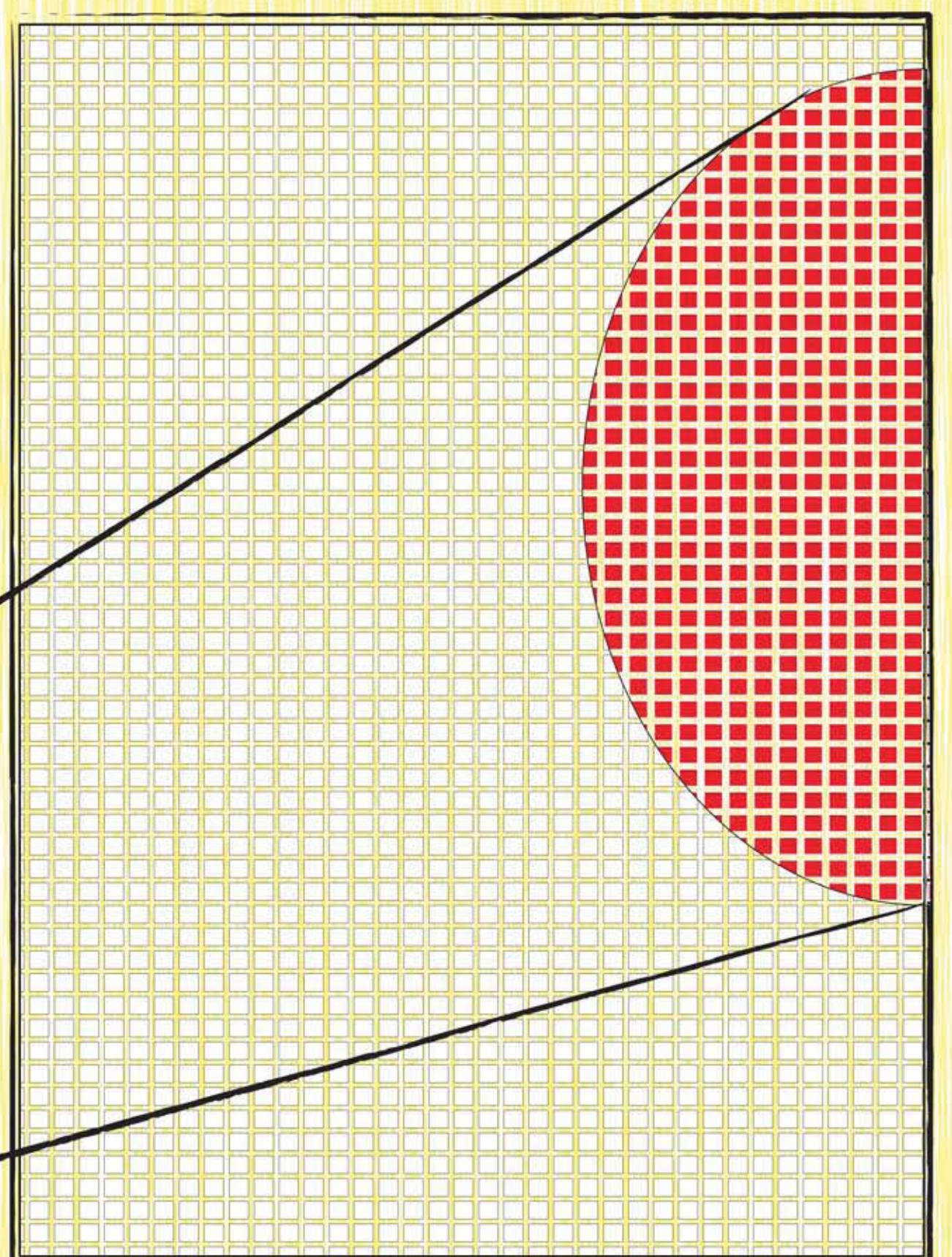
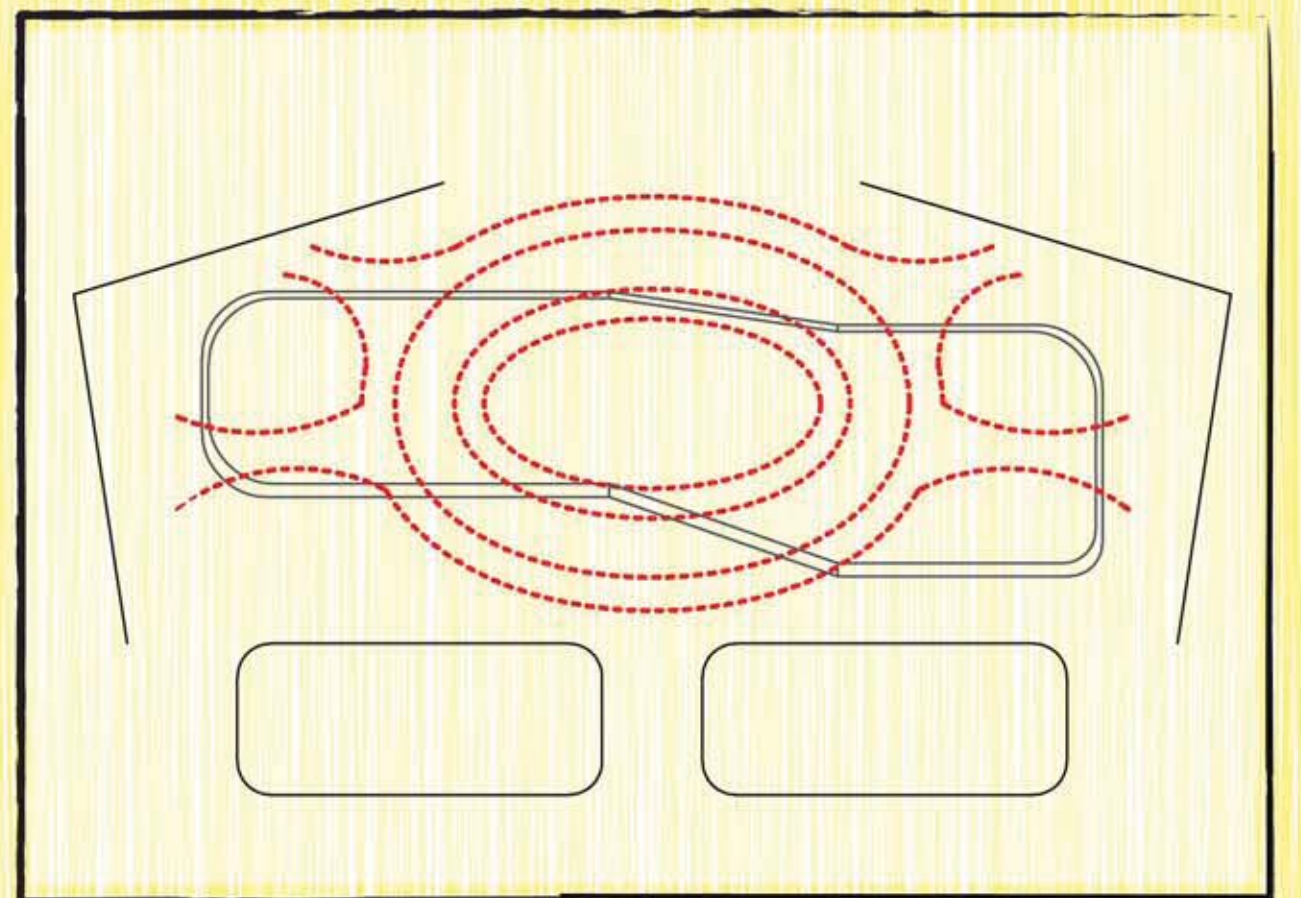

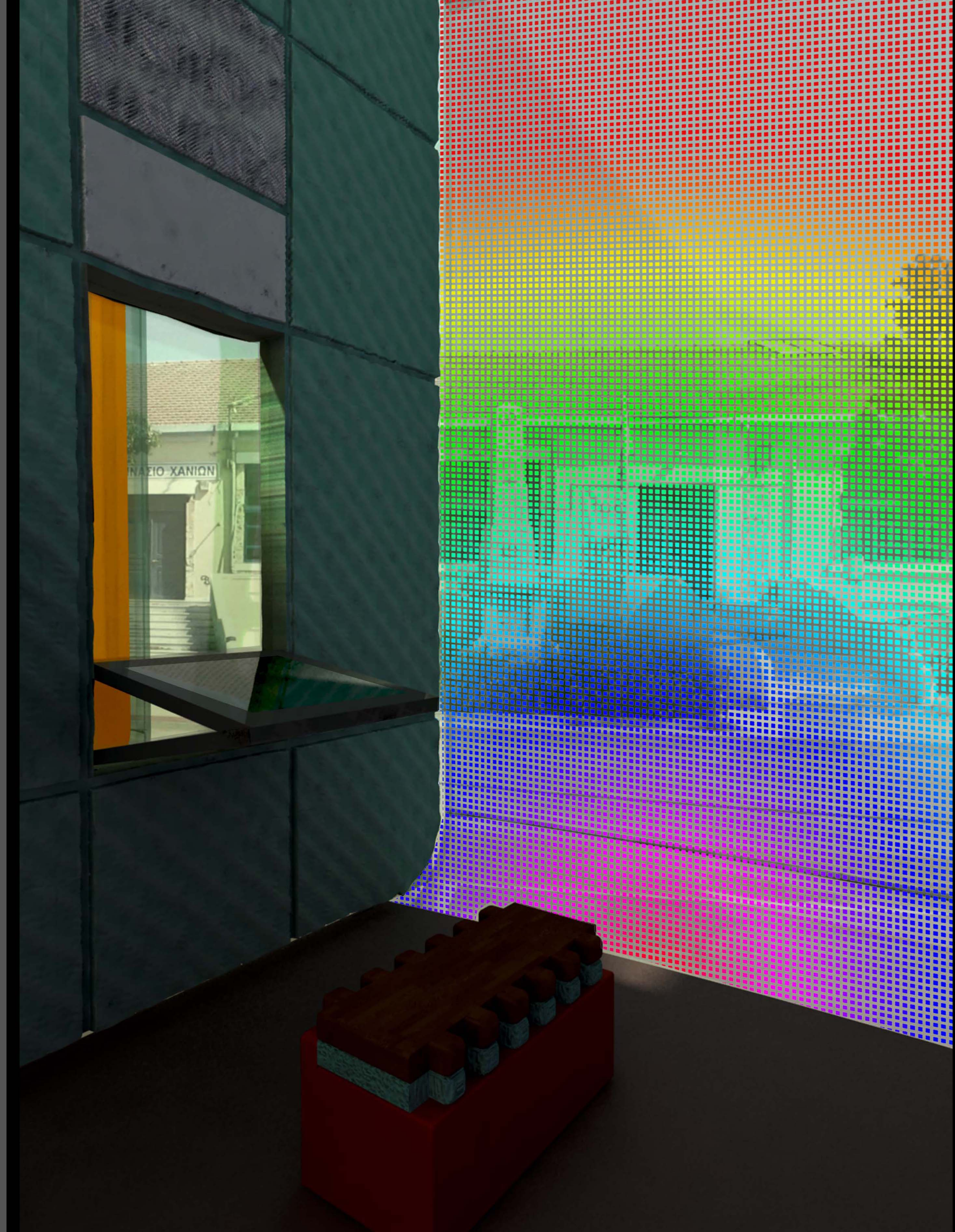

τομή επιδερμίδας

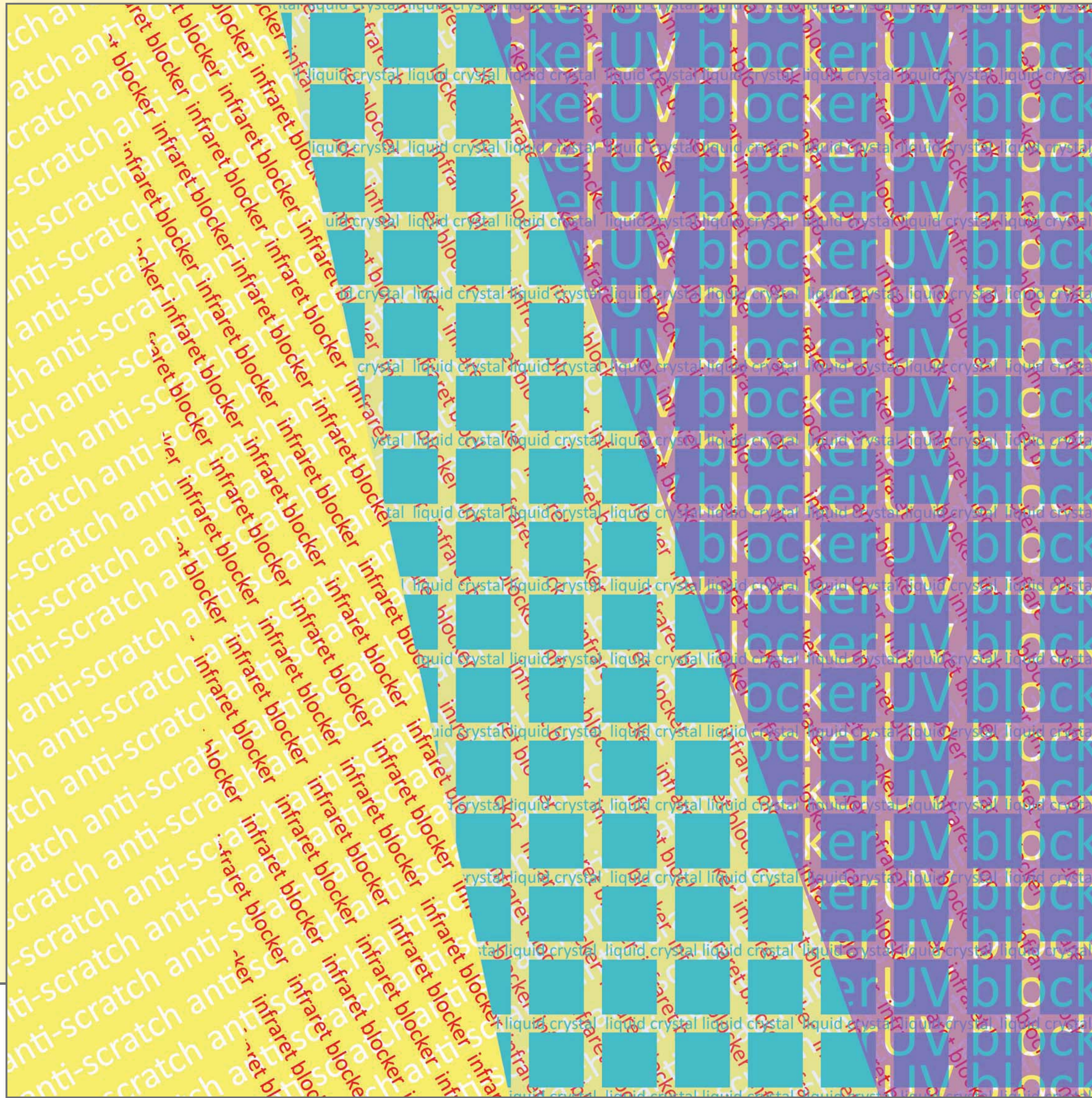

0.01 m

0.02 m

0.05 m

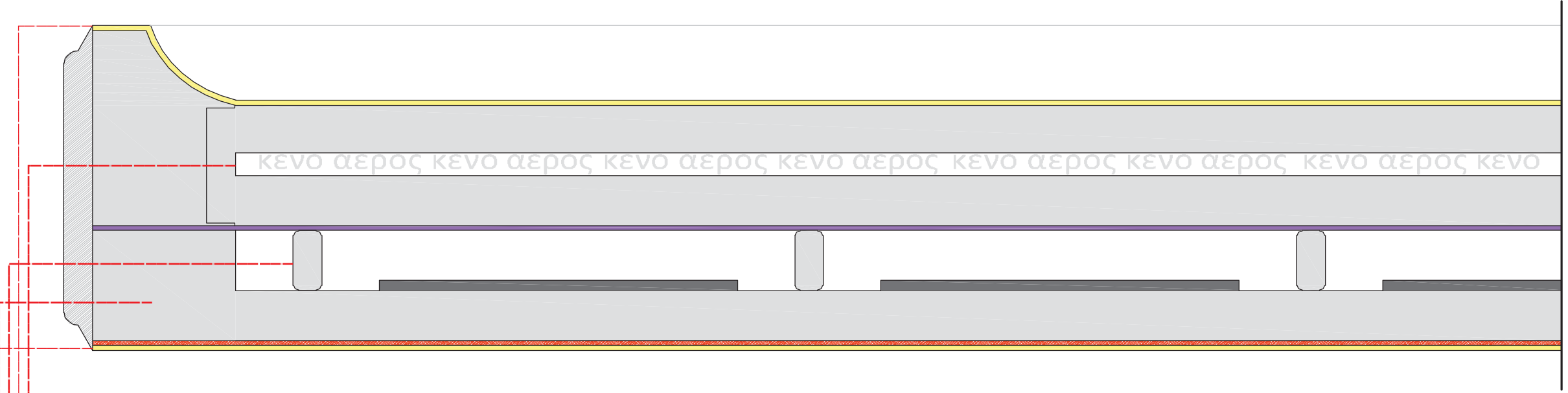

- anti-scrach
- κενό αέρος
- διάφανη πλαστική δοκός ενίσχυσης
- πλαστική επιφάνεια κάλυψης
- anti-scrach

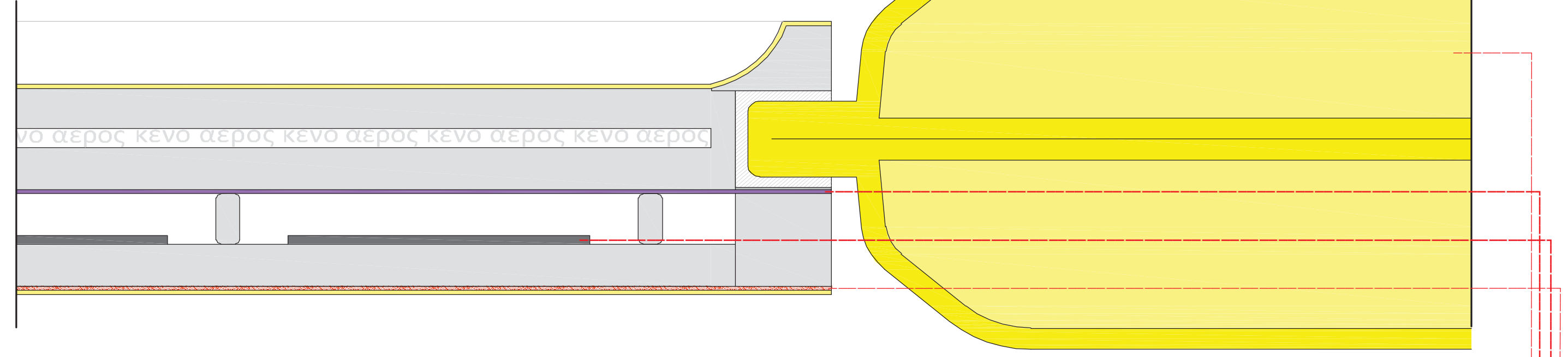

- φουσκωτά
- UV protector
- υγροί κρύσταλλοι
- infrared protector

τομή πατώματος

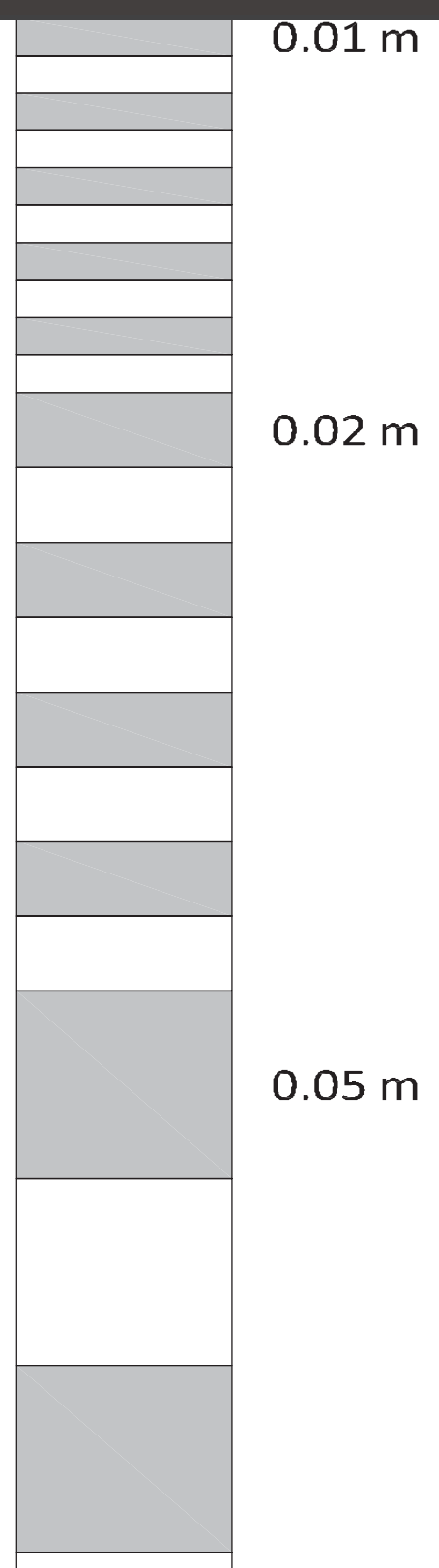
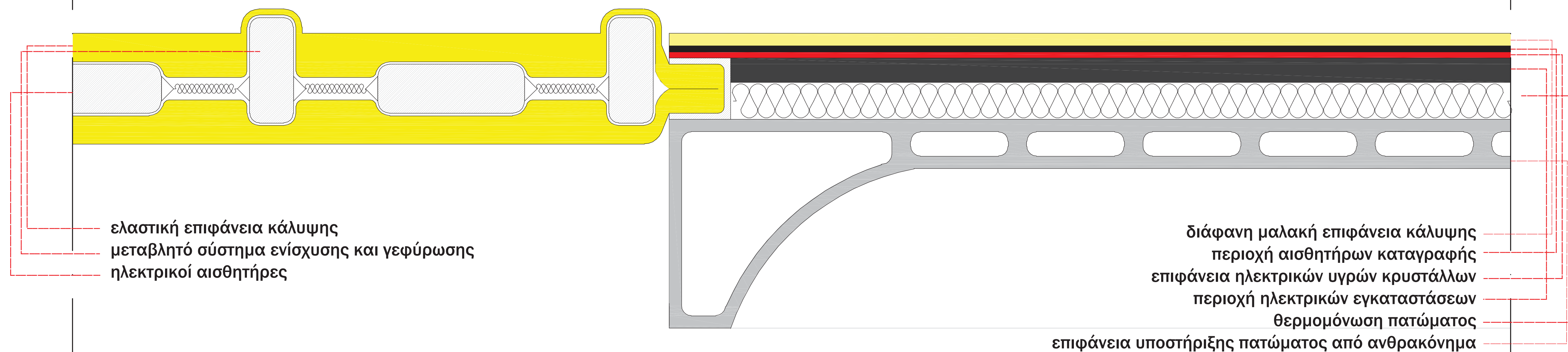
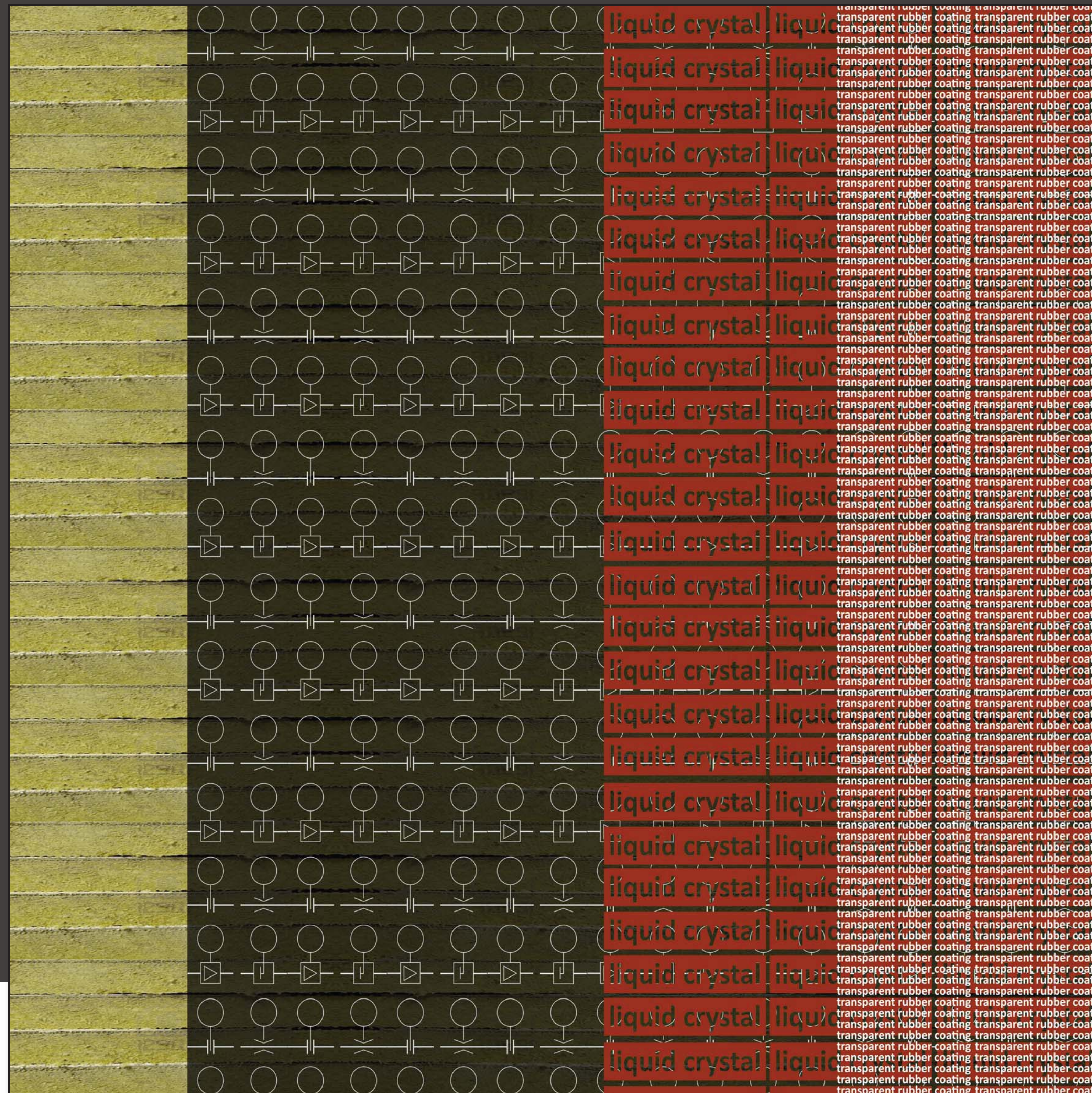

Éπιπλα puzzle

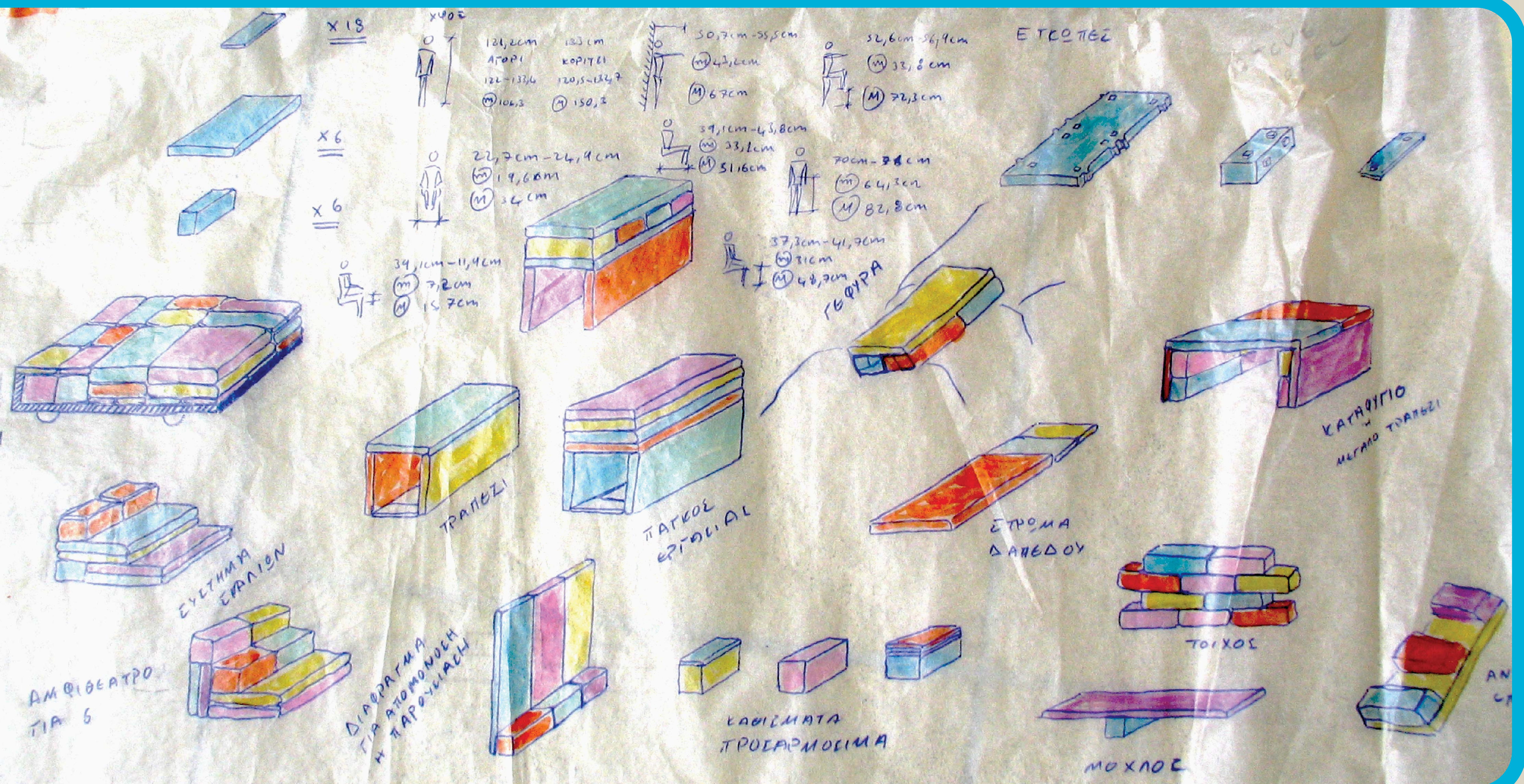

μονάδες και υλικά

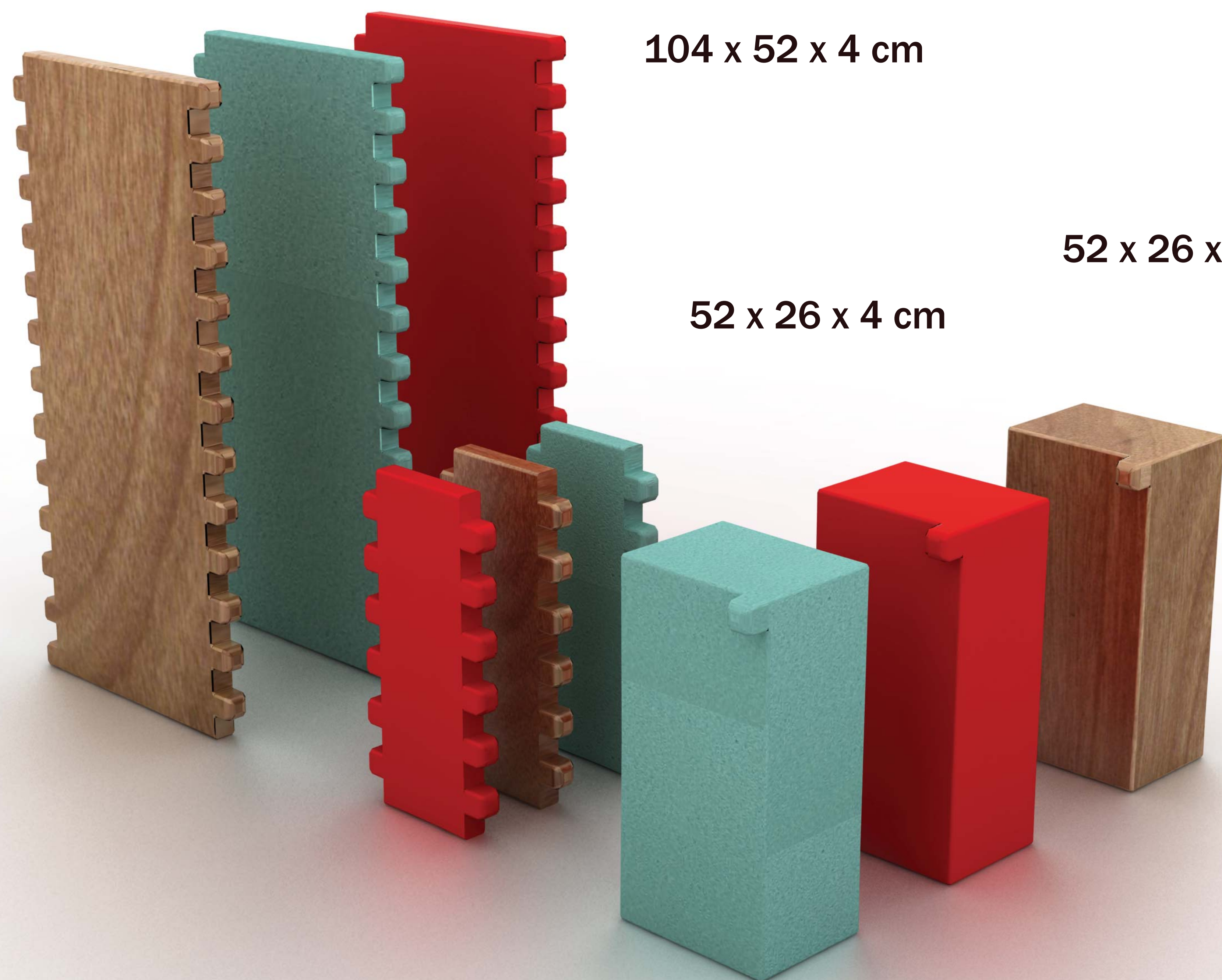

ΣΦΟΥΓΓΑΡΙ

μαλακό 

χαμηλής 

απαλό 

ζεστό 

ΞΥΛΟ

σκληρό 

υψηλής πυκνότητας 

λείο 

ζεστό 

ΠΛΑΣΤΙΚΟ

σκληρό 

υψηλής πυκνότητας 

λείο 

χλιαρό 

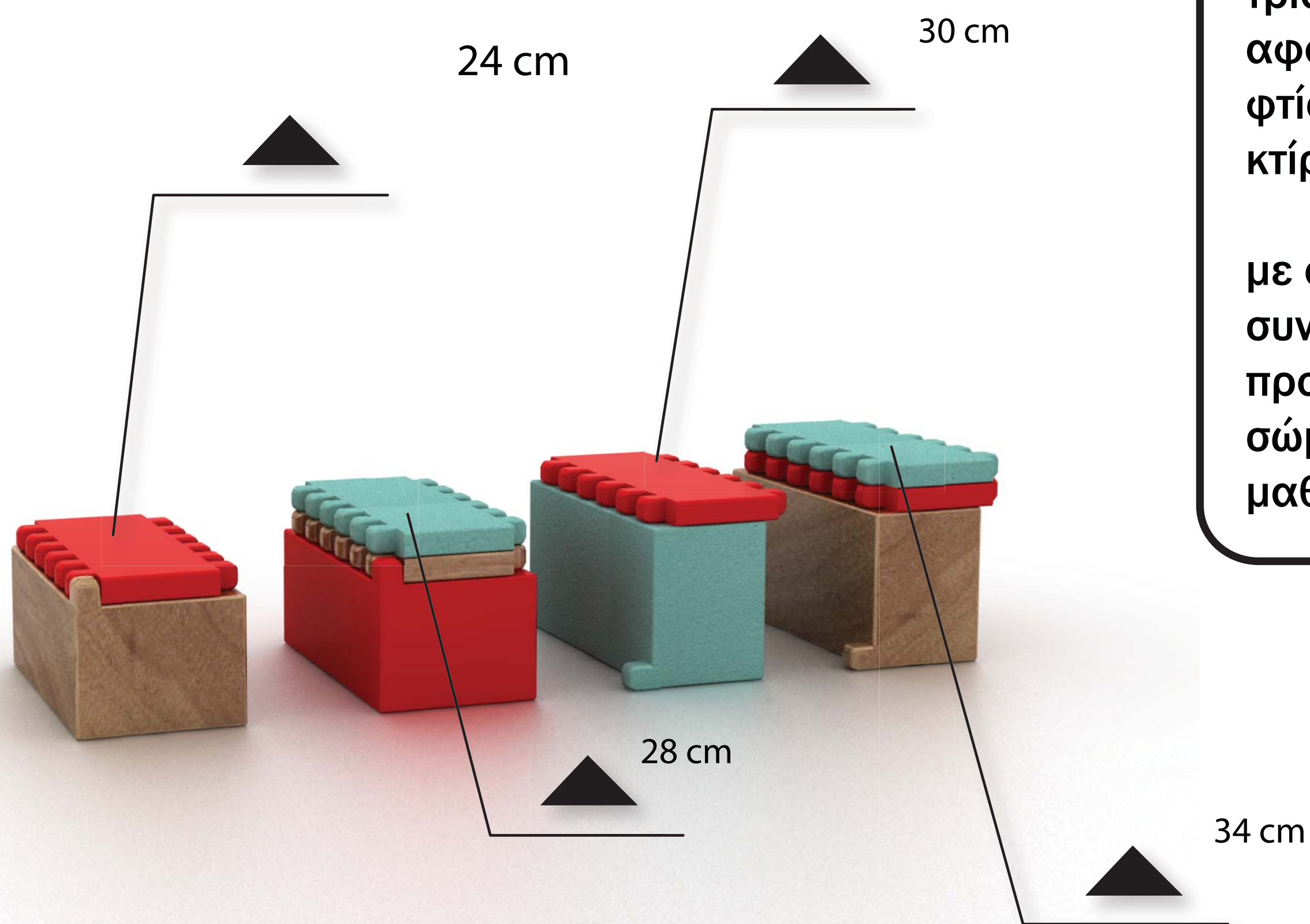

τρία βασικά κομμάτια με διαστάσεις που αφορούν την σωματομετρία του μαθητή φτάνουν ένα σύστημα επίπλων για το κτίριο

με αυτά ο μαθητής έχει την ευκαιρία να συνθέσει ο ίδιος τον κτιριακό εξοπλισμό προσαρμόζοντας τον στα δεδομένα του σώματός του και τις απαιτήσεις του μαθήματος

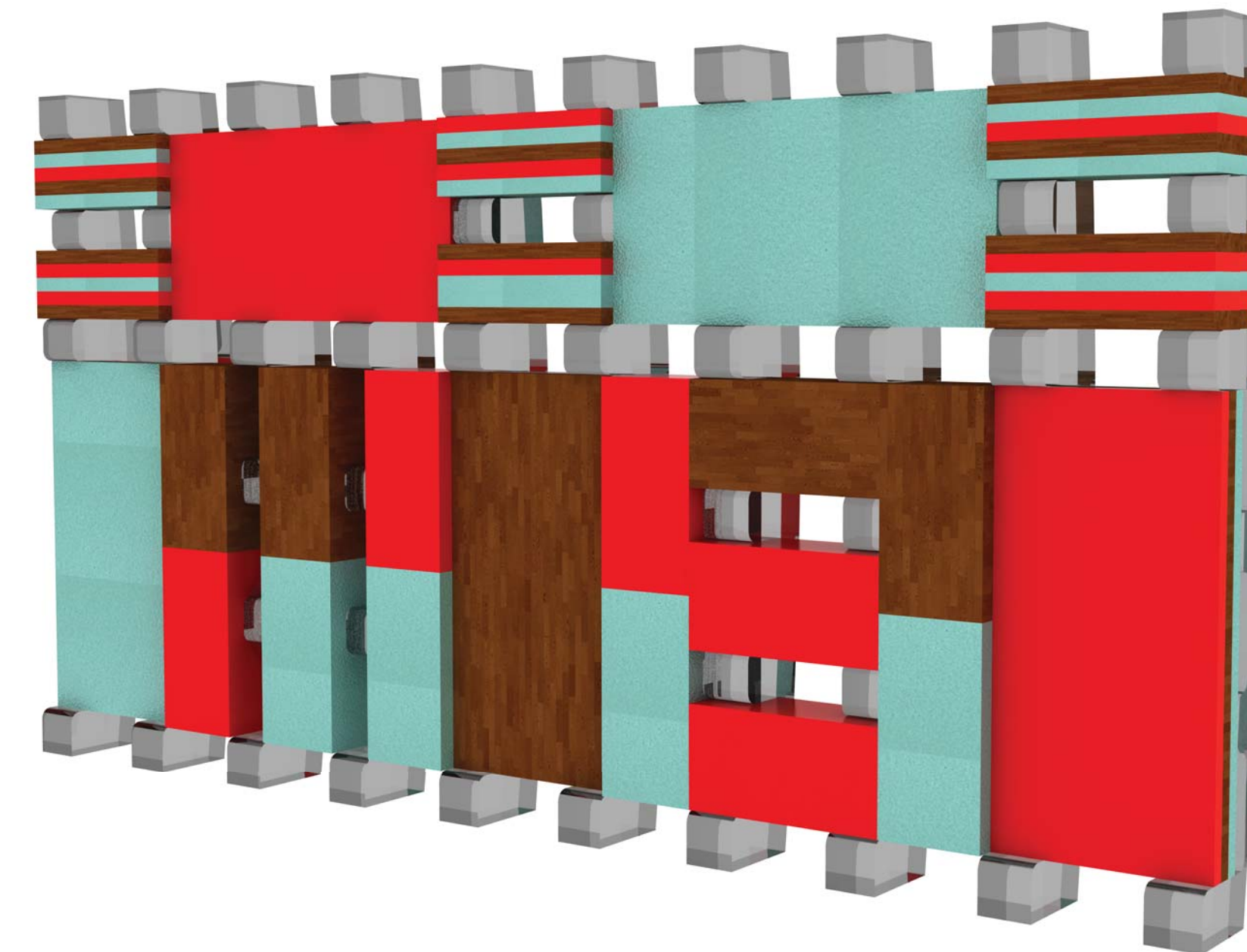

τα έπιπλα φυλλάσσονται πάνω στην επιφάνεια του κτιρίου

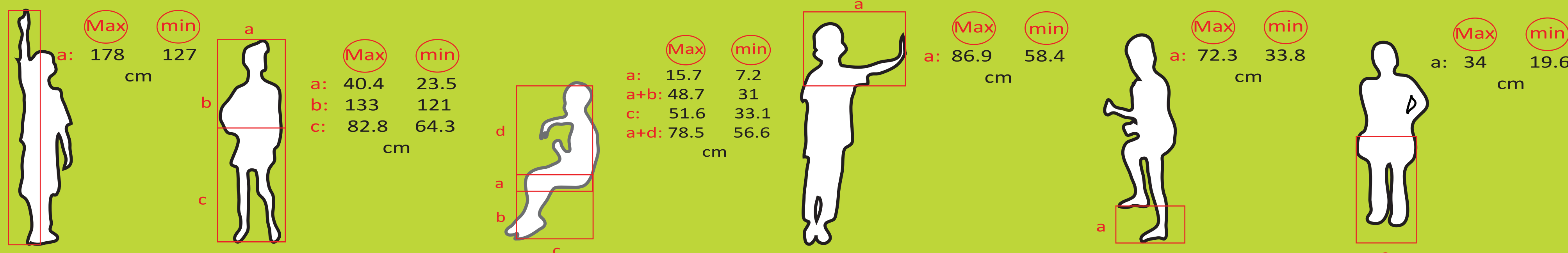

ο μαθητής εξασκεί έτσι τις ικανότητες του για χειρισμό αντικειμένων, αλλά και διάφορες κινητικές έννοιες όπως την σχέση του σώματός του με το χώρο αλλά και το σώμα του το ίδιο

παράλληλα λόγω της συνεργασίας που απαιτείται από την δραστηριότητα καλείται να συντονίσει την κίνηση του με άλλους

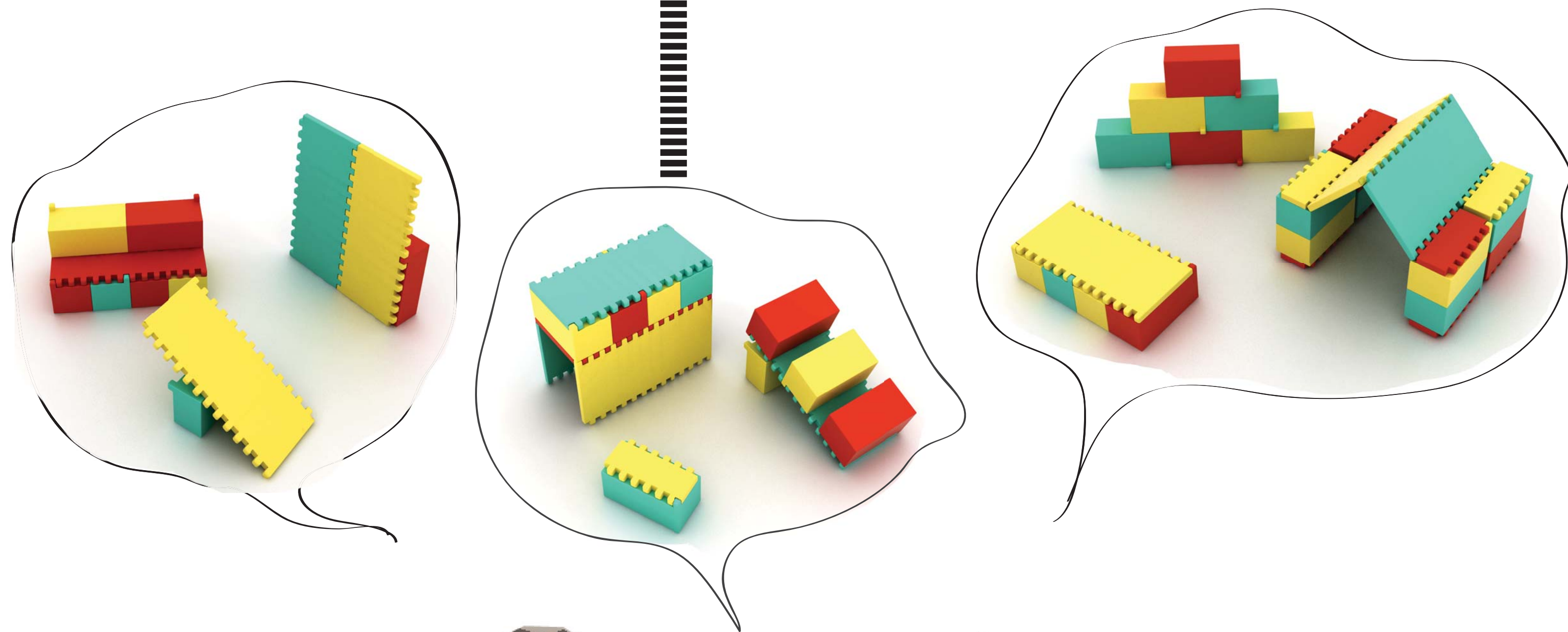

γλώσσα

στόχος μαθήματος

Βασικός στόχος είναι η κατάκτηση των βασικών δεξιοτήτων ανάγνωσης και κατανόησης γραπτών κειμένων καθώς και η αναζήτηση και χρήση της πληροφορίας. Επίσης, η καλλιέργεια δεξιοτήτων γραφής, ο εμπλουτισμός και η αποσαφήνιση του λεξιλογίου και η συνειδητοποίηση των βασικών στοιχείων της δομής και της λειτουργίας της γλώσσας.

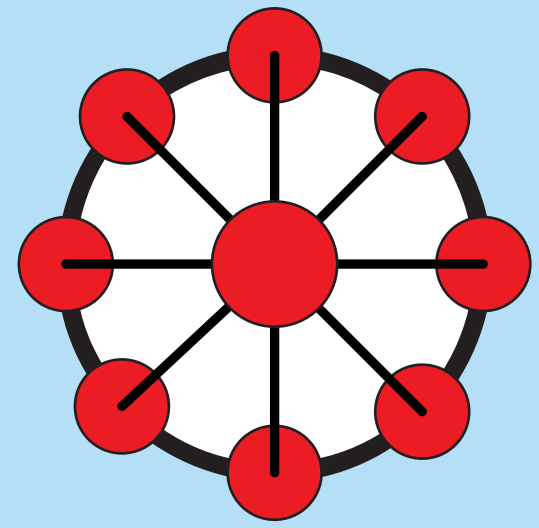

campfire

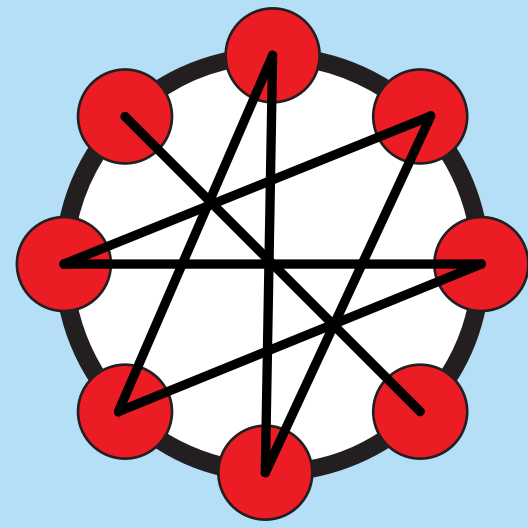

πηγαδάκι

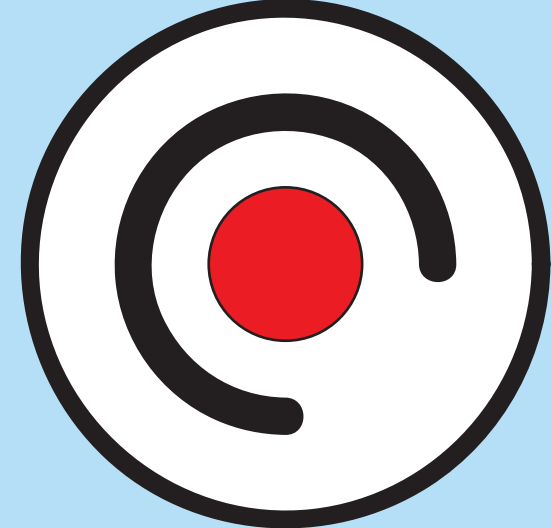

σπηλιά

απαιτείται:

χαμηλά επίπεδα θορύβου, πηγές φωτός μέτριας έντασης, μεγάλα γράμματα/εικόνες μεσαίες αποστάσεις

ΚΙΝΗΤΙΚΕΣ ΕΝΝΟΙΕΣ

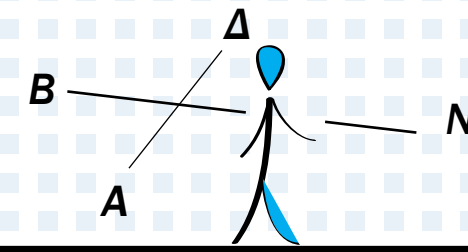
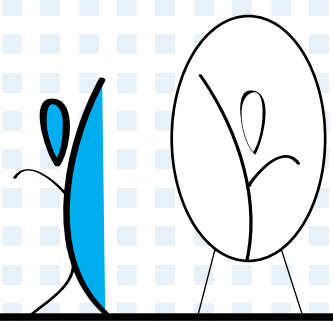

?



ΧΕΙΡΙΣΜΟΣ

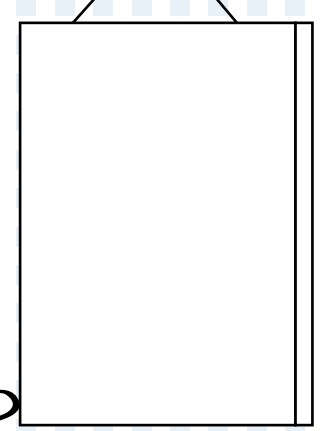
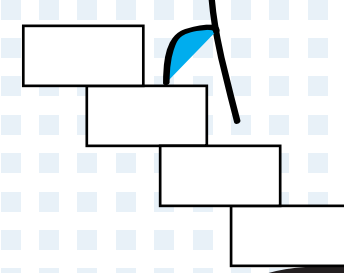
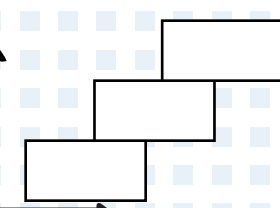
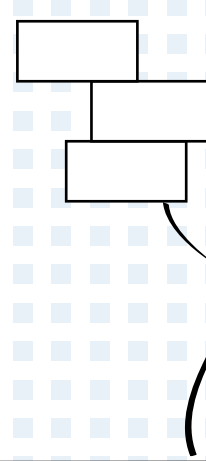
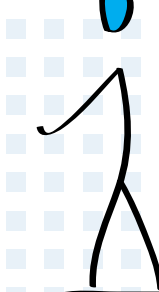
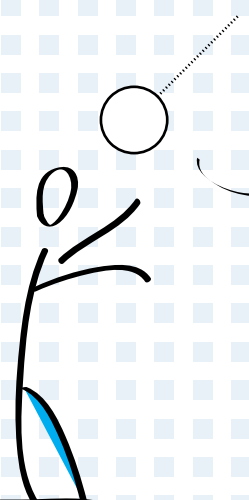

δεξιότητες

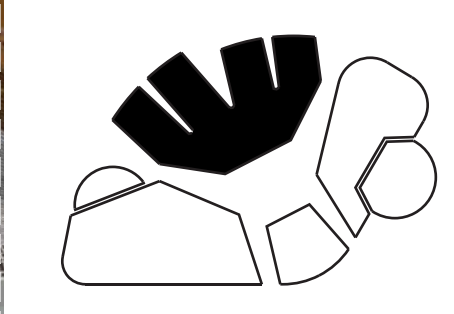

ουδέτερο

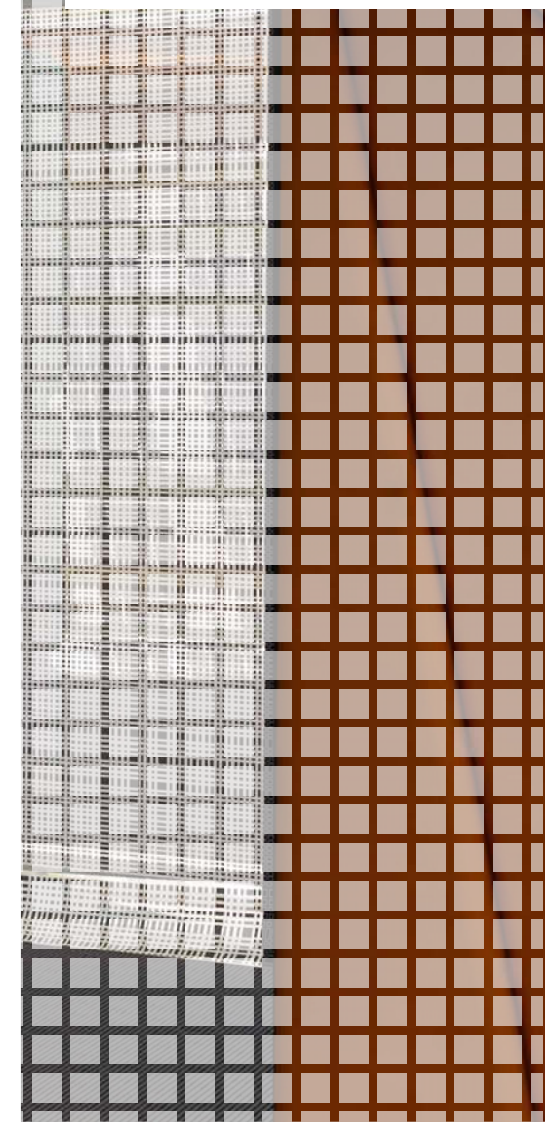
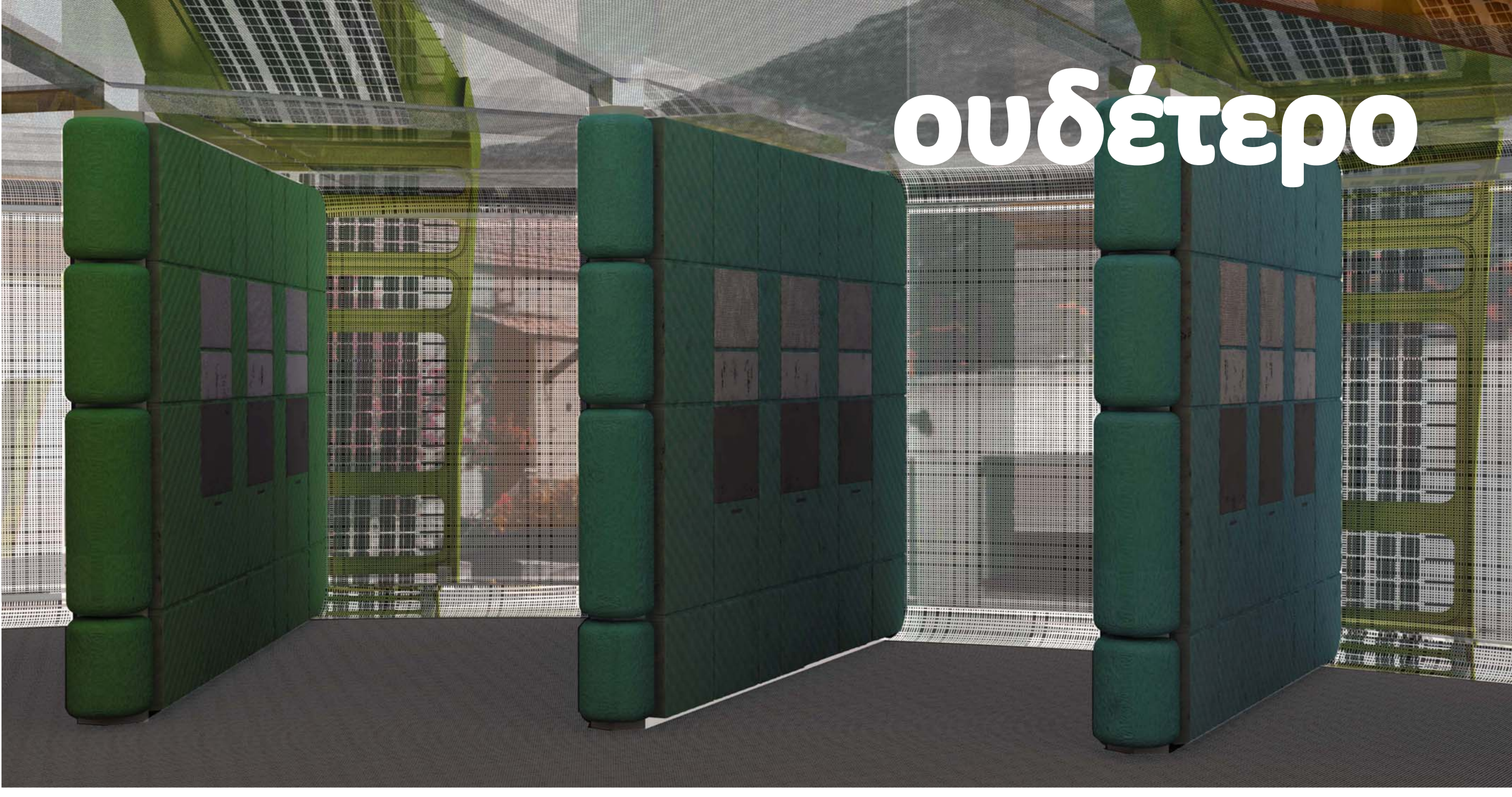

η επιδερμίδα του κτιρίου ενεργοποιείται 'προβάλλοντας' σχήματα και εικόνες _ επιρεάζεται έτσι η συμπεριφορά και η διάθεση των μαθητών _ εικονικοί κόσμοι μπορούν να διεγείρουν την φαντασία και τη δημιουργικότητα των παιδιών και η προβολή κατάλληλων χρωμάτων να προκαλέσει την απαραίτητη ηρεμία για τη συγκέντρωσή τους _

οι μαθητές έχουν την δυνατότητα να οργανώσουν οι ίδιοι το χώρο τους μέσω του συστήματος των επίπλων _ ρυθμίζουν έτσι τη σχέση τους με το χώρο ανταποκρινόμενοι σε θέματα λειτουργίας και κινητικών εννοιών _



στο πάτωμα σχηματίζονται γράμματα και οι μαθητές μπορούν να παίξουν γλωσσικά παιχνίδια κινούμενοι στο χώρο _



ο βραχίονας μπορεί να δώσει πιθανές τοποθετήσεις των επίπλων _

ηρεμία

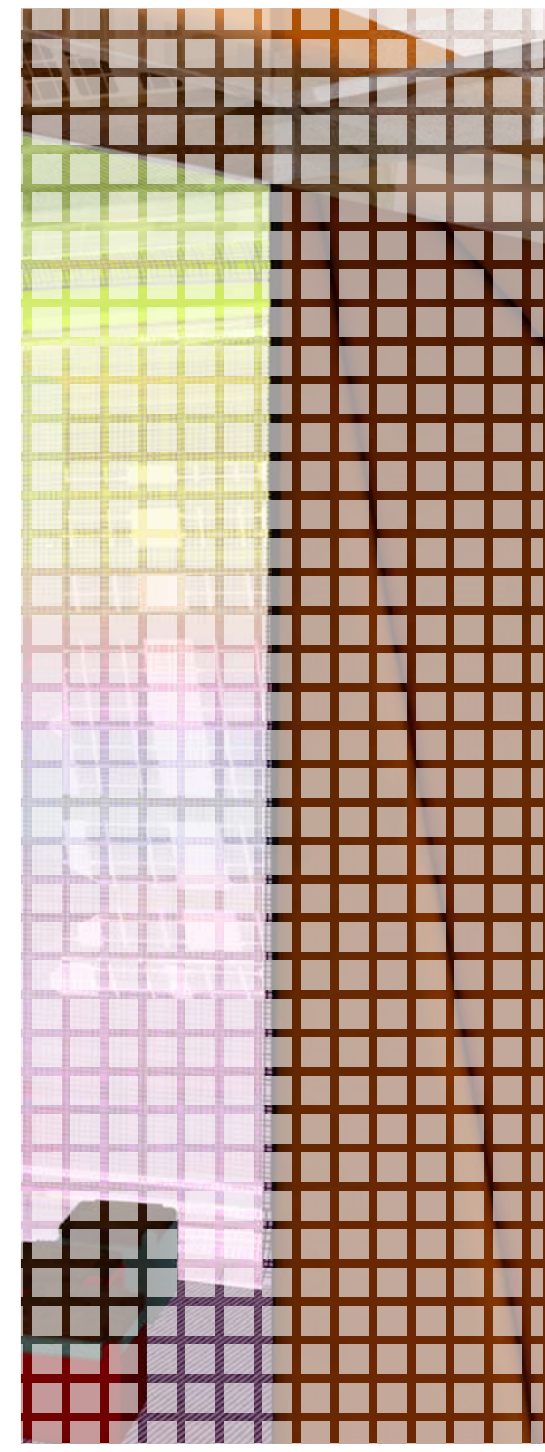
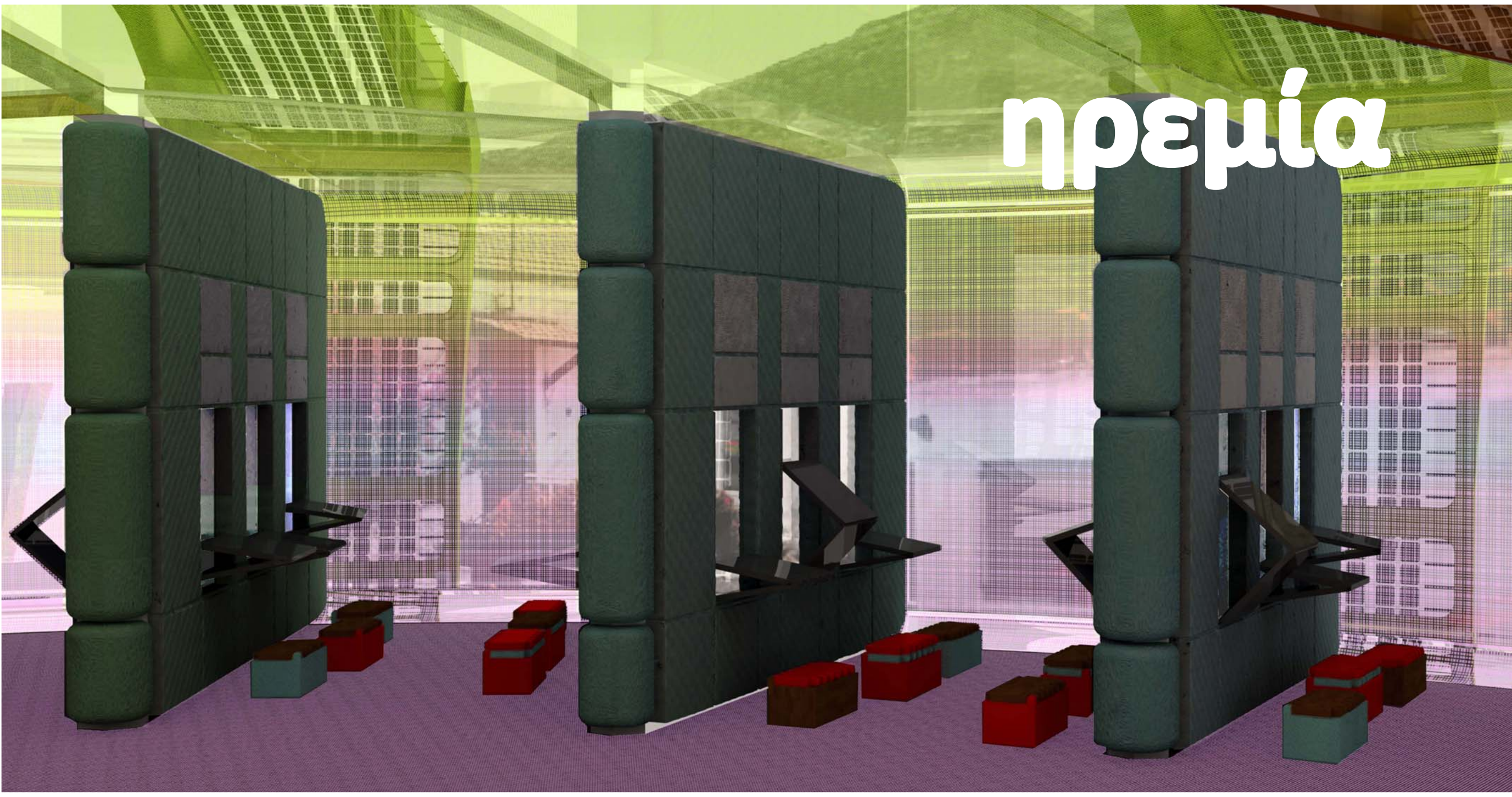

φαντασία

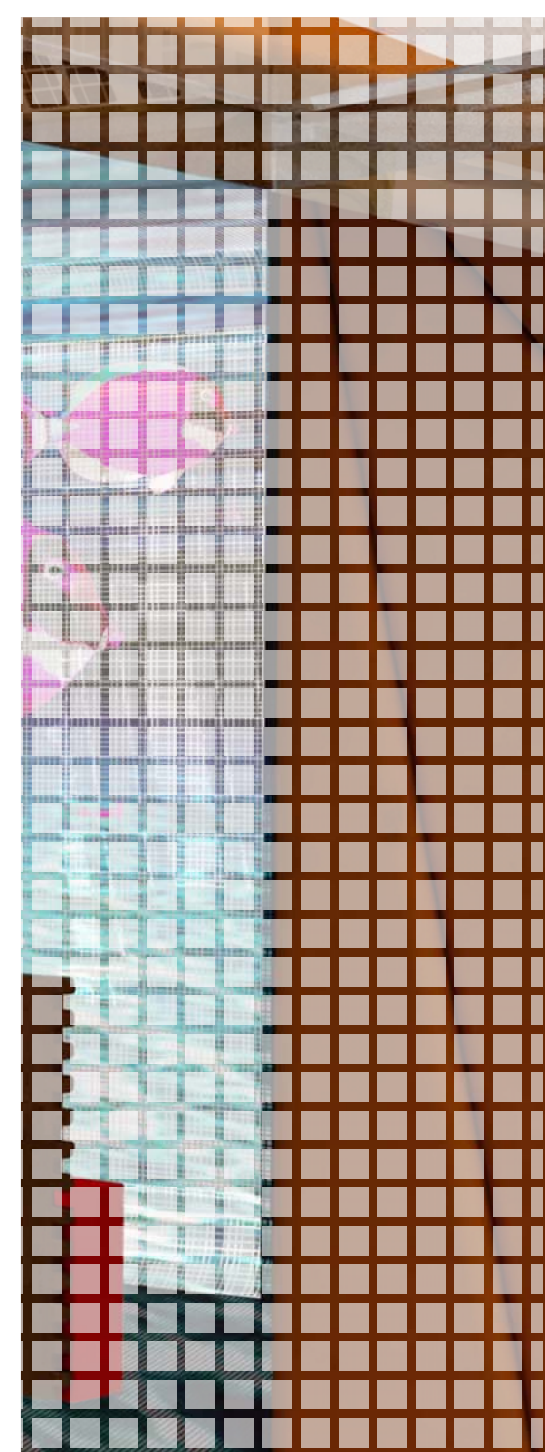

ΠΑΙΧΝΪΔΙ

ΣΤΌΧΟΣ ΔΡΑΣΤΗΡΙΌΤΗΤΑΣ

Το παιχνίδι είναι βασικό συστατικό της καθημερινότητας στο σχολείο. Κατα τη δραστηριότητα αυτή ο μαθητής κοινωνικοποιείται, μαθαίνει να συνεργάζεται και εκλεπτίζει τις κινητικές του δεξιότητες. Μέσα από το παιχνίδι σαν διδακτική διαδικασία ο μαθητής έχει την ευκαιρία να εφαρμόσει την γνώση που έλαβε από τη διδασκαλία και να την μετατρέψει σε εμπειρία και βίωμα.

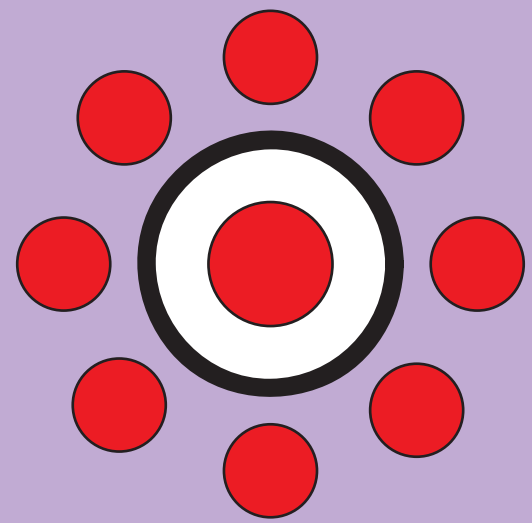

show - off

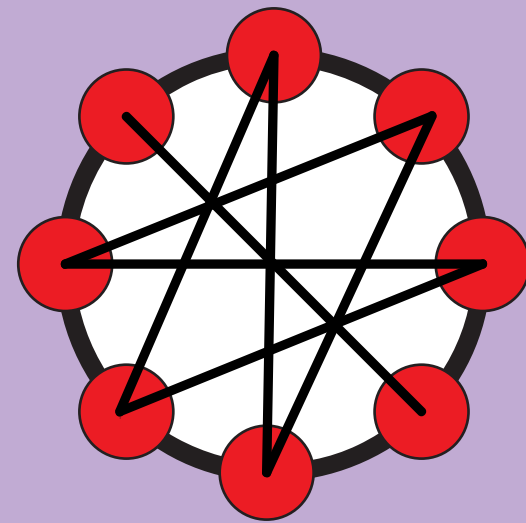

πηγαδάκι

ΑΠΑΙΤΕΪΤΑΙ:

επαρκής χώρος για τις δραστηριότητες, χωρικά ερεθίσματα ήχου και εικόνας, κατάλληλος εξοπλισμός, χωρικοί σχηματισμοί που ευνοούν τη συνεργασία

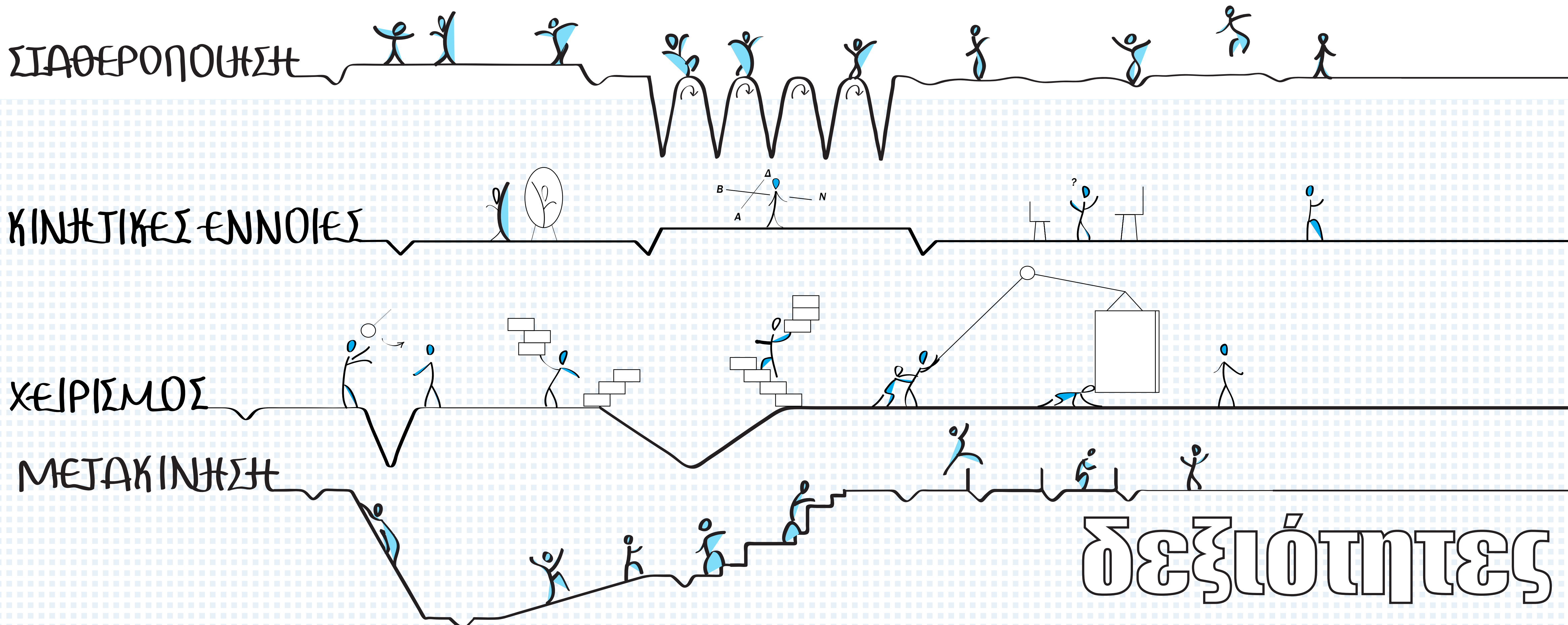

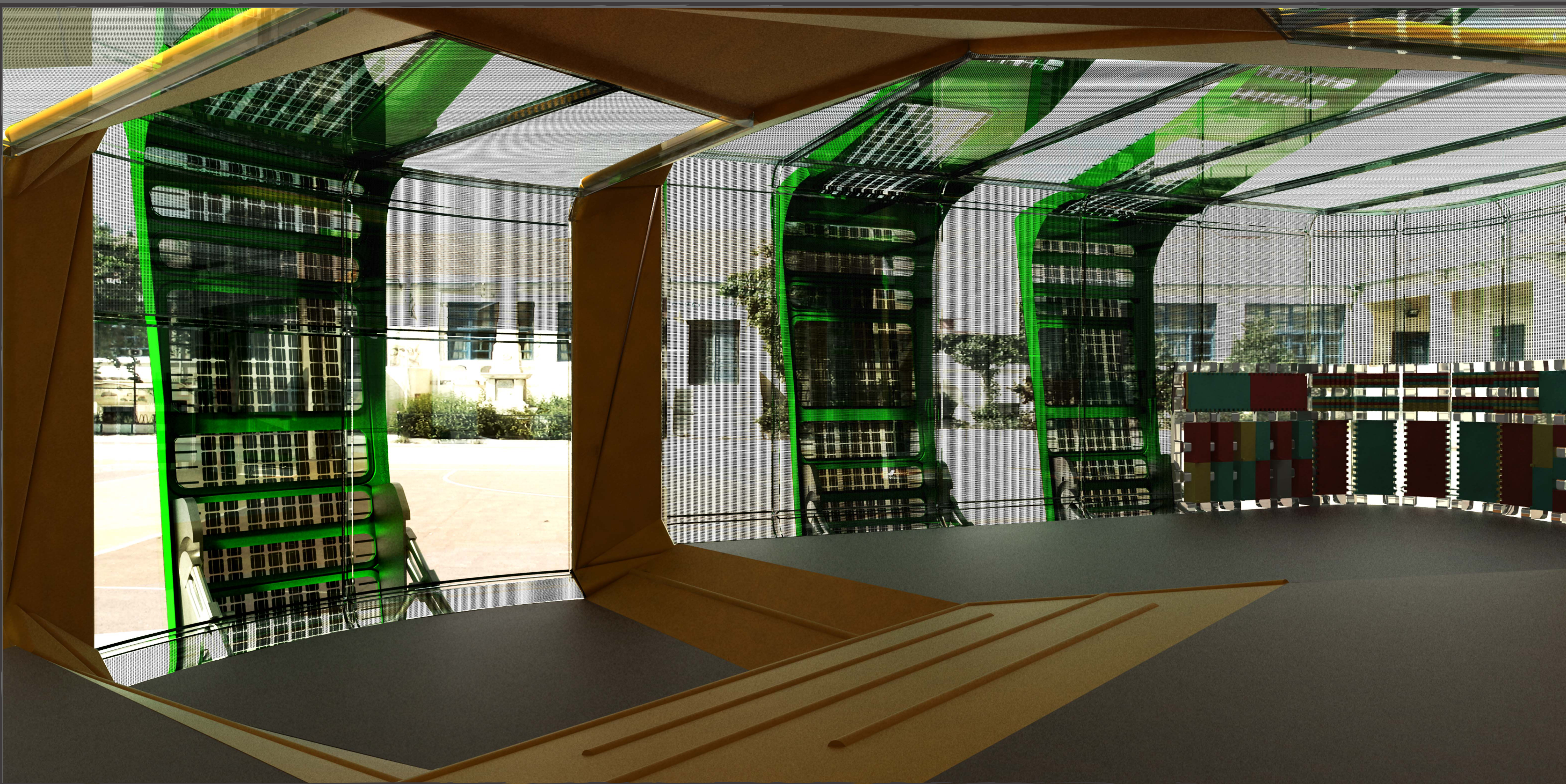

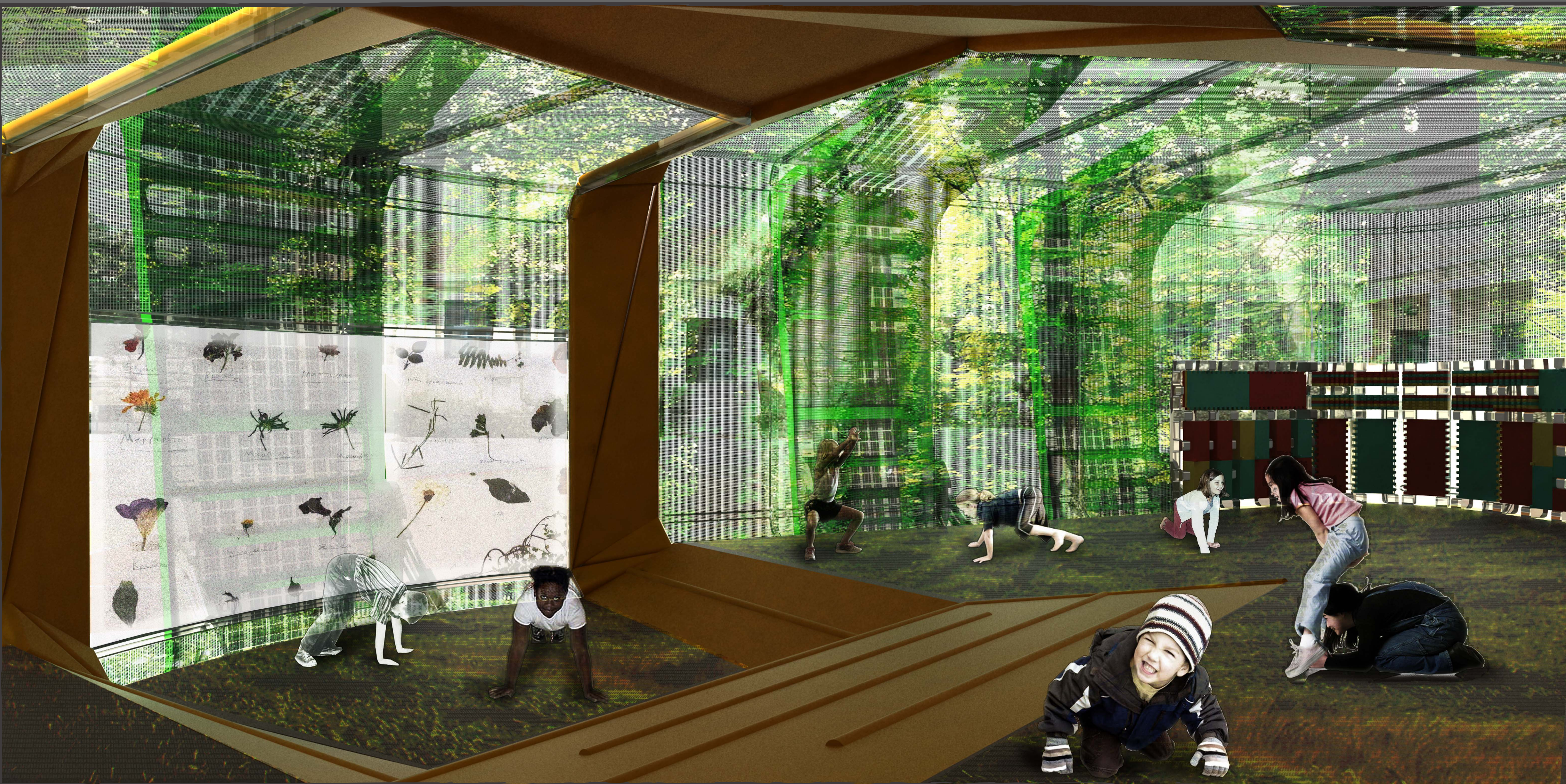

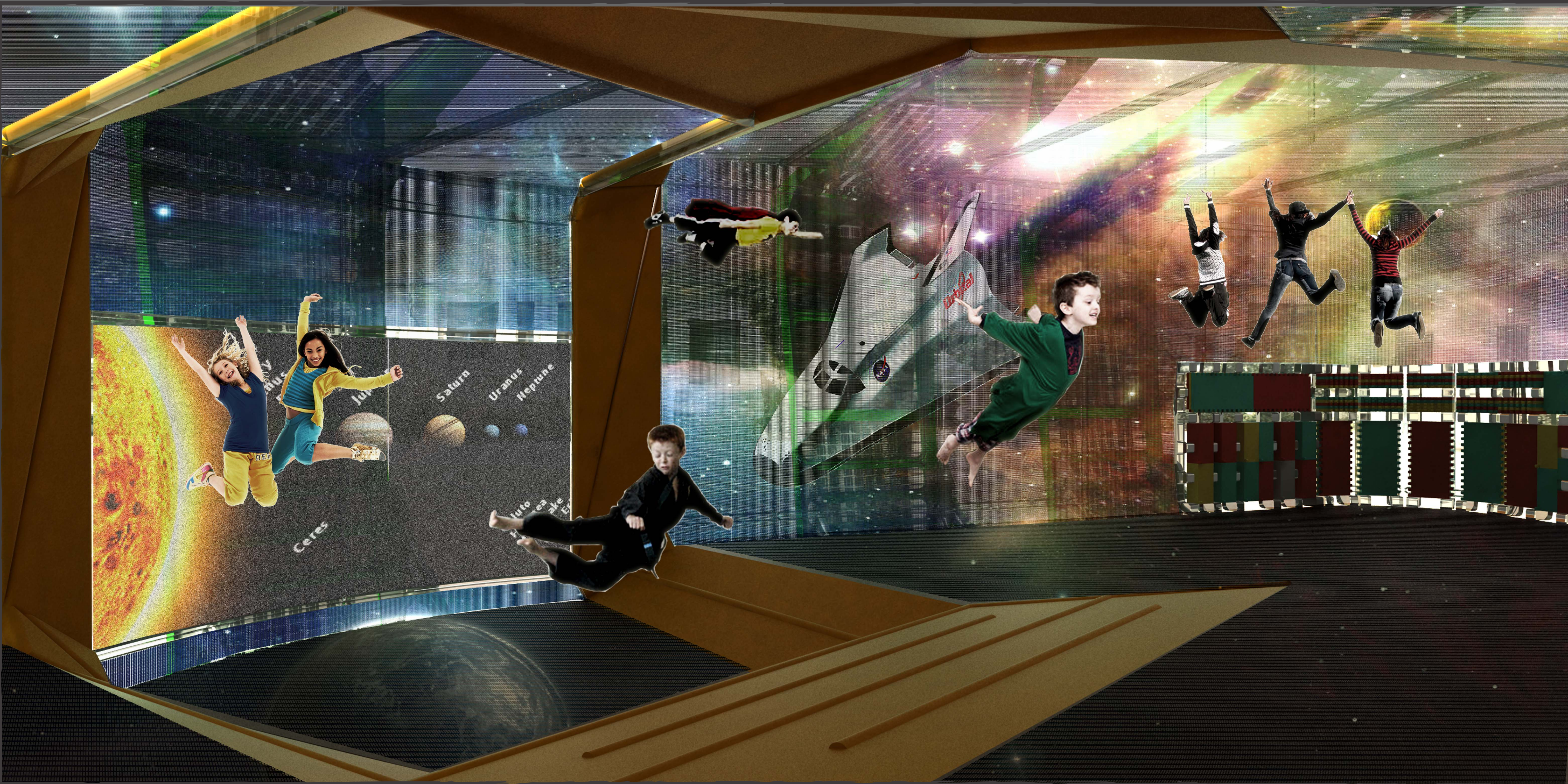



η σωματική και πνευματική ανάπτυξη είναι πτυχές του ίδιου συστήματος

σκοπός του κτιρίου είναι να καταγράψει την κινητική κατάσταση του κάθε μαθητή

το κτίριο δεν αποσκοπεί να αντικαταστήσει τις εμπειρίες των παιδιών στον πραγματικό κόσμο, ούτε να αποτελέσει πρότυπη εκπαιδευτική διαδικασία

το κτίριο αποσκοπεί στη χαρά των μαθητών και στην απόδοση μίας ενδιαφέρουσας εμπειρίας

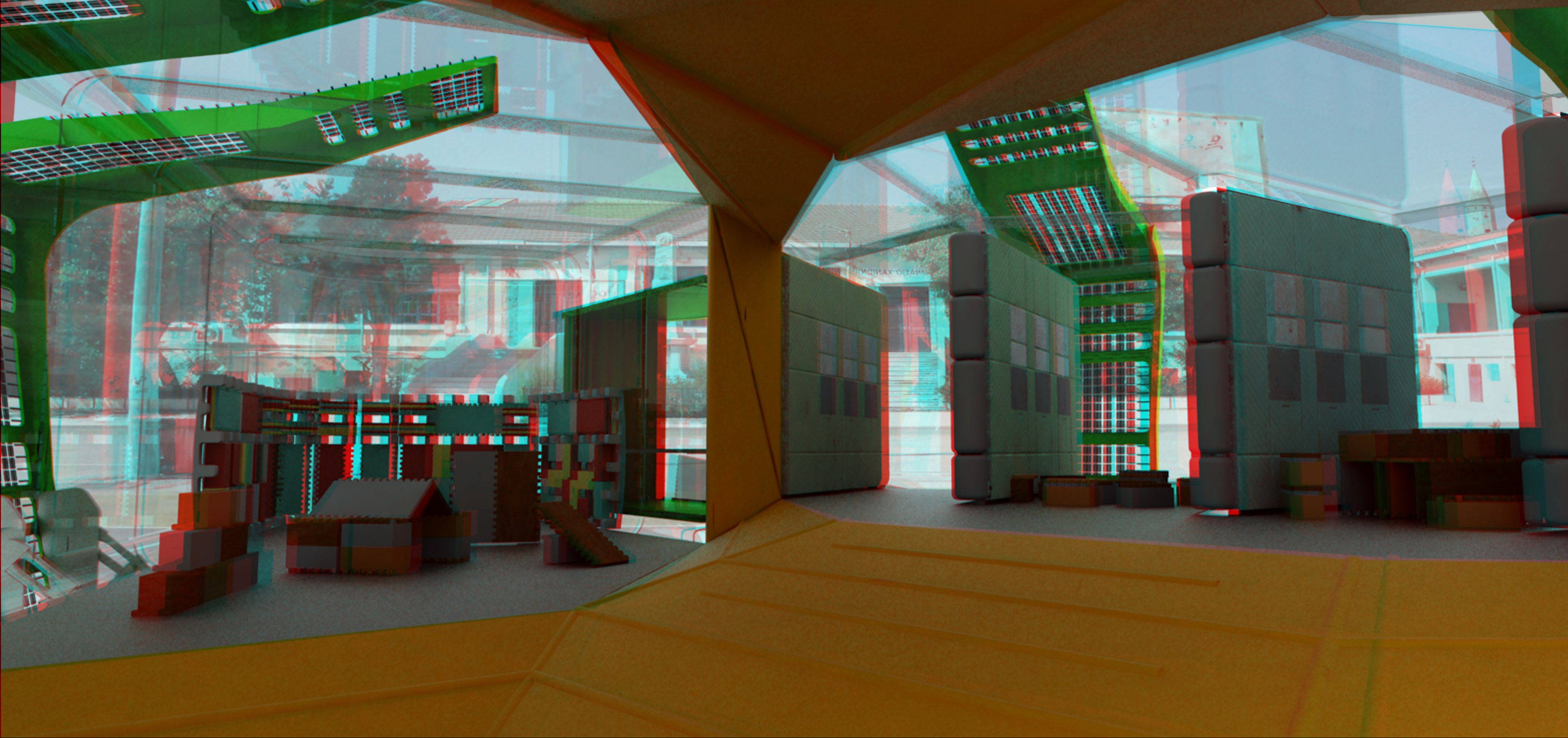

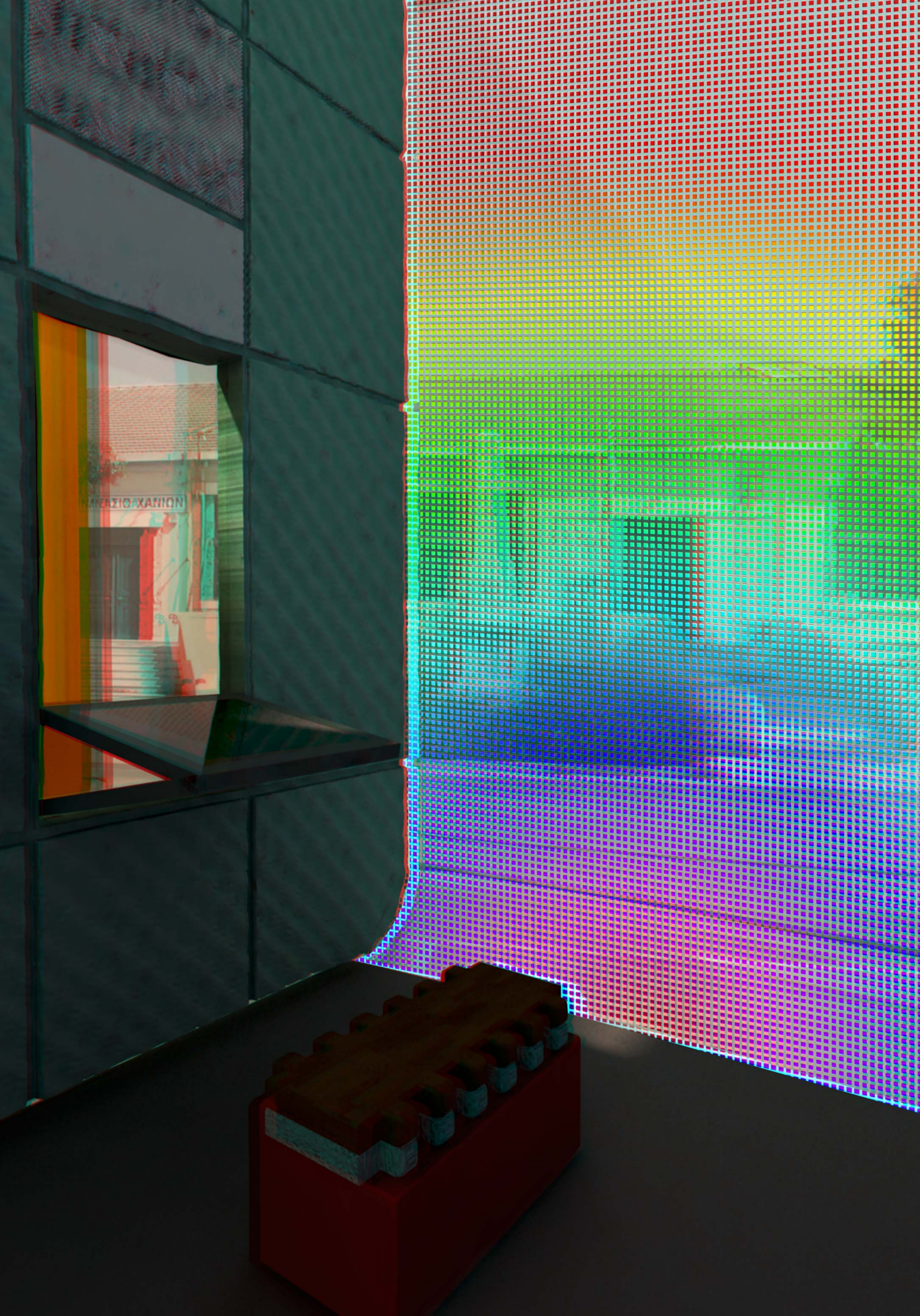

ΠΙΝΑΚΙΔΕΣ ΚΑΙ ΣΧΕΔΙΑ

Ε
Ν
Α
Σ
Π
Ε
Ρ
Ι
Ο
Σ
Ε
Υ
Θ
Υ
Ν
Κ
Ο
Θ
Η
Σ

καταγραφή της κινητικής κατάστασης των μαθητών
στα πλαίσια μιας πειραματικής τάξης

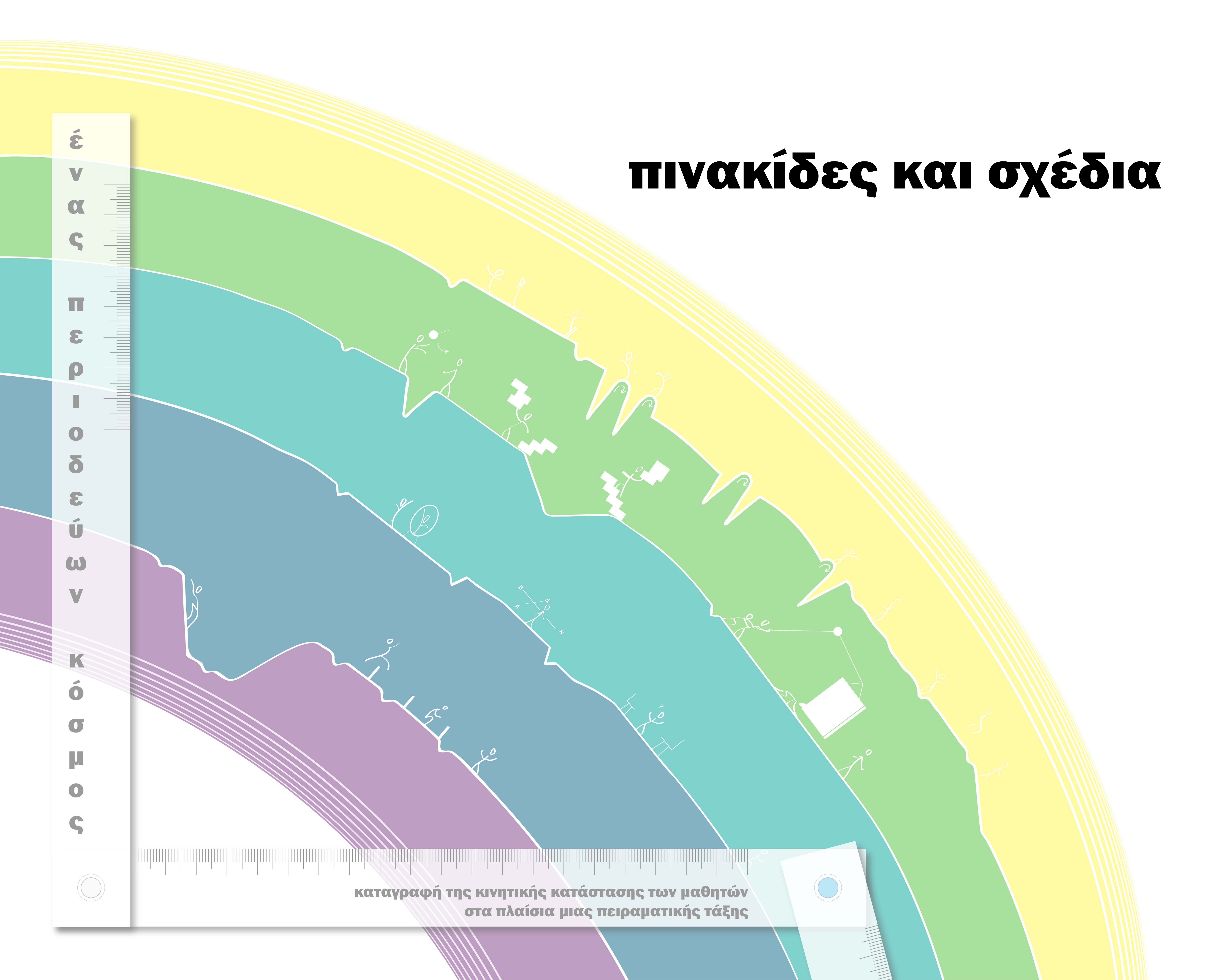

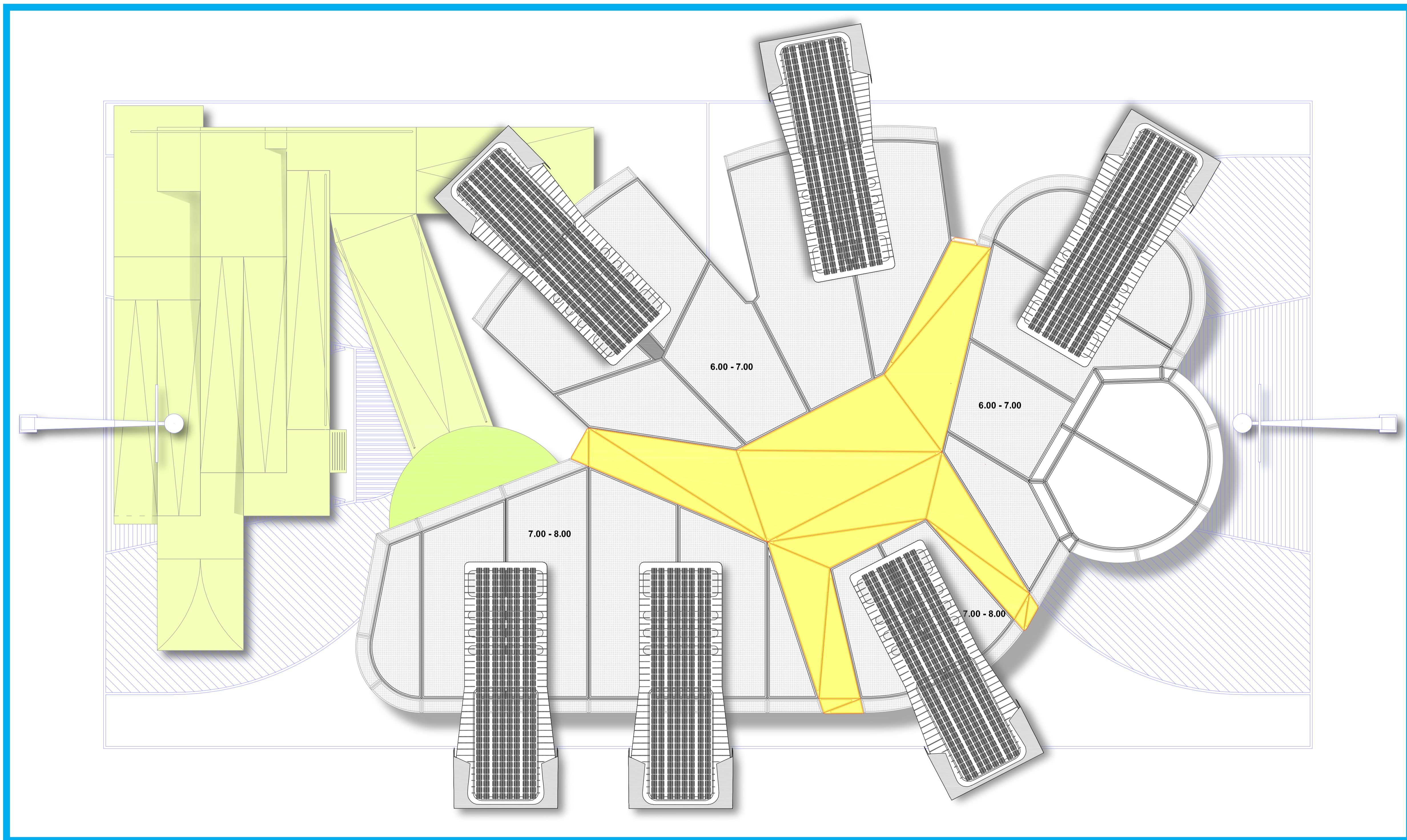

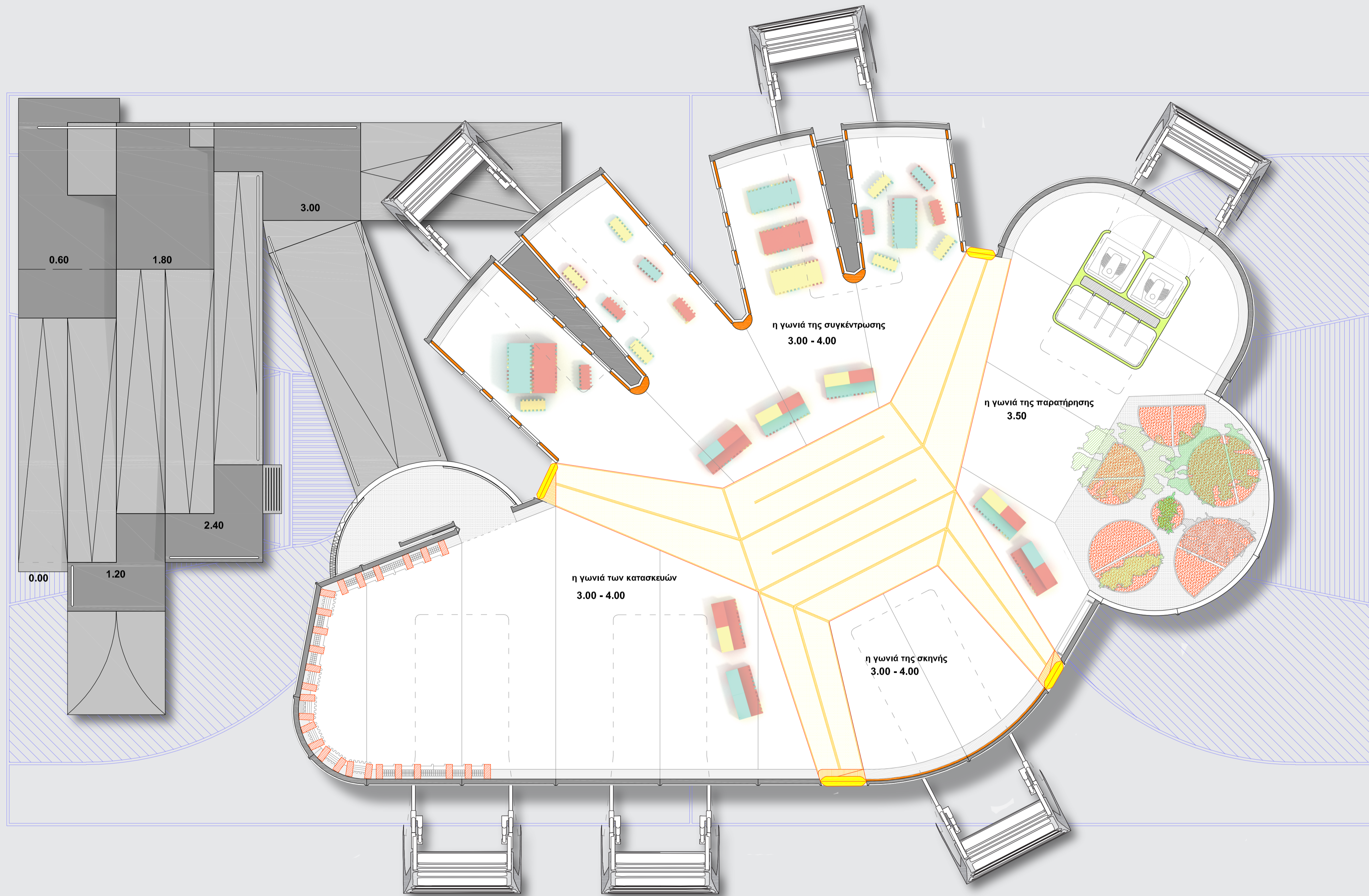

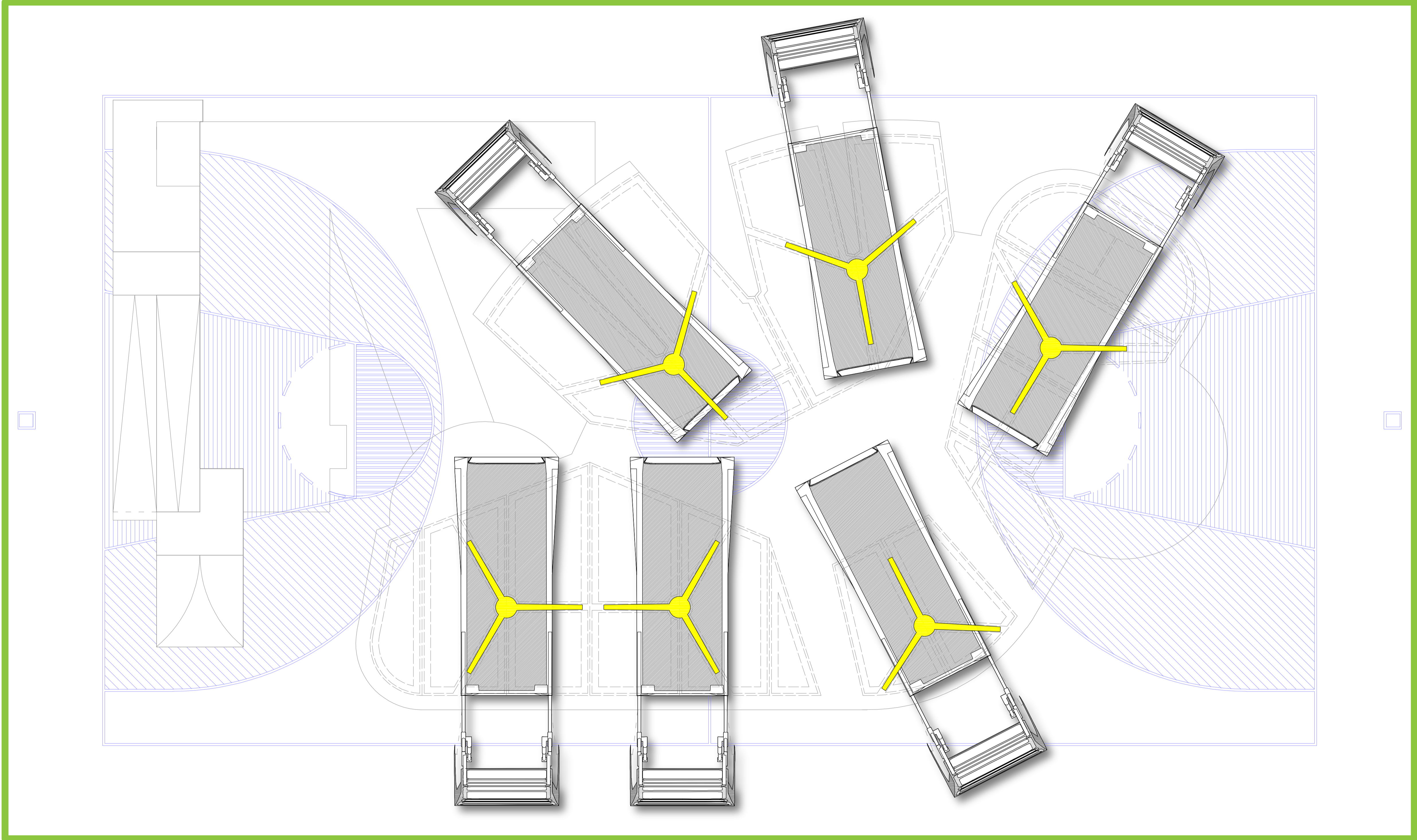

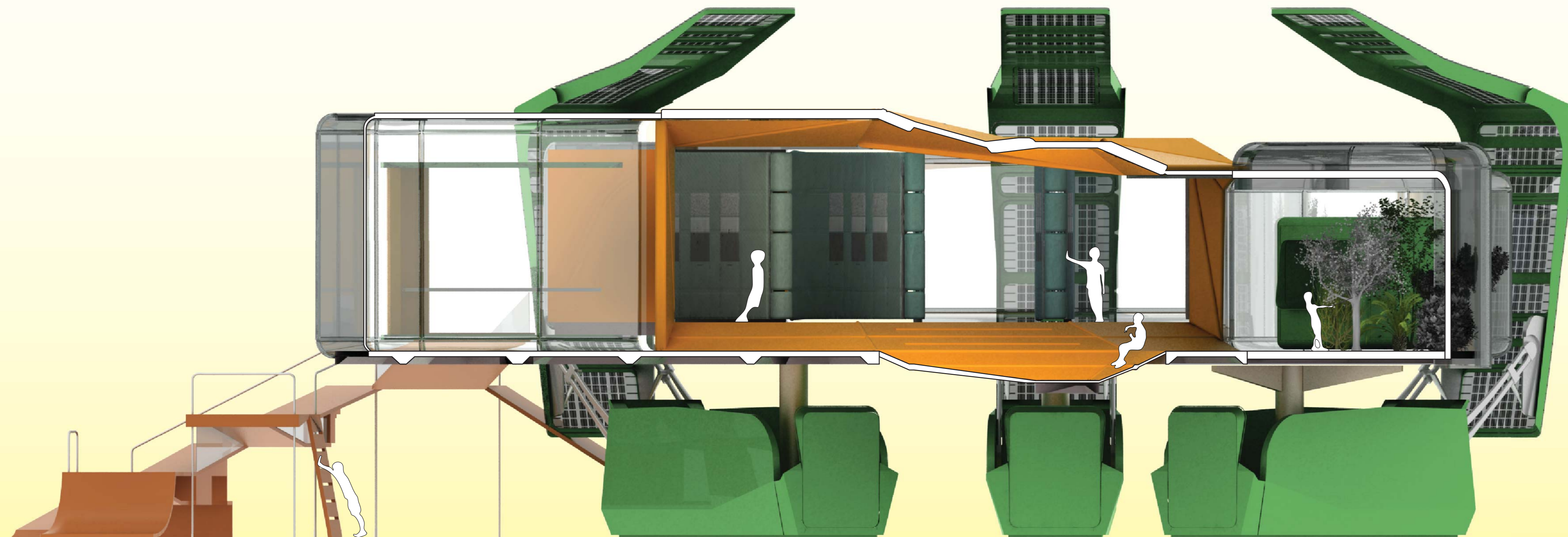

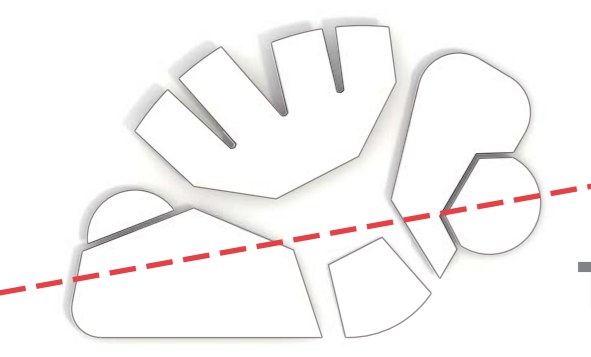
 τομή Α



τομή Β 